

Dit document vormt slechts een documentatiehulpmiddel en verschijnt buiten de verantwoordelijkheid van de instellingen

► **B**

VERORDENING (EEG) Nr. 3821/85 VAN DE RAAD
van 20 december 1985
betreffende het controleapparaat in het wegvervoer
(PB L 370 van 31.12.1985, blz. 8)

Gewijzigd bij:

		Publicatieblad		
		nr.	blz.	datum
► <u>M1</u>	Verordening (EEG) nr. 3314/90 van de Commissie van 16 november 1990	L 318	20	17.11.1990
► <u>M2</u>	Verordening (EEG) nr. 3572/90 van de Raad van 4 december 1990	L 353	12	17.12.1990
► <u>M3</u>	Verordening (EEG) nr. 3688/92 van de Commissie van 21 december 1992	L 374	12	22.12.1992
► <u>M4</u>	Verordening (EG) nr. 2479/95 van de Commissie van 25 oktober 1995	L 256	8	26.10.1995
► <u>M5</u>	Verordening (EG) nr. 1056/97 van de Commissie van 11 juni 1997	L 154	21	12.6.1997
► <u>M6</u>	Verordening (EG) nr. 2135/98 van de Raad van 24 september 1998	L 274	1	9.10.1998
► <u>M7</u>	gewijzigd bij Verordening (EG) nr. 1360/2002 van de Commissie van 13 juni 2002	L 207	1	5.8.2002
► <u>M8</u>	Verordening (EG) nr. 1360/2002 van de Commissie van 13 juni 2002	L 207	1	5.8.2002
► <u>M9</u>	Verordening (EG) nr. 1882/2003 van het Europees Parlement en de Raad van 29 september 2003	L 284	1	31.10.2003
► <u>M10</u>	Verordening (EG) nr. 432/2004 van de Commissie van 5 maart 2004	L 71	3	10.3.2004
► <u>M11</u>	Verordening (EG) nr. 561/2006 van het Europees Parlement en de Raad van 15 maart 2006	L 102	1	11.4.2006
► <u>M12</u>	Verordening (EG) nr. 1791/2006 van de Raad van 20 november 2006	L 363	1	20.12.2006
► <u>M13</u>	Verordening (EG) nr. 68/2009 van de Commissie van 23 januari 2009	L 21	3	24.1.2009
► <u>M14</u>	Verordening (EG) nr. 219/2009 van het Europees Parlement en de Raad van 11 maart 2009	L 87	109	31.3.2009
► <u>M15</u>	Verordening (EU) nr. 1266/2009 van de Commissie van 16 december 2009	L 339	3	22.12.2009
► <u>M16</u>	Verordening (EU) nr. 517/2013 van de Raad van 13 mei 2013	L 158	1	10.6.2013

Gewijzigd bij:

► <u>A1</u>	Toetredingsakte van Oostenrijk, Finland en Zweden (aangepast door Besluit 95/1/EG, Euratom, EGKS van de Raad)	C 241 L 1	21 1	29.8.1994 1.1.1995
► <u>A2</u>	Akte betreffende de toetredingsvoorwaarden voor de Tsjechische Republiek, de Republiek Estland, de Republiek Cyprus, de Republiek Letland, de Republiek Litouwen, de Republiek Hongarije, de Republiek Malta, de Republiek Polen, de Republiek Slovenië en de Slowaakse Republiek en de aanpassing van de Verdragen waarop de Europese Unie is gegrond	L 236	33	23.9.2003

Gerectificeerd bij:

- **C1** Rectificatie PB L 77 van 13.3.2004, blz. 71 (1360/2002)
- **C2** Rectificatie PB L 113 van 25.4.2012, blz. 14 (1266/2009)

▼B

VERORDENING (EEG) Nr. 3821/85 VAN DE RAAD
van 20 december 1985
betreffende het controleapparaat in het wegvervoer

DE RAAD VAN DE EUROPESE GEMEENSCHAPPEN,

Gelet op het Verdrag tot oprichting van de Europese Economische Gemeenschap, inzonderheid op artikel 75,

Gezien het voorstel van de Commissie ⁽¹⁾,

Gezien het advies van het Europese Parlement ⁽²⁾,

Gezien het advies van het Economisch en Sociaal Comité ⁽³⁾,

Overwegende dat bij Verordening (EEG) nr. 1463/70 ⁽⁴⁾, laatstelijk gewijzigd bij Verordening (EEG) nr. 2828/77 ⁽⁵⁾, een controleapparaat bij het wegvervoer is ingevoerd;

Overwegende dat, gelet op de hierna uiteengezette wijzigingen, alle ter zake toepasselijke bepalingen ter wille van de duidelijkheid in één enkele tekst moeten worden opgenomen en dat Verordening (EEG) nr. 1463/70 derhalve moet worden ingetrokken; dat de afwijking van artikel 3, lid 1, voor bepaalde soorten personenvervoer evenwel gedurende een bepaald tijdvak moet worden gehandhaafd;

Overwegende dat het gebruik van een controleapparaat dat de in Verordening (EEG) nr. 3820/85 van de Raad van 20 december 1985 tot harmonisatie van bepaalde voorschriften van sociale aard voor het wegvervoer ⁽⁶⁾, bedoelde tijdgroepen kan registreren, borg staat voor een efficiënte controle op de naleving van die voorschriften;

Overwegende dat de verplichting om dit controleapparaat te gebruiken slechts kan worden opgelegd aan voertuigen die in de Lid-Staten zijn ingeschreven; dat bepaalde voertuigen zonder bezwaar van het toepassingsgebied van deze verordening kunnen worden uitgesloten;

Overwegende dat de Lid-Staten gemachtigd dienen te worden om, met instemming van de Commissie, onder buitengewone omstandigheden vrijstellingen te verlenen van het bepaalde in deze verordening; dat het mogelijk moet zijn deze vrijstellingen in dringende gevallen voor een korte tijd, zonder voorafgaande toestemming van de Commissie te verlenen;

⁽¹⁾ PB nr. C 100 van 12. 4. 1984, blz. 3 en PB nr. C 223 van 3. 9. 1985, blz. 5.

⁽²⁾ PB nr. C 122 van 20. 5. 1985, blz. 168.

⁽³⁾ PB nr. C 104 van 25. 4. 1985, blz. 4 en PB nr. C 303 van 25. 11. 1985, blz. 29.

⁽⁴⁾ PB nr. L 164 van 27. 7. 1970, blz. 1.

⁽⁵⁾ PB nr. L 334 van 24. 12. 1977, blz. 11.

⁽⁶⁾ Zie blz. 1 van dit Publikatieblad.

▼B

Overwegende dat het apparaat, om een doeltreffende controle te kunnen uitoefenen, een betrouwbare werking moet hebben, gemakkelijk te bedienen moet zijn en zodanig moet zijn geconstrueerd dat mogelijkheden tot fraude tot een minimum beperkt blijven; dat het met het oog daarop met name van belang is dat het controleapparaat op voor elke bestuurder afzonderlijke bladen over de verschillende tijdgroepen geregistreerde gegevens verstrekt die voldoende nauwkeurig en gemakkelijk herkenbaar zijn;

Overwegende dat automatische registratie van andere gegevens over het rijden van het voertuig, zoals snelheid en trajecten, aanmerkelijk tot de veiligheid op de weg en tot een rationeel gebruik van het voertuig kan bijdragen en dat het bijgevolg wenselijk is, voor te schrijven dat het apparaat ook die gegevens registreert;

Overwegende dat een EEG-goedkeuringsprocedure moet worden ingesteld om iedere belemmering van de inschrijving van met deze controleapparaten uitgeruste voertuigen en iedere belemmering van de deelneming aan het verkeer of van het gebruik ervan en van het gebruik van deze apparaten op het gehele grondgebied van de Lid-Staten op te heffen;

Overwegende dat het dienstig is dat de Commissie bij meningsverschillen tussen Lid-Staten over een EEG-goedkeuring het geschil bij wege van beschikking kan beslechten wanneer de betrokken Lid-Staten binnen een termijn van zes maanden zelf geen regeling hebben kunnen vinden;

Overwegende dat het voor de naleving van deze verordening en het voorkomen van misbruik nuttig is dat de bestuurders desgewenst een afschrift van hun registratiebladen of uittreksels uit hun dienstrooster kunnen verkrijgen;

Overwegende dat werkgevers en bestuurders, ter verwezenlijking van bovenbedoelde doelstellingen van controle op de werk- en rusttijden, verplicht moeten worden zorg te dragen voor de goede werking van het apparaat door de voorgeschreven handelingen zorgvuldig te verrichten;

Overwegende dat, als gevolg van de vervanging van de glijdende werkweek door de vaste werkweek, de bepalingen betreffende het aantal registratiebladen dat een bestuurder bij zich moet hebben, dienen te worden gewijzigd;

Overwegende dat het wegens de vooruitgang van de techniek noodzakelijk is de in de bijlagen van deze verordening neergelegde technische voorschriften snel te kunnen aanpassen; dat het gewenst is te voorzien in een procedure waarbij de Lid-Staten en de Commissie nauw samenwerken in een Raadgevend Comité;

Overwegende dat de Lid-Staten de beschikbare informatie over begane overtredingen moeten uitwisselen;

Overwegende dat, ten einde een regelmatige werking van het controleapparaat te waarborgen, eenvormige eisen voor de ijkingen en periodieke controles waaraan het apparaat moet worden onderworpen, vastgesteld dienen te worden,

▼B

HEEFT DE VOLGENDE VERORDENING VASTGESTELD:

HOOFDSTUK I

Principes en toepassingsgebied*Artikel 1*

Het controleapparaat in de zin van deze verordening moet ten aanzien van zijn constructie-, installatie-, gebruiks- en controle-eisen voldoen aan de voorschriften van deze verordening, ►**M6** met inbegrip van de bijlagen I of I B en II ◀.

▼M11*Artikel 2*

Voor de toepassing van deze verordening zijn de in artikel 4 van Verordening (EG) nr. 561/2006 van het Europees Parlement en de Raad van 15 maart 2006 tot harmonisatie van bepaalde voorschriften van sociale aard voor het wegvervoer en tot wijziging van de Verordeningen (EEG) nr. 3821/85 en (EG) nr. 2135/98 van de Raad ⁽¹⁾ gegeven definities van toepassing.

▼B*Artikel 3***▼M11**

1. Het controleapparaat moet geïnstalleerd zijn en gebruikt worden in voertuigen die in een lidstaat zijn ingeschreven en die bestemd zijn voor het wegvervoer van personen of van goederen, met uitzondering van de in artikel 3 van Verordening (EG) nr. 561/2006 bedoelde voertuigen. Voertuigen bedoeld in artikel 16, lid 1 van Verordening (EG) nr. 561/2006 en voertuigen die vrijgesteld waren van de toepassing van Verordening (EEG) nr. 3820/85, maar niet langer vrijgesteld zijn krachtens Verordening (EG) nr. 561/2006, dienen uiterlijk op 31 december 2007 aan dit voorschrift te voldoen.

2. De lidstaten mogen de in artikel 13, leden 1 en 3, van Verordening (EG) nr. 561/2006 bedoelde voertuigen vrijstellen van toepassing van deze verordening.

3. De lidstaten kunnen, na goedkeuring door de Commissie, voertuigen die gebruikt worden voor de in artikel 14 van Verordening (EG) nr. 561/2006 bedoelde vervoersactiviteiten, vrijstellen van de toepassing van deze verordening.

▼B

4. De Lid-Staten kunnen voor binnenlands vervoer eisen dat een controleapparaat wordt geïnstalleerd en gebruikt in overeenstemming met deze verordening in alle voertuigen waarvoor de installatie en het gebruik daarvan niet is vereist op grond van lid 1 van dit artikel.

⁽¹⁾ PB L 102 van 11.4.2006, blz. 1.

▼B

HOOFDSTUK II

Goedkeuring*Artikel 4***▼M6**

Voor de toepassing van dit hoofdstuk wordt onder „controleapparaat” verstaan „controleapparaat of de componenten daarvan”.

▼B

Elk verzoek om een EEG-goedkeuring voor een model van een controleapparaat of een registratieblad ►**M6** of een bestuurderskaart ◀ wordt, vergezeld van de vereiste beschrijvende documenten, door de fabrikant of zijn gevolmachtigde ingediend bij een Lid-Staat. Voor eenzelfde model van een controleapparaat of registratieblad ►**M6** of bestuurderskaart ◀ kan slechts bij één Lid-Staat een verzoek worden ingediend.

*Artikel 5***▼M6**

Elke lidstaat verleent de EG-goedkeuring voor ieder model van een controleapparaat, of ieder model van een registratieblad of bestuurderskaart met geheugen, indien deze overeenstemmen met de voorschriften van bijlage I of IB en indien de lidstaat in de gelegenheid is erop toe te zien dat de geproduceerde apparaten, registratiebladen of bestuurderskaarten overeenkomen met het goedgekeurde model.

▼M14

De veiligheid van het systeem moet in overeenstemming zijn met de technische voorschriften van bijlage I B. De Commissie ziet er op toe dat in deze bijlage wordt bepaald dat de EG-goedkeuring slechts aan het controleapparaat mag worden verleend, wanneer is gebleken dat het hele systeem (het controleapparaat zelf, de bestuurderskaart en de elektrische aansluiting op de versnellingsbak) bestand is tegen pogingen tot manipulatie of verandering van de gegevens betreffende de rijtijden. Deze maatregelen, die niet-essentiële onderdelen van deze verordening betreffen, worden vastgesteld volgens de in artikel 18, lid 2, bedoelde regelgevingsprocedure met toetsing. De daartoe noodzakelijke beproevingen worden verricht door deskundigen die op de hoogte zijn van de meest recente technieken inzake manipulatie.

▼B

Voor wijzigingen van of toevoegingen aan een goedgekeurd model moet door de Lid-Staat die de eerste EEG-goedkeuring heeft verleend, een aanvullende EEG-modelgoedkeuring worden gegeven.

Artikel 6

De Lid-Staten kennen voor elk model van een controleapparaat of van een registratieblad ►**M6** of van een bestuurderskaart ◀ dat zij krachtens artikel 5 goedkeuren, de aanvrager een EEG-goedkeuringsmerk toe, overeenkomstig het in bijlage II weergegeven model.

▼B

Artikel 7

De bevoegde instanties van de Lid-Staat die een verzoek om goedkeuring heeft ontvangen, zenden dezelfde instanties der overige Lid-Staten binnen een maand, voor elk model van een controleapparaat of van een registratieblad ►**M6** of van een bestuurderskaart ◀ dat zij goedkeuren, of waarvan zij de goedkeuring weigeren, een kopie van het goedkeuringscertificaat met een kopie van de vereiste beschrijvende documenten, dan wel stellen zij deze in kennis van de weigering tot goedkeuring; bij weigering motiveren zij hun beslissing.

Artikel 8

1. Indien de Lid-Staat die de in artikel 5 bedoelde EEG-goedkeuring heeft verleend, vaststelt dat controleapparaten of registratiebladen ►**M6** of bestuurderskaarten ◀, voorzien van het door hem toegekende EEG-goedkeuringsmerk, niet overeenstemmen met het door hem goedgekeurde model, neemt hij de nodige maatregelen ten einde te bewerkstelligen dat de productie overeenstemt met het goedgekeurde model. Onder deze maatregel kan eventueel de intrekking van de EEG-goedkeuring vallen.

2. De Lid-Staat die een EEG-goedkeuring heeft verleend, moet deze intrekken indien het goedgekeurde controleapparaat of registratieblad ►**M6** of bestuurderskaart ◀ geacht wordt niet overeen te stemmen met deze verordening en de bijlagen daarvan of bij het gebruik een gebrek van algemene aard vertoont waardoor het ongeschikt wordt voor het doel waarvoor het is bestemd.

3. Indien de Lid-Staat die een EEG-goedkeuring heeft verleend, door een andere Lid-Staat in kennis wordt gesteld van het bestaan van een van de gevallen, bedoeld in de leden 1 en 2, neemt hij na overleg met deze Lid-Staat eveneens de in die leden bedoelde maatregelen, behoudens lid 5.

4. De Lid-Staat die het bestaan van een der in lid 2 bedoelde gevallen heeft vastgesteld, kan het in de handel brengen en het in gebruik nemen van de controleapparaten of de registratiebladen ►**M6** of de bestuurderskaarten ◀ tot nader aankondiging opschorten. Hetzelfde geldt in de gevallen als bedoeld in lid 1 voor controleapparaten of registratiebladen ►**M6** of bestuurderskaarten ◀ die van de eerste EEG-ijking zijn vrijgesteld, indien de fabrikant na ontvangen waarschuwing deze niet in overeenstemming brengt met het goedgekeurde model of met de voorschriften van deze verordening.

In alle gevallen lichten de bevoegde instanties van de Lid-Staten elkaar en de Commissie binnen een maand over het intrekken van een verleende EEG-goedkeuring of andere overeenkomstig de leden 1, 2 en 3 getroffen maatregelen in, alsmede over de redenen die hiertoe hebben geleid.

5. Indien de Lid-Staat die de EEG-goedkeuring heeft verleend, het bestaan van de in de leden 1 en 2 bedoelde gevallen betwist, trachten de betrokken Lid-Staten het geschil bij te leggen. De Commissie wordt op de hoogte gehouden.

▼B

Indien de betrokken Lid-Staten er niet in zijn geslaagd tot overeenstemming te komen binnen een termijn van vier maanden te rekenen vanaf de datum van de in lid 3 bedoelde kennisgeving, geeft de Commissie, na raadpleging van de deskundigen van alle Lid-Staten en na bestudering van alle daarop betrekking hebbende factoren, zoals bij voorbeeld de economische en de technische, binnen een termijn van zes maanden een beschikking, die ter kennis wordt gebracht van de betrokken Lid-Staten en tegelijkertijd aan de andere Lid-Staten wordt medegedeeld. De Commissie stelt van geval tot geval de termijn voor het van toepassing worden van haar beschikking vast.

Artikel 9

1. De aanvrager van een EEG-goedkeuring voor een model van een registratieblad moet op zijn aanvraag het (de) model(len) van de controleapparaten aangeven waarop dit registratieblad zal worden gebruikt, en moet voor het beproeven van het blad een adequaat apparaat van het (de) passende type(n) beschikbaar stellen.
2. De bevoegde instanties van elke Lid-Staat geven op het goedkeuringscertificaat van het model van een registratieblad het (de) model(len) aan van de controleapparaten waarop het model van een registratieblad kan worden gebruikt.

Artikel 10

De Lid-Staten mogen de inschrijving niet weigeren en het in het verkeer brengen of het gebruik van voertuigen, voorzien van het controleapparaat, niet verbieden om redenen welke verband houden met een dergelijk apparaat, indien het apparaat is voorzien van het EEG-goedkeuringsmerk, als bedoeld in artikel 6 en van het installatieplaatje als bedoeld in artikel 12.

Artikel 11

Ieder besluit tot weigering of intrekking van een goedkeuring van een model van een controleapparaat of een registratieblad ►**M6** of een bestuurderskaart ◀, dat uit hoofde van deze verordening wordt genomen, wordt nauwkeurig gemotiveerd. Het wordt ter kennis van de betrokkene gebracht, onder vermelding van de middelen tot beroep die de in de Lid-Staten geldende wetgeving biedt en van de termijnen waarbinnen dit beroep kan worden aangetekend.

HOOFDSTUK III

Installatie en controle*Artikel 12*

1. Het installeren en herstellen der controleapparaten is slechts toegestaan aan installateurs of werkplaatsen die tot dit doel door de bevoegde instanties der Lid-Staten zijn erkend, nadat deze instanties, indien zij zulks wensen, het advies van de betrokken fabrikanten hebben ingewonnen.

▼M6

De administratieve geldigheidsduur van de kaarten „erkende werkplaats” en „erkende installateur” mag een periode van een jaar niet overschrijden.

▼M6

In geval van verlenging, beschadiging, slechte werking, verlies of diefstal van een aan een erkende werkplaats of installateur verstrekte kaart verstrekt de autoriteit binnen een termijn van vijf werkdagen na de ontvangst van een met redenen omkleed verzoek hiertoe een vervangende kaart.

Wanneer een nieuwe kaart wordt verstrekt ter vervanging van de oude, draagt de nieuwe kaart hetzelfde informatienummer „werkplaats”, maar de index wordt met een eenheid verhoogd. De autoriteit die de kaart uitrekt houdt een register bij van de verloren, gestolen of in ongerede geraakte kaarten.

De lidstaten nemen alle noodzakelijke maatregelen om ieder risico te voorkomen dat de aan de erkende installateurs en werkplaatsen verstrekte kaarten worden vervalst.

2. De erkende installateur of werkplaats brengt een bijzonder merk aan op de door hem aangebrachte verzegelingen en voert de elektronische veiligheidsgegevens in aan de hand waarvan de echtheidscontrole van de aan bijlage I B beantwoordende controleapparaten kan worden verricht. De bevoegde autoriteiten van elke lidstaat houden een register der gebruikte merken en der elektronische veiligheidsgegevens bij.

3. De terzake bevoegde autoriteiten van de lidstaten stellen elkaar op de hoogte van de lijst van erkende installateurs en werkplaatsen, de kaarten die dezen worden verstrekt, en zenden elkaar afschriften toe van de merken en de noodzakelijke elementen met betrekking tot de gebruikte elektronische veiligheidsgegevens.

▼B

4. Het installatieplaatje, aangebracht ►**M6** overeenkomstig de bijlagen I en I B ◀, levert het bewijs dat het controleapparaat is geïnstalleerd in overeenstemming met de voorschriften van deze verordening.

▼M3

5. Verzegelingen mogen worden verwijderd door installateurs of werkplaatsen die door de bevoegde instanties van de Lid-Staten zijn erkend overeenkomstig lid 1 van dit artikel, of in de in bijlage I, hoofdstuk V, punt 4 ►**M6** of in bijlage I B, hoofdstuk VI, punt c) ◀, van deze verordening omschreven omstandigheden.

▼B

HOOFDSTUK IV

Bepalingen ten aanzien van het gebruik**▼M6***Artikel 13*

De werkgever en de bestuurders zien toe op de juiste werking en het juiste gebruik van het controleapparaat en van de bestuurderskaart, indien de bestuurder moet rijden met een voertuig dat is uitgerust met een aan bijlage I B beantwoordend controleapparaat.

▼B*Artikel 14***▼M6**

1. De werkgever verstekt de bestuurders van voertuigen die zijn uitgerust met een aan bijlage I beantwoordend controleapparaat voldoende registratiebladen, rekening houdend met het persoonlijke karakter van deze bladen, de duur van de dienst en de eis om eventueel beschadigde of door een met de controle belaste ambtenaar in beslag genomen bladen te vervangen. De werkgever verstrekt de bestuurders slechts bladen van een goedgekeurd model, die geschikt zijn voor gebruik in het in het voertuig geïnstalleerde apparaat.

Indien het voertuig is uitgerust met een aan bijlage I B beantwoordend controleapparaat, zien de werkgever en de bestuurder erop toe dat, rekening houdend met de duur van de dienst, de in bijlage I B bedoelde afdruk op verzoek in geval van controle correct kan gebeuren.

▼M11

2. De onderneming moet de registratiebladen en afdrukken, indien er afdrukken zijn gemaakt om aan artikel 15, lid 1, te voldoen, ten minste één jaar na het gebruik in chronologische volgorde en leesbare vorm bewaren; de onderneming verstrekt de betrokken bestuurders op hun verzoek een kopie. De onderneming verstrekt de betrokken bestuurders op hun verzoek ook een kopie van de overgebrachte gegevens van de bestuurderskaart en papieren afdrukken daarvan. De registratiebladen, afdrukken en overgebrachte gegevens moeten op verzoek van de met de controle belaste ambtenaren worden overgelegd of overhandigd.

▼M6

3. De in bijlage I B bedoelde bestuurderskaart wordt op verzoek van de bestuurder verstrekt door de bevoegde autoriteit van de lidstaat waar de bestuurder zijn gewone verblijfplaats heeft.

Een lidstaat kan verlangen dat elke bestuurder waarop Verordening (EEG) nr. 3820/85 van toepassing is en die zijn gewone verblijfplaats heeft op het grondgebied van die lidstaat, houder is van de bestuurderskaart.

a) Voor de toepassing van deze verordening wordt onder „gewone verblijfplaats” verstaan de plaats waar iemand gewoonlijk verblijft, dat wil zeggen gedurende ten minste 185 dagen per kalenderjaar wegens persoonlijke en beroepsmatige bindingen, of, voor personen zonder beroepsmatige bindingen, wegens persoonlijke bindingen, waaruit nauwe banden tussen hemzelf en de plaats waar hij woont blijken.

De gewone verblijfplaats van iemand die zijn beroepsmatige bindingen op een andere plaats heeft dan zijn persoonlijke bindingen en daardoor afwisselend verblijft op verschillende plaatsen gelegen in twee of meer lidstaten, wordt evenwel geacht zich op dezelfde plaats te bevinden als zijn persoonlijke bindingen, op voorwaarde dat hij daar op geregelde tijden terugkeert. Deze laatste voorwaarde vervalt wanneer de betrokkene in een lidstaat verblijft voor een opdracht van een bepaalde duur.

b) De bestuurders tonen met passende middelen, met name met hun identiteitskaart of enig ander legitimatiebewijs, aan waar hun gewone verblijfplaats is.

▼M6

- c) De bevoegde autoriteiten van de lidstaat waar de bestuurderskaart is afgegeven, kunnen, indien zij de juistheid van de overeenkomstig onder b) afgelegde verklaring inzake gewone verblijfplaats betwijfelen of met het oog op bepaalde specifieke controles, om aanvullende inlichtingen of bewijsstukken verzoeken.
 - d) De bevoegde autoriteiten van de lidstaat van afgifte vergewissen zich er zoveel mogelijk van dat de aanvrager niet reeds in het bezit is van een geldige bestuurderskaart.
4. a) De bevoegde autoriteit van de lidstaat geeft een persoonlijk karakter aan de bestuurderskaart overeenkomstig de bepalingen van bijlage I B. De bestuurderskaart is ten hoogste vijf jaar geldig.

De bestuurder kan slechts houder van één bestuurderskaart zijn. Hij mag alleen zijn persoonlijke kaart gebruiken. Hij mag geen defecte of verlopen kaart gebruiken.

Wanneer een nieuwe bestuurderskaart wordt afgegeven ter vervanging van een oude kaart, moet de nieuwe kaart hetzelfde bestuurdersnummer dragen, maar wordt het getal dat het aantal vervangingen aangeeft, met één verhoogd. De autoriteit die de kaart afgeeft houdt een register bij van verloren en defecte kaarten.

Bij beschadiging, slechte werking, verlies of diefstal van de bestuurderskaart verstrekt de bevoegde autoriteit een nieuwe kaart binnen vijf werkdagen na ontvangst van een met redenen omkleed verzoek daartoe.

Bij verzoek om vernieuwing van een bijna verlopen kaart verstrekt de bevoegde autoriteit vóór de vervaldatum een nieuwe kaart, voorzover het desbetreffende verzoek haar is toegezonden binnen de in artikel 15, lid 1, tweede alinea, gestelde termijn.

- b) Bestuurderskaarten worden alleen verstrekt aan aanvragers waarop Verordening (EEG) nr. 3820/85 van toepassing is.
- c) Bestuurderskaarten zijn persoonlijk. Zolang zij geldig zijn, kunnen zij om geen enkele reden worden ingetrokken of geschorst, behalve wanneer de bevoegde autoriteit van een lidstaat vaststelt dat een kaart is vervalst, dat de bestuurder een kaart gebruikt waarvan hij niet de houder is of dat een kaart is verkregen op basis van valse verklaringen en/of valse documenten. Indien de bovengenoemde maatregelen inzake intrekking of schorsing worden genomen door een andere lidstaat dan de lidstaat van afgifte, zendt de eerstgenoemde lidstaat de kaart met opgave van redenen terug aan de autoriteit van de laatstgenoemde lidstaat die de kaart heeft afgegeven.
- d) De door de lidstaten afgegeven bestuurderskaarten worden onderling erkend.

Wanneer de houder van een door een lidstaat afgegeven geldige bestuurderskaart zijn gewone verblijfplaats heeft gevestigd in een andere lidstaat, kan hij verzoeken zijn kaart te ruilen tegen een gelijkwaardige bestuurderskaart; de lidstaat die de kaart ruilt, moet zo nodig nagaan of de ter ruiling aangeboden kaart inderdaad nog geldig is.

▼M6

Een lidstaat die een kaart ruilt, zendt de oude kaart met opgave van redenen terug aan de autoriteiten van de lidstaat die de kaart hebben afgegeven.

- e) Wanneer een lidstaat een bestuurderskaart vervangt of ruilt, wordt de vervanging of ruiling alsmede iedere latere vervanging of ruiling in die lidstaat geregistreerd.
- f) De lidstaten nemen alle nodige maatregelen om te voorkomen dat bestuurderskaarten vervalst worden.

5. De lidstaten zien erop toe dat de gegevens die nodig zijn voor de controle op de naleving van Verordening (EEG) nr. 3820/85 en Richtlijn 92/6/EEG van de Raad van 10 februari 1992 betreffende de installatie en het gebruik, in de Gemeenschap, van snelheidsbegrenzers in bepaalde categorieën motorvoertuigen ⁽¹⁾, welke gegevens worden geregistreerd door de controleapparaten overeenkomstig bijlage I B bij deze verordening, in het geheugen opgeslagen blijven gedurende ten minste 365 dagen na de datum van registratie, en beschikbaar kunnen worden gesteld onder voorwaarden die de veiligheid en juistheid van de gegevens garanderen.

De lidstaten nemen alle nodige maatregelen om zich ervan te vergewissen dat de doorverkoop of het buiten gebruik stellen van de controleapparaten de goede toepassing van dit lid niet ongunstig kan beïnvloeden.

▼B*Artikel 15*

1. De bestuurders gebruiken geen vuile of beschadigde registratiebladen ► **M6** of bestuurderskaarten ◀. Met het oog daarop moeten de bladen op juiste wijze worden beschermd.

▼M6

Wanneer de bestuurders hun bestuurderskaart wensen te vernieuwen, richten zij daartoe een verzoek aan de bevoegde autoriteiten van de lidstaat waarin zij hun gewone verblijfplaats hebben, en wel uiterlijk 15 werkdagen vóór de datum waarop de kaart verstrijkt.

▼B

Indien een blad waarop gegevens zijn geregistreerd, is beschadigd, moeten de bestuurders het beschadigde blad voegen bij het reserveblad dat als vervanging wordt gebruikt.

▼M6

Bij beschadiging, slechte werking, verlies of diefstal van de bestuurderskaart moeten de bestuurders bij de bevoegde autoriteiten van de lidstaat waar zij hun gewone verblijfplaats hebben, binnen zeven kalenderdagen om vervanging van de kaart verzoeken.

⁽¹⁾ PB L 57 van 23. 11. 1992, blz. 27.

▼M11

Wanneer een bestuurderskaart is beschadigd, gebrekkig werkt of niet in het bezit van de bestuurder is, maakt de bestuurder:

- a) aan het begin van zijn rit een afdruk van de gegevens van het door hem bestuurde voertuig, waarop hij vermeldt:
 - i) gegevens waardoor hij kan worden geïdentificeerd (naam, nummer van zijn bestuurderskaart of rijbewijs), voorzien van zijn handtekening;
 - ii) de in lid 3, tweede streepje, onder b), c) en d), aangegeven tijdgroepen;
- b) aan het eind van zijn rit een afdruk van de gegevens over de perioden die zijn geregistreerd door het controleapparaat en vermeldt hij alle perioden die aan andere werkzaamheden, beschikbaarheid en rust zijn besteed na de afdruk aan het begin van de rit, indien deze niet door de tachograaf zijn geregistreerd, en vermeldt de bestuurder in dat document gegevens die zijn identificatie mogelijk maken (naam, nummer van zijn bestuurderskaart of rijbewijs), voorzien van zijn handtekening.

▼B

2. De bestuurders moeten voor iedere dag dat zij rijden, registratiebladen ►**M6** of bestuurderskaarten ◀ gebruiken vanaf het tijdstip waarop zij het voertuig overnemen. Het registratieblad ►**M6** of de bestuurderskaart ◀ wordt niet vóór het einde van de dagelijkse werktijd uit het apparaat genomen, tenzij zulks anderszins is toegestaan. Geen enkel registratieblad ►**M6** of bestuurderskaart ◀ mag worden gebruikt voor een langere periode dan die waarvoor dat bestemd is.

▼M11

Wanneer de bestuurder niet bij het voertuig is en daardoor het apparaat waarmee het voertuig is uitgerust, niet kan bedienen, moeten de in lid 3, tweede streepje, onder b), c) en d), aangegeven tijdgroepen:

- a) wanneer het voertuig is uitgerust met een aan bijlage I beantwoordend controleapparaat, met de hand, door automatische registratie of anderszins, leesbaar op het registratieblad worden opgetekend zonder dat dit wordt bevuild; of
- b) wanneer het voertuig is uitgerust met een aan bijlage I B beantwoordend controleapparaat, op de bestuurderskaart worden geregistreerd met behulp van de voorziening voor handmatige invoer waarmee het controleapparaat is uitgerust.

Indien het voertuig dat met een aan bijlage I B beantwoordend controleapparaat is uitgerust, door meer dan één bestuurder wordt bemand, zorgt elke bestuurder ervoor dat zijn bestuurderskaart in de juiste lezer in de tachograaf is ingebracht.

▼B

Zij brengen op de registratiebladen de nodige wijzigingen aan indien meer dan één bestuurder zich in het voertuig bevindt, zodat de gegevens die zijn bedoeld in hoofdstuk II, punten 1 tot en met 3, van bijlage I, worden geregistreerd op het blad van de bestuurder die daadwerkelijk het voertuig bestuurt.

3. De bestuurders:

— zien erop toe dat de tijdsaanduiding op het blad overeenkomt met de wettelijke tijd van het land waar het voertuig is ingeschreven,

▼B

— belasten zich met het bedienen van de schakelorganen met behulp waarvan de volgende te registreren tijden kunnen worden onderscheiden:

a) onder het teken  : de rijtijd;

▼M11

b) onder „andere werkzaamheden” wordt verstaan elke andere activiteit, als gedefinieerd in artikel 3, onder a), van Richtlijn 2002/15/EG van het Europees Parlement en de Raad van 11 maart 2002 betreffende de organisatie van de arbeidstijd van personen die mobiele werkzaamheden in het wegvervoer uitoefenen⁽¹⁾, behalve rijden, alsmede alle werkzaamheden voor dezelfde of een andere werkgever in of buiten de vervoerssector; andere werkzaamheden moeten onder het teken  worden geregistreerd;

c) „beschikbaarheid” als gedefinieerd in artikel 3, onder b), van Richtlijn 2002/15/EG moet onder dit teken  worden geregistreerd;

▼B

d) onder teken  : de werkonderbrekingen en de dagelijkse rusttijden.

▼M11**▼B**

5. De bestuurder moet op het registratieblad de volgende gegevens aanbrenge:

- a) naam en voornaam, bij het begin van het gebruik van het blad;
- b) datum en plaats, bij het begin en aan het einde van het gebruik van het blad;
- c) nummer van de kentekenplaat van het voertuig waarop hij werkt, vóór de eerste rit die op het blad wordt geregistreerd, en vervolgens, indien van voertuig wordt gewisseld, tijdens het gebruik van het blad;
- d) kilometerstand:
 - vóór de eerste rit die op het blad wordt geregistreerd,
 - aan het einde van de laatste rit die op het registratieblad wordt geregistreerd,
 - indien van voertuig wordt gewisseld gedurende de werkdag (kilometerteller van het gebruikte voertuig en kilometerteller van het voertuig dat zal worden gebruikt),
- e) eventueel het tijdstip waarop van voertuig wordt gewisseld.

▼M6

5 bis. De bestuurder voert in het aan bijlage I B beantwoordend controleapparaat het symbool in van het land waar zijn dagelijkse werkperiode begint, en dat van het land waar die periode eindigt. Een lidstaat kan bestuurders van voertuigen die op zijn grondgebied binnenlands vervoer verrichten echter verplichten bij het landsymbool nadere geografische gegevens te verstrekken mits deze door de betrokken lidstaat vóór 1 april 1998 aan de Commissie zijn meegedeeld en hun aantal niet meer bedraagt dan twintig.

⁽¹⁾ PB L 80 van 23.3.2002, blz. 35.

▼M6

Het invoeren van deze gegevens geschiedt op initiatief van de bestuurder en kan ofwel geheel handmatig plaatsvinden, ofwel automatisch indien het controleapparaat verbonden is met een plaatsbepalingssysteem via satelliet.

▼B

6. ►**M6** Het in bijlage I omschreven controleapparaat ◀ moet zodanig zijn ontworpen dat de met de controle belaste ambtenaren, eventueel na opening van het apparaat, de gegevens die zijn geregistreerd tijdens de negen uur voorafgaand aan het uur van de controle, kunnen aflezen zonder het blad blijvend te vervormen, beschadigen of verontreinigen.

Het apparaat moet bovendien zo zijn ontworpen dat zonder opening van de kast kan worden gecontroleerd of de registraties plaatsvinden.

▼M11

7 a) Wanneer de bestuurder rijdt met een voertuig dat is uitgerust met een aan bijlage I beantwoordend controleapparaat, moet hij op verzoek van de met de controle belaste ambtenaren het volgende kunnen tonen:

- i) de registratiebladen van de lopende week en die welke de bestuurder de voorafgaande vijftien dagen heeft gebruikt,
- ii) de bestuurderskaart, indien hij houder is van een dergelijke kaart, en
- iii) alle handmatig opgetekende gegevens en afdrukken van de lopende week zelf en van de voorafgaande 15 dagen, zoals vereist uit hoofde van deze verordening en Verordening (EG) nr. 561/2006.

Echter na 1 januari 2008 bestrijken de onder i) en iii) bedoelde perioden de dag zelf en de voorafgaande 28 dagen.

b) Wanneer de bestuurder rijdt met een voertuig dat is uitgerust met een aan bijlage I B beantwoordend controleapparaat, moet hij op verzoek van de met controle belaste ambtenaren het volgende kunnen tonen:

- i) de bestuurderskaart waarvan hij houder is,
- ii) alle handmatig geregistreerde gegevens en afdrukken van de week zelf en van de voorafgaande 15 dagen, zoals vereist uit hoofde van deze verordening en Verordening (EG) nr. 561/2006, en
- iii) de registratiebladen voor dezelfde periode als die welke onder ii) is bedoeld en waarin hij heeft gereden met een voertuig dat is uitgerust met een aan bijlage I beantwoordend controleapparaat.

Echter na 1 januari 2008 bestrijken de onder ii) bedoelde perioden evenwel de dag zelf en de voorafgaande 28 dagen.

c) Een met de controle belaste ambtenaar met inspectiebevoegdheid kan de naleving van Verordening (EG) nr. 561/2006 controleren door onderzoek van de registratiebladen, de getoonde of afgedrukte gegevens die door het controleapparaat of de bestuurderskaart zijn geregistreerd of, bij ontbreken daarvan, door analyse van elk ander bewijsdocument aan de hand waarvan de niet-naleving van een bepaling zoals deze neergelegd in artikel 16, leden 2 en 3, kan worden gerechtvaardigd.

▼M6

8. Het vervalsen, uitwissen of vernietigen van op het registratieblad, in het controleapparaat of op de bestuurderskaart geregistreerde gegevens en van de door het in bijlage I B omschreven controleapparaat afgedrukte documenten is verboden. Hetzelfde geldt voor misbruik van het controleapparaat, het registratieblad of de bestuurderskaart waardoor de gegevens en/of de afgedrukte documenten vervalst, ontoegankelijk gemaakt of vernietigd kunnen worden. In het voertuig mag geen voorziening aanwezig zijn die voor dergelijk misbruik kan worden aangevend.

▼B*Artikel 16*

1. Bij uitvallen of gebrekkige werking van het apparaat moet de werkgever het door een erkende installateur of een erkende werkplaats laten herstellen zodra de omstandigheden dit toelaten.

Indien het voertuig pas na meer dan een week na het uitvallen van het apparaat of het constateren van de gebrekkige werking op de vestigingsplaats kan terugkeren, moet de herstelling onderweg worden uitgevoerd.

De Lid-Staten kunnen in het kader van artikel 19 bepalen dat de bevoegde instanties het gebruik van het voertuig kunnen verbieden, indien het uitvallen of de gebrekkige werking van het apparaat niet overeenkomstig het hierboven bepaalde wordt verholpen.

▼M6

2. Gedurende de tijd dat het controleapparaat niet of gebrekkig werkt, brengt de bestuurder de gegevens betreffende de tijdgroepen, voorzover het controleapparaat deze niet meer correct registreert of afdrukt, aan op het (de) registratieblad(en) of op een bij het registratieblad of de bestuurderskaart te voegen bijzonder blad en waarop hij de gegevens vermeldt waardoor hij kan worden geïdentificeerd (naam en nummer van zijn rijbewijs of naam en nummer van het rijbewijs van de bestuurder), voorzien van zijn handtekening.

Bij verlies, diefstal, beschadiging of slechte werking van zijn kaart drukt de bestuurder aan het einde van de rit de gegevens af betreffende de door het controleapparaat geregistreerde tijdgroepen en brengt hij op dit document de gegevens aan waarmee hij kan worden geïdentificeerd (naam en nummer van zijn rijbewijs of naam en nummer van het rijbewijs van de bestuurder), alsmede zijn handtekening.

3. Indien zijn kaart beschadigd is of slecht werkt, zendt de bestuurder de kaart terug naar de bevoegde autoriteit van de lidstaat waar hij zijn gewone verblijfplaats heeft. Van de diefstal van de bestuurderskaart moet bij de bevoegde autoriteiten van het land waar de diefstal zich heeft voorgedaan, naar behoren aangifte worden gedaan.

Van het verlies van de bestuurderskaart moet naar behoren aangifte worden gedaan bij de bevoegde autoriteiten van het land dat de kaart heeft afgegeven, alsmede bij die van de lidstaat waar de houder zijn gewone verblijfplaats heeft, indien die autoriteiten verschillend zijn.

▼M6

De bestuurder kan gedurende ten hoogste vijftien kalenderdagen of gedurende een langere periode als dit noodzakelijk is om het voertuig naar het bedrijf terug te rijden, zonder zijn kaart blijven rijden, mits hij het feit dat hij zijn kaart tijdens die periode niet kan tonen of gebruiken kan rechtvaardigen.

Wanneer de autoriteiten van de lidstaat waar de bestuurder zijn gewone verblijfplaats heeft, niet dezelfde zijn als die welke zijn kaart hebben afgegeven en wanneer die autoriteiten de bestuurderskaart moeten vernieuwen, vervangen of ruilen, delen zij de autoriteiten die de oude kaart hebben afgegeven de exacte redenen van de vernieuwing, vervanging of ruil mee.

▼B

HOOFDSTUK V

Slotbepalingen**▼M6***Artikel 17***▼M14**

1. De wijzigingen die nodig zijn om de bijlagen aan te passen aan de vooruitgang van de techniek en die maatregelen zijn die niet-essentiële onderdelen van deze verordening beogen te wijzigen, worden vastgesteld volgens de in artikel 18, lid 2, bedoelde regelgevingsprocedure met toetsing.

▼M6

2. De technische specificaties betreffende de onderstaande punten van bijlage I B worden zo spoedig mogelijk en indien mogelijk vóór 1 juli 1998 vastgesteld volgens dezelfde procedure:

a) hoofdstuk II:

— onder d), punt 17:

tonen en afdrukken van systeemfouten van het controleapparaat,

— onder d), punt 18:

tonen en afdrukken van fouten in de bestuurderskaart,

— onder d), punt 21:

tonen en afdrukken van overzichtsrapporten;

b) hoofdstuk III:

— onder a) punt 6.3:

normen voor de bescherming van de boordelektronica tegen elektrische interferentie en magnetische velden,

— onder a) punt 6.5:

bescherming (beveiliging) van het gehele systeem,

— onder c), punt 1:

waarschuwingssignalen bij interne defecten van het controleapparaat,

— onder c), punt 5:

vorm van de waarschuwingssignalen,

▼M6

- onder f):
 - maximumtoleranties;
- c) hoofdstuk IV, deel A:
 - punt 4:
 - normen,
 - punt 5:
 - veiligheid, inclusief gegevensbescherming,
 - punt 6:
 - temperatuurbereik,
 - punt 8:
 - elektrotechnische kenmerken,
 - punt 9:
 - logische structuur van de bestuurderskaart,
 - punt 10:
 - functies en commando's,
 - punt 11:
 - hoofdbestanden;
- hoofdstuk IV: deel B;
- d) hoofdstuk V:
 - printer en standaardafdrukken.

▼M14*Artikel 18*

1. De Commissie wordt bijgestaan door een comité.
2. Wanneer naar dit lid wordt verwezen, zijn artikel 5 bis, leden 1 tot en met 4, en artikel 7 van Besluit 1999/468/EG van toepassing, met inachtneming van artikel 8 daarvan.

▼B*Artikel 19*

1. De Lid-Staten stellen, na raadpleging van de Commissie, tijdig de wettelijke en bestuursrechtelijke bepalingen vast die nodig zijn voor de tenuitvoerlegging van deze verordening.

Deze bepalingen hebben onder andere betrekking op de organisatie, de procedure en de controlemiddelen, alsmede op de sancties die bij overtreding kunnen worden toegepast.

2. De Lid-Staten verlenen elkaar bijstand met het oog op de toepassing van deze verordening en de controle daarop.
3. In het kader van deze wederzijdse bijstand wisselen de bevoegde instanties van de Lid-Staten regelmatig de beschikbare informatie uit over:
 - de overtredingen van de bepalingen van deze verordening door niet-ingezetenen en elke sanctie die zij voor deze overtredingen op hen hebben toegepast;

▼B

— de sancties die een Lid-Staat voor in een andere Lid-Staat begane overtredingen op zijn ingezetenen heeft toegepast.

Artikel 20

Verordening (EEG) nr. 1463/70 wordt ingetrokken.

Artikel 3, lid 1, van genoemde verordening blijft evenwel tot en met 31 december 1989 van toepassing ten aanzien van voertuigen en bestuurders in het internationale geregelde reizigersvervoer, voor zover de betrokken voertuigen niet zijn uitgerust met een overeenkomstig deze verordening gebruikt controleapparaat.

▼M2*Artikel 20 bis*

Deze verordening is eerst met ingang van 1 januari 1991 van toepassing op de voertuigen die vóór die datum op het grondgebied van de voormalige Duitse Democratische Republiek zijn ingeschreven.

Deze verordening is eerst met ingang van 1 januari 1993 van toepassing op deze voertuigen voor zover deze uitsluitend nationaal vervoer op het grondgebied van de Bondsrepubliek Duitsland verrichten. Deze verordening is evenwel met ingang van de datum van haar inwerkingtreding van toepassing op voertuigen die vervoer van gevaarlijke stoffen verrichten.

▼B*Artikel 21*

Deze verordening treedt in werking op 29 september 1986.

Deze verordening is verbindend in al haar onderdelen en is rechtstreeks toepasselijk in elke Lid-Staat.

▼B*BIJLAGE I***CONSTRUCTIE-, BEPROEVINGS-, INSTALLATIE- EN CONTROLEVOORSCHRIFTEN****I. DEFINITIES**

In de zin van deze bijlage wordt verstaan onder:

a) Controleapparaat

in wegvoertuigen in te bouwen apparaat om gegevens betreffende het rijden van deze voertuigen en bepaalde werktijden van hun bestuurders aan te wijzen en automatisch of semi-automatisch te registreren.

b) Registratieblad

blad dat is ontworpen om aantekeningen op te nemen en te registreren, dat dient te worden aangebracht in het controleapparaat en waarop de schrijfstiften van dit apparaat continu de diagrammen der te registreren gegevens optekenen.

c) Constante van het controleapparaat

getal dat de waarde aangeeft van het ingangssignaal dat nodig is ter aanwijzing en registratie van een afgelegde afstand van 1 kilometer; deze constante moet hetzij in omwentelingen per kilometer ($k = \dots$ omw/km), hetzij in impulsen per kilometer ($k = \dots$ imp/km) worden uitgedrukt.

d) Kenmerkende coëfficiënten van het voertuig

getal dat de waarde aangeeft van het uitgangssignaal van het op het voertuig aangebrachte onderdeel voor de aansluiting op het controleapparaat (in sommige gevallen aftakas van de versnellingsbak, soms ook wiel van het voertuig), wanneer het voertuig de afstand van één kilometer aflegt, gemeten onder normale beproevingsomstandigheden (zie hoofdstuk VI, punt 4, van deze bijlage). De kenmerkende coëfficiënt wordt hetzij in omwentelingen per kilometer ($w = \dots$ omw/km), hetzij in impulsen per kilometer ($w = \dots$ imp/km) uitgedrukt.

e) Effectieve omtrek der wielbanden

gemiddelde der afstanden, afgelegd door elk der het voertuig aandrijvende wielen (aandrijfwielen) bij een volledige omwenteling. Het meten van deze afstanden moet geschieden onder normale beproevingsomstandigheden (zie hoofdstuk VI, punt 4, van deze bijlage) en wordt als volgt uitgedrukt: $l = \dots$ mm.

II. ALGEMENE KENMERKERN EN FUNCTIES VAN CONTROLEAPPARAAT

Het apparaat moet onderstaande gegevens registreren:

- 1 afstand, afgelegd door het voertuig,
- 2 snelheid van het voertuig,
- 3 rijtijd,
- 4 overige werktijden en beschikbaarheid van de bestuurder(s),
- 5 arbeidsonderbrekingen en dagelijkse rusttijden,
- 6 opening van de kast die het registratieblad bevat,

▼M1

7 voor elektronische controleapparaten, zijnde apparaten die functioneren via signalen die vanaf de afstands- en snelheidsopnemer elektronisch worden overgebracht, elke onderbreking van meer dan 100 milliseconden in de stroomvoorziening van een controleapparaat (verlichting uitgezonderd) en in de stroomvoorziening van de afstands- en snelheidsopnemer, en elke onderbreking van de signaalverbinding naar de afstands- en snelheidsopnemer.

▼B

Bij voertuigen die worden gebruikt door twee bestuurders, moeten de onder 3, 4 en 5 genoemde gegevens voor twee bestuurders gelijktijdig en onderscheidbaar op twee aparte bladen door het apparaat kunnen worden geregistreerd.

III. CONSTRUCTIE-EISEN VAN HET CONTROLEAPPARAAT

a) **Algemeen**

1. *De volgende inrichtingen zijn voor het controleapparaat voorgeschreven:*

1.1. Aanwijsinrichtingen:

- voor de afgelegde afstand (totaalteller),
- voor de snelheid (tachometer),
- voor de tijd (uurwerk).

1.2. Registreerinrichtingen, te weten:

- een registreerorgaan voor de afgelegde afstand,
- een registreerorgaan voor de snelheid,
- een of meer registreerorganen voor de tijd, die voldoen aan de in hoofdstuk III, onder c), 4, gestelde eisen.

▼M1

1.3. Een merkorgaan dat afzonderlijk op het registratieblad aangeeft:

- iedere opening van de kast die het registratieblad bevat;
- voor de in punt 7 van hoofdstuk II bedoelde elektronische controleapparaten: elke onderbreking van meer dan 100 milliseconden van de stroomvoorziening van het controleapparaat (verlichting uitgezonderd), uiterlijk bij het opnieuw inschakelen van de stroomvoorziening;
- voor de in punt 7 van hoofdstuk II bedoelde elektronische controleapparaten: elke onderbreking van meer dan 100 milliseconden van de stroomvoorziening van de afstands- en snelheidsopnemer en elke onderbreking van de signaalverbinding naar de afstands- en snelheidsopnemer.

▼B

2. Indien in het apparaat andere inrichtingen dan de bovengenoemde aanwezig zijn, mogen deze de juiste werking der verplichte inrichtingen niet schaden en het aflezen daarvan niet bemoeilijken.

Wanneer het apparaat ter goedkeuring wordt aangeboden, dienen deze eventuele andere inrichtingen te zijn aangebracht.

3. *Materiaal*

3.1. Alle samenstellende delen van het controleapparaat moeten zijn uitgevoerd in materiaal van voldoende stabiliteit en mechanische sterkte en met onveranderlijke elektrische en magnetische eigenschappen.

3.2. Elke wijziging van een samenstellend deel van het apparaat of in de aard van het materiaal dat voor de vervaardiging ervan is gebruikt, moet vóór het gebruik worden goedgekeurd door de instantie die het apparaat heeft goedgekeurd.

4. *Meting van de afgelegde afstand*

De afgelegde afstanden kunnen worden opgeteld en geregistreerd:

- hetzij bij vooruitrijden en achteruitrijden,
- hetzij uitsluitend bij vooruitrijden.

▼B

Het eventueel registreren der achteruitrijmanoeuvres mag beslist geen invloed uitoefenen op de duidelijkheid en de nauwkeurigheid der overige registraties.

5. *Meting van de snelheid*

- 5.1. Het meetbereik van de snelheidsmeter is vastgelegd in het modelgoedkeuringscertificaat.
- 5.2. De eigen frequentie en het dempingsorgaan van het meetmechanisme moeten zodanig zijn dat de aanwijs- en registreerinrichtingen van de snelheid in het meetbereik, binnen de maximaal toelaatbare fouten, versnellingen kunnen volgen tot 2 m/s^2 .

6. *Tijdmeting (uurwerk)*

- 6.1. De aandrijving van het bijstelorgaan moet zich bevinden binnenin de kast welke het registratieblad bevat en waarvan elke opening automatisch wordt opgetekend op het registratieblad.
- 6.2. Indien het voortbewegingsmechanisme van het registratieblad door het uurwerk wordt aangedreven, moet de tijd gedurende welke het geheel opgewonden uurwerk juist aanwijst ten minste 10 % langer zijn dan de tijd waarin geregistreerd kan worden op het grootste aantal bladen dat het apparaat kan bevatten.

7. *Verlichting en bescherming*

- 7.1. De aanwijsinrichtingen van het apparaat moeten zijn voorzien van een afdoende, niet-verblindende verlichting.
- 7.2. Alle inwendige delen van het apparaat moeten voor normale gebruiksomstandigheden beschermd zijn tegen vocht en stof. Verder moeten zij door middel van omhulsels die kunnen worden verzegeld, beschermd zijn tegen ingrepen van buitenaf.

b) Aanwijsinrichtingen

1. *Aanwijsinrichting voor de afgelegde afstand (totaalteller)*

- 1.1. De afleeseenheid van de aanwijsinrichting voor de afgelegde afstand moet 0,1 km zijn. De cijfers die het aantal hectometers aangeven moeten duidelijk kunnen worden onderscheiden van de cijfers die het aantal hele kilometers aangeven.
- 1.2. De cijfers van de totaalteller moeten duidelijk leesbaar zijn en een zichtbare hoogte van ten minste 4 mm hebben.
- 1.3. De totaalteller moet kunnen aanwijzen tot ten minste 99 999,9 km.

2. *Aanwijsinrichting voor de snelheid (tachometer)*

- 2.1. Binnen het meetbereik moet de snelheidsschaal gelijkelijk zijn ingedeeld in 1, 2, 5 of 10 km/h. De snelheidswaarde van een onderverdeling (tussenruimte tussen twee achtereenvolgende deelstreepjes) mag niet meer bedragen dan 10 % van de hoogste snelheid die op het eind van de schaal is aangegeven.
- 2.2. Het aanwijsbereik boven het meetbereik mag niet zijn becijferd.
- 2.3. De afstand tussen twee achtereenvolgende deelstreepjes overeenkomend met een snelheidsverschil van 10 km/h, mag niet minder bedragen dan 10 mm.
- 2.4. Op een aanwijzingsinrichting met een wijzer mag de afstand tussen de wijzer en de wijzerplaat niet groter zijn dan 3 mm.

3. *Aanwijsinrichting voor de tijd (uurwerk)*

De aanwijsinrichting voor de tijd moet van buiten het apparaat af zichtbaar zijn en moet juist, gemakkelijk en zonder gevaar voor vergissingen kunnen worden afgelezen.

▼B**c) Registreerinrichtingen**1. *Algemeen*

- 1.1. In ieder apparaat, ongeacht de vorm van het registratieblad (band of schijf), moet een merkteken aanwezig zijn waardoor het registratieblad op de juiste wijze kan worden ingebracht zodat er overeenstemming bestaat tussen de door het uurwerk aangegeven tijd en de uuraanduiding op het blad.
- 1.2. Het mechanisme dat het registratieblad aandrijft, moet zo zijn uitgevoerd dat de aandrijving zonder speling geschiedt en dat het blad vrijelijk kan worden ingebracht en verwijderd.
- 1.3. Het voortbewegingsorgaan van het registratieblad wordt, indien dit schijfvormig is, aangedreven door het uurwerkmechanisme. In dat geval moet de draaiende beweging van het blad continu en gelijkmatig zijn, met een minimumsnelheid van 7 mm/h, gemeten aan de binnenkant van de ronde strook die de snelheidsregistratiezone begrenst.

Bij apparaten van het bandtype waarbij het voortbewegingsorgaan der bladen wordt aangedreven door het uurwerkmechanisme, moet de rechtlijnige voortbewegingssnelheid ten minste 10 mm/h bedragen.

- 1.4. Het registreren van de afgelegde afstand, de snelheid van het voertuig en het openen van de kast die het (de) blad(en) bevat, dient automatisch te geschieden.

2. *Registratie van de afgelegde afstand*

- 2.1. Iedere afgelegde afstand van 1 km moet op het diagram worden weergegeven door een verandering van ten minste 1 mm op de desbetreffende coördinaat.
- 2.2. Zelfs bij snelheden die dicht bij het maximale meetbereik zijn gelegen, moet het diagram van de afgelegde afstand duidelijk afleesbaar zijn.

3. *Registratie van de snelheid*

- 3.1. De registratiestift voor de snelheid moet zich in principe rechtlijnig verplaatsen, loodrecht op de bewegingsinrichting van het registratieblad, ongeacht de vorm daarvan.

Evenwel kan een kromlijnige beweging van de stift worden toegelaten op de volgende voorwaarden:

- het door de stift beschreven tracé staat loodrecht op de gemiddelde omtrek (bij schijfvormige bladen) of op de as van de zone, bestemd voor het registreren van de snelheid (bij bandvormige bladen);
- de verhouding tussen de kromtestraal van het door de stift beschreven tracé en de breedte van de zone, bestemd voor het registreren van de snelheid, bedraagt niet minder dan 2,4: 1, ongeacht de vorm van het registratieblad;
- de onderscheiden lijnen van de tijdschaal moeten door de voor het registreren bestemde zone lopen in een kromme met gelijke straal als het door de stift beschreven tracé. De afstand tussen de lijnen mag ten hoogste overeenkomen met één uur op de tijdschaal.

- 3.2. Iedere verandering van 10 km/h van de snelheid moet op het diagram worden weergegeven door een verandering van ten minste 1,5 mm op de desbetreffende coördinaat.

4. *Registratie van de tijden***▼M1**

- 4.1. Het controleapparaat dient zodanig te zijn gebouwd dat de rijtijd altijd automatisch wordt geregistreerd en dat door eventuele bediening van een schakelorgaan de overige in artikel 15, lid 3, tweede gedachtenstreepje, onder b), c), en d), van de verordening aangegeven tijdgroepen onderscheidbaar kunnen worden geregistreerd.

▼B

- 4.2. Aan de hand van de kenmerken van de tracés, hun stand ten opzichte van elkaar en eventueel de in artikel 15 van de verordening genoemde tekens, moet men duidelijk de aard der verschillende tijden kunnen onderkennen.

De aard der verschillende tijdgroepen wordt op het diagram weergegeven door verschillende dikten der desbetreffende merkstrepen of door enig ander systeem dat tenminste even doelmatig is ten aanzien van de afleesbaarheid en de interpretatie van het diagram.

- 4.3. Bij voertuigen die door een uit meer dan één bestuurder bestaande bemanning worden gebruikt, moet de registrering van de onder 4.1 genoemde gegevens op twee afzonderlijke bladen geschieden, waarbij ieder blad voor één bestuurder is bestemd. In dit geval moeten de verschillende bladen of wel door hetzelfde mechanisme, of wel door gesynchroniseerde mechanismen worden voortbewogen.

d) Afsluitingen

1. De kast die het registratieblad of de registratiebladen en het bedieningsorgaan van de bijstelrichting bevat, moet van een slot zijn voorzien.
2. Iedere opening van de kast die het registratieblad of de registratiebladen en het bedieningsorgaan van de bijstelrichting bevat, moet automatisch op het blad of de bladen worden aangegeven.

e) Opschriften

1. Op de wijzerplaat van het apparaat moeten onderstaande opschriften voorkomen:

- in de buurt van het door de toताalteller aangegeven getal, de meeteenheid der afstanden, die door het symbool „km” wordt aangegeven;
- in de nabijheid van de snelheidsschaal, de aanduiding „km/h”;
- het meetbereik van de tachometer in de vorm van „Vmin ... km/h, Vmax ... km/h”. Deze aanduiding is niet noodzakelijk wanneer zij voorkomt op de opschriftenplaat van het apparaat.

Deze voorschriften zijn evenwel niet van toepassing op controleapparaten die zijn goedgekeurd vóór 10 augustus 1970.

2. Op de opschriftenplaat die met het apparaat één geheel vormt, moeten op het geïnstalleerde apparaat de volgende vermeldingen zichtbaar voorkomen:

- naam en adres van de fabrikant van het apparaat,
- fabricagenummer en bouwjaar,
- goedkeuringsmerk van het model van het apparaat,
- de constante van het apparaat in de vorm „k = ... omw/km” of „k = ... imp/km”,
- eventueel het snelheidsmeetbereik in de vorm, als onder 1 aangegeven,
- indien de inclinatiehoekgevoeligheid van het instrument tot gevolg kan hebben dat de toegestane toleranties worden overschreden: de toelaatbare standhoek, in de vorm:

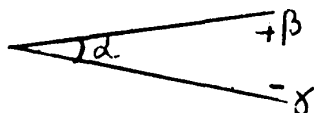

▼B

waarbij α de hoek is gemeten vanuit de horizontale positie van de naar boven gerichte voorzijde van het apparaat waarop het instrument is afgesteld, terwijl β en γ respectievelijk de toelaatbare grensafwijkingen naar boven en naar beneden ten opzichte van de hoek α vormen.

- f) **Maximaal toelaatbare fouten (aanwijs- en registreerinrichtingen)**
1. Op de proefbank voor de installatie
 - a) afgelegde afstand:

1 % meer of minder van de werkelijke afstand die ten minste 1 km moet bedragen;
 - b) snelheid:

3 km/h of minder ten opzichte van de werkelijke snelheid;
 - c) tijd:

± 2 minuten per dag, met een maximum van 10 minuten per 7 dagen indien de looptijd van het uurwerk na opwinden niet minder bedraagt dan deze periode.
 2. Bij installatie
 - a) afgelegde afstand:

2 % meer of minder van de werkelijke afstand die ten minste 1 km moet bedragen;
 - b) snelheid:

4 km/h meer of minder ten opzichte van de werkelijke snelheid;
 - c) tijd:

± 2 minuten per dag of
 ± 10 minuten per 7 dagen.
 3. In gebruik
 - a) afgelegde afstand:

4 % meer of minder van de werkelijke afstand die ten minste 1 km moet bedragen;
 - b) snelheid:

6 km/h meer of minder ten opzichte van de werkelijke snelheid;
 - c) tijd:

± 2 minuten per dag, of
 ± 10 minuten per 7 dagen.
 4. De sub 1, 2 en 3 aangegeven maximaal toelaatbare fouten gelden voor temperaturen tussen 0° en 40 °C, gemeten in de onmiddellijke nabijheid van het apparaat.
 5. De sub 2 en 3 aangegeven maximaal toelaatbare fouten gelden wanneer zij zijn gemeten volgens hoofdstuk VI.

IV. REGISTRATIEBLADEN

a) **Algemeen**

1. De registratiebladen moeten van zodanige kwaliteit zijn dat zij de normale werking van het apparaat niet verhinderen en dat de daarop opgetekende registraties onuitwisbaar, duidelijk leesbaar en herkenbaar zijn.

De afmetingen van en de registraties in de registratiebladen mogen bij normale vochtigheid en temperatuur niet aan veranderingen onderhevig zijn.

▼B

Bovendien moet men, zonder de bladen te beschadigen of de afleesbaarheid van de registraties te schaden, de in artikel 15, lid 5, van deze verordening genoemde gegevens erop kunnen aantekenen.

De registraties moeten, onder normale omstandigheden bewaard, gedurende ten minste één jaar goed leesbaar blijven.

2. De minimale registreercapaciteit der registratiebladen moet, ongeacht hun vorm, 24 uur bedragen.

Indien meerdere schijven met elkaar zijn verbonden ter verhoging van de zonder tussenkomst van het personeel bereikbare registreercapaciteit, moeten de verbindingen tussen de verschillende schijven zodanig zijn uitgevoerd dat de registratie op de overgangspunten van de ene schijf naar de volgende geen onderbrekingen of overlappingen vertonen.

b) Registratiezones en verdeling

1. De registratiebladen bevatten de volgende registratiezones:
 - zone waarop uitsluitend snelheidsaanduidingen mogen worden opgetekend,
 - zone waarop uitsluitend aanduidingen inzake de afgelegde afstanden mogen worden opgetekend,
 - zone of zones voor de aanduidingen inzake de rijtijd, de andere werktijden, de beschikbaarheid, de arbeidsonderbrekingen en de rusttijden der bestuurders.
2. De zone, bestemd voor het optekenen van de snelheid moet een onderverdeling bezitten van 20 km/h of kleiner. Op elke streep van deze onderverdeling moet in cijfers de overeenkomstige snelheid zijn aangegeven. Het symbool km/h moet ten minste één keer voorkomen binnen deze zone. De laatste streep van deze zone moet samenvallen met de bovenste grens van het meetbereik.
3. De zone, bestemd voor het optekenen der afgelegde afstanden moet zodanig zijn bedrukt dat het aantal afgelegde kilometers gemakkelijk kan worden afgelezen.
4. In de zone(s), bestemd voor het optekenen van de onder 1 bedoelde tijden, dienen gegevens vermeld te zijn, waardoor men ondubbelzinnig de verschillende tijdgroepen kan onderkennen.

c) Gedrukte opschriften op de registratiebladen

Elk blad moet in drukletters de volgende gegevens bevatten:

- naam en adres of merk van de fabrikant,
- goedkeuringsmerk van het model van het blad,
- goedkeuringsmerk van het model of de modellen van de apparaten waarbij het blad mag worden gebruikt,
- bovengrens van de registreerbare snelheid in km/h.

Ieder blad moet bovendien ten minste één onderverdeelde, gedrukte tijdschaal bevatten, ten einde de tijd direct te kunnen aflezen met tussenruimten van 15 minuten, alsmede de mogelijkheid om op eenvoudige wijze perioden van 5 minuten te bepalen.

d) Open ruimte voor geschreven aantekeningen

De bladen moeten een open ruimte bevatten waarop de bestuurder ten minste de volgende aantekeningen kan schrijven:

- naam en voornaam van de bestuurder,
- datum en plaats van begin en einde van het gebruik van het blad,
- nummers van de kentekenplaat van het (de) voertuig(en) waarop de bestuurder tijdens het gebruik van het blad werkt,
- de stand van de kilometerteller van het (de) voertuig(en) waarop de bestuurder tijdens het gebruik van het blad werkt,
- tijd waarop van voertuig werd gewisseld.

▼B

V. INSTALLATIE VAN HET CONTROLEAPPARAAT

1. De controleapparaten moeten zodanig in de voertuigen worden geïnstalleerd dat enerzijds de bestuurder gemakkelijk vanaf zijn zitplaats de aanwijsinrichting voor de snelheid, de totaalteller en het uurwerk kan controleren en anderzijds alle elementen ervan, met inbegrip van de overbrengingsorganen, zijn beschermd tegen toevallige beschadiging.
2. De constante van het controleapparaat moet kunnen worden aangepast aan de kenmerkende coëfficiënt van het voertuig door middel van een daartoe geschikte inrichting, het „aanpassingsorgaan” genoemd.

Voertuigen met verschillende brugoverbrenging moeten zijn voorzien van een schakelorgaan om deze verschillende overbrengingen automatisch terug te brengen tot de overbrenging waarop het toestel door het „aanpassingsorgaan” op het voertuig is ingesteld.

3. Na de eerste ijking wordt op het voertuig, in de nabijheid van of op het apparaat, een goed zichtbaar installatieplaatje bevestigd. Na elke door een erkende installateur of erkende werkplaats verrichte werkzaamheid, waarbij de regeling van de installatie als zodanig moet worden gewijzigd, dient een nieuw plaatje te worden aangebracht, dat het oude vervangt.

Op het plaatje moeten ten minste de volgende gegevens zijn aangebracht:

- naam, adres of merk van de erkende installateur of de erkende werkplaats,
- kenmerkende coëfficiënt van het voertuig in de vorm „w = ... omw/km” of „w = ... imp/km”,
- effectieve omtrek der wielbanden, in de vorm „l = ... mm”,
- datum waarop de kenmerkende coëfficiënt van het voertuig is vastgesteld en de effectieve omtrek der wielbanden is gemeten.

4. *Verzegelingen*

De volgende onderdelen moeten worden verzegeld:

- a) het installatieplaatje, tenzij het zodanig is aangebracht dat het niet kan worden verwijderd zonder de daarop aangebrachte aanduidingen te vernietigen;
- b) de uiteinden van de verbinding tussen het eigenlijke controleapparaat en het voertuig;
- c) het eigenlijke aanpassingsorgaan en de aansluiting hiervan op het circuit;
- d) het schakelorgaan voor voertuigen met verschillende brugoverbrengingen;
- e) de verbindingen van het aanpassingsorgaan en het schakelorgaan met de overige delen van de installatie;
- f) de in hoofdstuk III, onder a), 7.2, genoemde omhulsels;

▼M3

- g) ieder omhulsel dat toegang verschaft tot de middelen om de constante van het controleapparaat aan de kenmerkende coëfficiënt van het voertuig aan te passen.

▼B

In bijzondere gevallen kunnen andere verzegelingen worden geëist bij de goedkeuring van het model van het apparaat en de plaats van deze verzegelingen moet op het goedkeuringscertificaat worden vermeld.

► **M3** De onder b), c) en e) genoemde verzegelingen mogen worden verwijderd:

- in dringende gevallen, en
- voor het plaatsen, afstellen of repareren van een snelheidsbegrenzer of om het even welke andere tot de verkeersveiligheid bijdragende inrichting,

▼B

op voorwaarde dat het controleapparaat op betrouwbare en juiste wijze blijft functioneren en door een erkende installateur of werkplaats onmiddellijk na het plaatsen van de snelheidsbegrenzer dan wel om het even welke andere tot de verkeersveiligheid bijdragende inrichting of in andere gevallen binnen zeven dagen opnieuw wordt verzegeld ◀; iedere verbreking van deze zegels moet schriftelijk worden gemotiveerd; deze motivering dient ter beschikking van het bevoegde gezag te worden gehouden.

▼M4

5. De kabels waarmee de impulsoverbrenger op het controleapparaat wordt aangesloten, moeten worden beschermd met een naadloos met kunststof bekleed roestvrij stalen omhulsel met krimpverbindingen, tenzij een zelfde mate van bescherming tegen manipulatie wordt verkregen met een andere methode (zoals elektronische beveiliging van de kabels door bij voorbeeld signalencryptie), waarmee de aanwezigheid kan worden gedetecteerd van elke inrichting die niet noodzakelijk is voor de goede werking van het controleapparaat en die tot doel heeft de juiste werking van het controleapparaat te verhinderen door kortsluiting, onderbreking of wijziging van de elektronische signalen afkomstig van de snelheids- en afstandsopnemer. Een uit verzegelde verbindingen bestaande aansluiting wordt als naadloos in de zin van deze verordening beschouwd.

Bovengenoemde elektronische beveiliging mag worden vervangen door een elektronische voorziening die ervoor zorgt dat het controleapparaat alle bewegingen van het voertuig, onafhankelijk van het signaal van de snelheids- en afstandsopnemer, kan vastleggen.

▼M5

Voor de toepassing van dit punt zijn voertuigen van de categorieën M 1 en N 1 voertuigen als gedefinieerd in bijlage II A van Richtlijn 70/156/EEG van de Raad ⁽¹⁾. Voor dergelijke voertuigen die overeenkomstig de verordening zijn uitgerust met tachografen en niet zijn ontworpen op de installatie van een gepantserde kabel tussen de afstands- en snelheidssensoren en het controleapparaat, wordt een adapter zo dicht mogelijk bij de afstands- en snelheidssensoren gemonteerd.

De gepantserde kabel wordt gemonteerd tussen de adapter en het controleapparaat.

▼B

VI. IJKINGEN EN CONTROLES

De Lid-Staten wijzen de instanties aan die de ijkingen en controles moeten verrichten.

1. *Waarmerking van nieuwe of gerepareerde apparaten*

De goede werking en de nauwkeurigheid van de aanwijzingen en registraties, binnen de in hoofdstuk III, onder f), 1, vastgestelde toleranties, moeten voor elk nieuw of gerepareerd apparaat afzonderlijk worden gewaarmerkt met de in hoofdstuk V, 4, onder f), voorgeschreven verzegeling.

De Lid-Staten kunnen daartoe de eerste ijk invoeren, die de controle en de vaststelling van de overeenstemming van een nieuw of vernieuwd apparaat met het goedgekeurde model en/of met de eisen van de verordening en haar bijlagen omvat, of het waarmerken delegeren aan de fabrikanten of hun gemachtigden.

2. *Installatie*

Bij de installatie in een voertuig moeten het apparaat en de installatie in haar geheel voldoen aan de voorschriften betreffende de maximaal toelaatbare fouten vastgesteld in hoofdstuk III, onder f), 2.

De desbetreffende controleproeven worden door de erkende installateur of de erkende werkplaats op eigen verantwoordelijkheid uitgevoerd.

⁽¹⁾ PB nr. L 42 van 23. 2. 1970, blz. 1.

▼B3. *Periodieke controles*

- a) Periodieke controles van de in de voertuigen geïnstalleerde apparaten dienen minstens om de twee jaar te geschieden en kunnen onder andere worden uitgevoerd in het kader van de technische inspecties van auto's.

Met name moeten worden gecontroleerd:

- de goede werking van het apparaat,
 - de aanwezigheid van het goedkeuringsteken op het apparaat,
 - de aanwezigheid van het installatieplaatje,
 - de ongeschonden staat van de verzegelingen van het apparaat en van de andere installatieonderdelen,
 - de effectieve omtrek van de banden.
- b) De controle op de naleving van de voorschriften van hoofdstuk III, onder f), 3, betreffende de maximaal toelaatbare fouten in gebruik moet ten minste eens in de zes jaar worden uitgevoerd; iedere Lid-Staat kan echter voor de op zijn grondgebied ingeschreven voertuigen een kortere termijn voorschrijven. Bij deze controle moet het installatieplaatje worden vervangen.

4. *Vaststelling van de afwijkingen*

De vaststelling van de afwijkingen bij installatie en gebruik geschiedt onder de volgende omstandigheden, die beschouwd moeten worden als normale beproevingsvoorwaarden:

- onbelast voertuig, in normale rij-omstandigheden,
- bandenspanning overeenkomstig de door de fabrikant verstrekte gegevens,
- slijtage van de banden binnen de door de geldende voorschriften toegestane grenzen,
- voortbeweging van het voertuig: het voertuig moet zich, aangedreven door zijn eigen motor, in rechte lijn over een plat vlak bewegen met een snelheid van 50 ± 5 km/h; de controle kan ook plaatsvinden op een daartoe geschikte proefbank, op voorwaarde dat de uitslag ervan een vergelijkbare nauwkeurigheid bezit.

▼M6

▼M7

BIJLAGE I B

CONSTRUCTIE-, BEPROEVINGS-, INSTALLATIE- EN CONTROLEVOORSCHRIFTEN

Teneinde de interoperabiliteit van de software van de in deze bijlage omschreven apparatuur te behouden, zijn bepaalde afkortingen, termen en uitdrukkingen op het gebied van informatica in de tekst opgenomen in de taal van het origineel, namelijk het Engels. Bij bepaalde uitdrukkingen is voor de duidelijkheid tussen haakjes een letterlijke vertaling toegevoegd.

INHOUD

I.	DEFINITIES
II.	ALGEMENE KENMERKEN EN FUNCTIES VAN HET CONTROLEAPPARAAT	
	1. Algemene kenmerken
	2. Functies
	3. Werkingsmodi
	Beveiliging
III.	FUNCTIONELE EN CONSTRUCTIE-EISEN AAN HET CONTROLEAPPARAAT	...
	1. Bewaking van het inbrengen en uitnemen van controlekaarten
	2. Meting van snelheid en afgelegde afstand
	2.1. Meting van de afgelegde afstand
	Meting van de snelheid
	3. Tijdmeting
	4. Controleren van de activiteiten van de bestuurder
	5. Controleren van de status van de bestuurders
	6. Handmatige invoer door de bestuurders
	6.1. Invoer van begin- en eindpunt van de dagelijkse werkperiode
	6.2. Handmatige invoer van de activiteiten van de bestuurder
	6.3. Invoer van specifieke omstandigheden
	7. Beheer van bedrijfsvergrendelingen
	8. Bewaking van controleactiviteiten
	9. Detecteren van voorvallen en/of fouten
	9.1. „Inbrengen van een ongeldige kaart”
	9.2. „kaartconflict”
	9.3. „Tijdsverlapping”
	9.4. „Rijden zonder een geschikte kaart”
	9.5. „Inbrengen van de kaart tijdens het rijden”
	9.6. „Laatste kaartsessie niet correct afgesloten”
	9.7. „Snelheidsoverschrijding”
	9.8. „Onderbreking van de stroomvoorziening”
	9.9. „Fout in de bewegingsgegevens”
	9.10. „Poging tot inbreuk op de beveiliging”
	9.11. „Kaart”-fout
	9.12. „Controleapparaat”-fout
	Ingebouwde beproeving en zelfbeproeving
	11. Lezen van het geheugen
	12. Registratie en opslag in het geheugen
	12.1. Identificatiegegevens van het apparaat
	12.1.1. Identificatiegegevens van de voertuigunit
	12.1.2. Identificatiegegevens van de bewegingsopnemer
	12.2. Beveiligingselementen
	12.3. Gegevens over het inbrengen en uitnemen van de bestuurderskaart
	12.4. Gegevens over de activiteiten van de bestuurder

▼ **M7**

12.5.	Plaatsen waar dagelijkse werkperioden beginnen en/of eindigen
12.6.	Gegevens over de kilometerstand
12.7.	Gedetailleerde snelheidsgegevens
12.8.	Gegevens over voorvallen
12.9.	Gegevens over fouten
12.10.	Kalibreringsgegevens
12.11.	Tijdafstellingsgegevens
12.12.	Gegevens over controleactiviteiten
12.13.	Gegevens over bedrijfsvergrendelingen
12.14.	Gegevens over overbrengingsactiviteiten
12.15.	Gegevens over specifieke omstandigheden
13.	Aflezen van de tachograafkaart
14.	Registratie en opslag op een tachograafkaart
15.	Visuele weergave
15.1	Standaardleesvenster
15.2.	Waarschuwingleesvenster
15.3.	Toegang tot het menu
15.4.	Andere leesvensters
16.	Afdrukken
17.	Waarschuwingssignalen
18.	Overbrengen van gegevens naar externe media
19.	Uitvoeren van gegevens naar additionele externe inrichtingen
20.	Kalibrering
21.	Tijdafstelling
22.	Prestatiekenmerken
23.	Materialen
24.	Aanduidingen
IV.	FUNCTIONELE EN CONSTRUCTIE-EISEN VOOR TACHOGRAAFKAARTEN
1.	Zichtbare gegevens
2.	Beveiliging
3.	Normen
4.	Milieu- en elektrotechnische specificaties
5.	Gegevensopslag
5.1.	Identificatie van de kaart en veiligheidsgegevens
5.1.1.	Toepassingsidentificatie
5.1.2.	Chipidentificatie
5.1.3.	IC-kaartidentificatie
5.1.4.	Beveiligingselementen
5.2.	Bestuurderskaart
5.2.1.	Kaartidentificatie
5.2.2.	Identificatie van de kaarthouder
5.2.3.	Informatie over het rijbewijs
5.2.4.	Gegevens over het gebruik van voertuigen
5.2.5.	Gegevens over de activiteiten van de bestuurder
5.2.6.	Plaatsen waar dagelijkse werkperioden beginnen en/of eindigen
5.2.7.	Gegevens over voorvallen
5.2.8.	Gegevens over fouten
5.2.9.	Gegevens over controleactiviteiten
5.2.10.	Gegevens over kaartsessies
5.2.11.	Gegevens over specifieke omstandigheden
5.3.	Werkplaatskaart
5.3.1.	Beveiligingselementen
5.3.2.	Kaartidentificatie

▼ **M7**

5.3.3.	Identificatie van de kaarthouder
5.3.4.	Gegevens over het gebruik van voertuigen
5.3.5.	Gegevens over de activiteiten van de bestuurder
5.3.6.	Gegevens over begin en einde van dagelijkse werkperiodes
5.3.7.	Gegevens over voorvallen en fouten
5.3.8.	Gegevens over controleactiviteiten
5.3.9.	Gegevens over kalibrering en tijdafstelling
5.3.10.	Gegevens over specifieke omstandigheden
5.4.	Controlekaart
5.4.1.	Kaartidentificatie
5.4.2.	Identificatie van de kaarthouder
5.4.3.	Gegevens over controleactiviteiten
5.5.	Bedrijfskaart
5.5.1.	Kaartidentificatie
5.5.2.	Identificatie van de kaarthouder
5.5.3.	Gegevens over bedrijfsactiviteiten
V.	INSTALLATIE VAN HET CONTROLEAPPARAAT
1.	Installatie
2.	Installatieplaatje
3.	Verzegeling
VI.	CONTROLES, INSPECTIES EN REPARATIES
1.	Erkenning van installateurs of werkplaatsen
2.	Controle van nieuwe of herstelde inrichtingen
3.	Controle van de installatie
4.	Periodieke controles
5.	Vaststelling van afwijkingen
6.	Reparaties
VII.	KAARTAFGIFTE
VIII.	GOEDKEURING VAN HET CONTROLEAPPARAAT EN DE TACHOGRAAFKAARTEN
1.	Algemeen
2.	Veiligheidscertificaat
3.	Funciecertificaat
4.	Interoperabiliteitscertificaat
5.	Typegoedkeuringscertificaat
6.	Bijzondere procedure: eerste interoperabiliteitscertificaten
<i>Appendix 1:</i>	Verklarende woordenlijst van de gegevens	
<i>Appendix 2:</i>	Specificatie van tachograafkaarten	
<i>Appendix 3:</i>	Pictogrammen	
<i>Appendix 4:</i>	Afdrukken	
<i>Appendix 5:</i>	Leesvenster	
<i>Appendix 6:</i>	Externe interfaces	
<i>Appendix 7:</i>	Protocollen voor gegevensoverdracht	
<i>Appendix 8:</i>	Kalibratieprotocol	
<i>Appendix 9:</i>	TYPEGOEDKEURING — LIJST VAN MINIMAAL VEREISTE BEPROEVINGEN	
<i>Appendix 10:</i>	ALGEMENE BEVEILIGINGSDOELSTELLINGEN	
<i>Appendix 11:</i>	ALGEMENE BEVEILIGINGSMECHANISMEN	
<i>Aanhangsel 12:</i>	ADAPTOR VOOR VOERTUIGEN VAN DE CATEGORIEËN M1 EN N1	

▼ M7

I. DEFINITIES

In deze bijlage wordt verstaan onder:

- a) **„activering”**:
fase waarin het controleapparaat volledig operationeel wordt en alle functies, inclusief veiligheidsfuncties, uitvoert;
- Het activeren van een controleapparaat vereist het gebruik van een werkplaatskaart en het invoeren van de pincode.*
- b) **„authenticatie”**:
een functie bestemd voor het vaststellen en verifiëren van een opgegeven identiteit;
- c) **„authenticiteit”**:
de eigenschap dat informatie afkomstig is van een persoon wiens identiteit kan worden geverifieerd;
- d) **„ingebouwd beproevingssysteem (BIT)”**:
beproevingen die op verzoek worden uitgevoerd en door de bestuurder of een externe inrichting gestart worden;
- e) **„kalenderdag”**:
een dag van 00.00 uur tot en met 24.00 uur. Alle kalenderdagen hebben betrekking op de UTC-tijd (gecoördineerde wereldtijd);

▼ M15

- f) **„kalibrering”**:
het bijwerken of bevestigen van voertuigparameters die in het geheugen opgeslagen zijn. Voertuigparameters zijn onder andere voertuigidentificatie (VIN-nummer, kentekennummer en de lidstaat van registratie) en voertuigkenmerken (w, k, l, bandenmaat, snelheidsbegrenzer (indien van toepassing), actuele UTC-tijd, actuele kilometerstand).

Het bijwerken of bevestigen van alleen UTC-tijd zal worden beschouwd als een tijdcorrectie en niet als een kalibrering, op voorwaarde dat zij niet in tegenspraak is met voorschrift 256.

Voor het kalibreren van een controleapparaat is een werkplaatskaart nodig;

▼ M7

- g) **„kaartnummer”**:
een nummer van 16 alfanumerieke tekens dat een tachograafkaart binnen een lidstaat op unieke wijze identificeert. Het kaartnummer omvat een opeenvolgende index (indien van toepassing), een vervangingsindex en een vernieuwingsindex;

Een kaart wordt dus op unieke wijze door de code van de lidstaat van afgifte en het kaartnummer geïdentificeerd.

- h) **„opeenvolgende index van de kaart”**:
het 14e teken van een kaartnummer, dat wordt gebruikt om de verschillende kaarten te onderscheiden die afgegeven zijn aan een bedrijf of aan een instantie die meerdere tachograafkaarten mag bezitten. Het bedrijf of de instantie wordt op unieke wijze door de eerste 13 tekens van het kaartnummer geïdentificeerd;

▼ M7

- i) **„vernieuwingsindex van de kaart”:**
het 16e alfanumerieke teken van een kaartnummer, dat bij elke vernieuwing van een tachograafkaart verhoogd wordt;
- j) **„vervangingsindex van de kaart”:**
het 15e alfanumerieke teken van een kaartnummer, dat bij elke vervanging van een tachograafkaart verhoogd wordt;
- k) **„kenmerkende coëfficiënt van het voertuig”:**
het getal dat de waarde aangeeft van het uitgangssignaal van het onderdeel van het voertuig (secundaire as van de versnellingsbak of wiel van voertuig) dat is verbonden met het controleapparaat wanneer het voertuig de afstand van één kilometer aflegt, gemeten onder normale beproevingsomstandigheden (zie hoofdstuk VI.5). De kenmerkende coëfficiënt wordt in impulsen per kilometer ($w = \dots \text{ imp/km}$) uitgedrukt;

▼ M15

- l) **„bedrijfskaart”:**
een door de autoriteiten van een lidstaat aan de eigenaar of houder van met het controleapparaat uitgeruste voertuigen afgegeven tachograafkaart;
- de bedrijfskaart identificeert het bedrijf en met de bedrijfskaart kunnen de in het controleapparaat, dat vergrendeld is door dit bedrijf of dat door geen enkel bedrijf is vergrendeld, opgeslagen gegevens zichtbaar gemaakt, overgebracht en afgedrukt worden;

▼ M7

- m) **„constante van het controleapparaat”:**
het getal dat de waarde aangeeft van het ingangssignaal dat nodig is ter aanwijzing en registratie van een afgelegde afstand van één kilometer; deze constante moet in impulsen per kilometer ($k = \dots \text{ imp/km}$) worden uitgedrukt;
- n) **„rijtijdperiode” wordt in het controleapparaat berekend als ⁽¹⁾:**
de op dat moment verzamelde rijtijden van elke bestuurder afzonderlijk sinds de laatste BESCHIKBAARHEID of RUSTPAUZE of ONBEKENDE ⁽²⁾ periode van 45 minuten of meer (deze periode kan in een aantal periodes van 15 minuten of meer worden opgedeeld). De betreffende berekeningen houden, indien nodig, rekening met eerdere op de bestuurderskaart opgeslagen activiteiten. Wanneer de bestuurder zijn kaart niet heeft ingebracht, zijn de betreffende berekeningen gebaseerd op de geheugenregistraties over de lopende periode waarin geen kaart ingebracht was, en met betrekking tot de relevante lezer;

⁽¹⁾ Door deze berekeningswijze van de rijtijdperiode en de cumulatieve rusttijd kan het controleapparaat de rijtijdwaarschuwing berekenen. Hiermee wordt niet vooruitgelopen op de wettelijke interpretatie van deze tijden.

► **M15** Alternatieve manieren voor het berekenen van de rijtijdperiode en de cumulatieve rusttijd kunnen worden gebruikt ter vervanging van deze definities, indien zij voorbijgestreefd zijn door andere bijgewerkte wetgeving. ◀

⁽²⁾ ONBEKENDE periodes komen overeen met periodes waarin de bestuurderskaart niet in het controleapparaat ingebracht was en de activiteiten van de bestuurder niet handmatig werden ingevoerd.

▼ **M7**

- o) **„controlekaart”**:
een door de autoriteiten van een lidstaat aan de bevoegde autoriteiten afgegeven tachograafkaart;

De controlekaart identificeert de controle instantie en mogelijk de met de controle belaste ambtenaar en verschaft toegang tot de in het geheugen of op de bestuurderskaart opgeslagen gegevens om deze te lezen, af te drukken en/of over te brengen.

- p) **„cumulatieve rusttijd” wordt in het controleapparaat berekend als ⁽¹⁾**:

de cumulatieve onderbreking van de rijtijd wordt berekend als de op dat moment verzamelde BESCHIKBAARHEID of RUSTPAUZE of ONBEKENDE ⁽²⁾ perioden van 15 minuten of meer van elke bestuurder afzonderlijk, sinds zijn laatste BESCHIKBAARHEID of RUSTPAUZE of ONBEKENDE ⁽²⁾ periode van 45 minuten of meer (deze periode kan in een aantal periodes van 15 minuten of meer worden opgedeeld).

De betreffende berekeningen houden, indien nodig, rekening met eerdere op de bestuurderskaart opgeslagen activiteiten. Bij de berekening wordt geen rekening gehouden met onbekende periodes van negatieve duur (begin van een onbekende periode > einde van een onbekende periode) ten gevolge van tijdsverlapping tussen twee verschillende controleapparaten.

Wanneer de bestuurder zijn kaart niet heeft ingebracht, zijn de betreffende berekeningen gebaseerd op de geheugenregistraties met betrekking tot de lopende periode waarin geen kaart ingebracht was, en met betrekking tot de relevante lezer;

- q) **„geheugen”**:
een elektronisch geheugenmedium dat in het controleapparaat ingebouwd is;
- r) **„digitale handtekening”**:
gegevens toegevoegd aan, of een cryptografische transformatie van een gegevensblok waarmee de ontvanger van de gegevens de authenticiteit en integriteit van de gegevens kan verifiëren;

▼ **M15**

- s) **„overbrengen”**:
het kopiëren, samen met een digitale handtekening, van (een gedeelte van) de gegevens die in het geheugen van het voertuig of in het geheugen van de tachograafkaart opgeslagen zijn; deze gegevens zijn noodzakelijk om te voldoen aan de bepalingen van Verordening (EG) nr. 561/2006.

Fabrikanten van digitale tachografen voor voertuigen en fabrikanten van apparatuur die is ontworpen en bedoeld voor het overbrengen van gegevens moeten alle redelijke maatregelen treffen om ervoor te zorgen dat het overbrengen van die gegevens kan gebeuren met minimale vertraging voor vervoersondernemingen of bestuurders.

⁽¹⁾ Door deze berekeningswijze van de rijtijdperiode en de cumulatieve rusttijd kan het controleapparaat de rijtijdwaarschuwing berekenen. Hiermee wordt niet vooruitgelopen op de wettelijke interpretatie van deze tijden.

► **M15** Alternatieve manieren voor het berekenen van de rijtijdperiode en de cumulatieve rusttijd kunnen worden gebruikt ter vervanging van deze definities, indien zij voorbijgestreefd zijn door andere bijgewerkte wetgeving. ◀

⁽²⁾ ONBEKENDE periodes komen overeen met periodes waarin de bestuurderskaart niet in het controleapparaat ingebracht was en de activiteiten van de bestuurder niet handmatig werden ingevoerd.

▼ **M15**

Bij het overbrengen mogen opgeslagen gegevens niet gewijzigd of gewist worden. Het overbrengen van gedetailleerde snelheidsgegevens is niet noodzakelijkerwijs nodig om te voldoen aan Verordening (EG) nr. 561/2006, maar kan worden gebruikt voor andere doeleinden, zoals het onderzoeken van ongevallen;

▼ **M7**

- t) **„bestuurderskaart”**:
een door de autoriteiten van een lidstaat aan elke bestuurder afzonderlijk afgegeven tachograafkaart;
- De bestuurderskaart identificeert de bestuurder en registreert de activiteiten van de bestuurder.*
- u) **„effectieve omtrek van de wielbanden”**:
gemiddelde afstand, afgelegd door elk van de wielen die het voertuig aandrijven, (aandrijfwielen) bij een volledige omwenteling. Het meten van deze afstanden moet geschieden onder normale beproevingsomstandigheden (hoofdstuk VI.5) en wordt als volgt uitgedrukt: „l = ... mm”. Voertuigfabrikanten kunnen het meten van deze afstanden vervangen door een theoretische calculatie waarbij wordt uitgegaan van de verdeling van het gewicht op de assen, ongeladen voertuig in normale rijklare toestand ⁽¹⁾. De methoden voor deze theoretische calculatie moeten door de bevoegde autoriteit van de lidstaat worden goedgekeurd;
- v) **„voorval”**:
een door het controleapparaat ontdekt abnormaal functioneren dat mogelijk het gevolg is van een fraudepoging;
- w) **„fout”**:
een door het controleapparaat ontdekt abnormaal functioneren dat mogelijk het gevolg is van een slechte werking van of storing in het apparaat;
- x) **„installatie”**:
het plaatsen van het controleapparaat in een voertuig;
- y) **„bewegingsopnemer”**:
deel van het controleapparaat dat een signaal afgeeft betreffende de snelheid van het voertuig en/of de afgelegde afstand;
- z) **„ongeldige kaart”**:
een kaart die ongeldig is of waarvan de eerste authenticatie mislukt is, of waarvan de geldigheidsuur nog niet begonnen is of reeds verstreken is;
- aa) **„niet verplicht”**:
wanneer het gebruik van het controleapparaat volgens de bepalingen van Verordening (EEG) nr. 3820/85 van de Raad niet vereist is.
- bb) **„snelheidoverschrijding”**:
overschrijding van de toegestane maximumsnelheid van het voertuig, omschreven als een periode van meer dan 60 seconden waarin de gemeten snelheid van het voertuig de maximumsnelheid waarop de snelheidsbegrenzer is afgesteld overschrijdt, zoals vastgelegd in Richtlijn 92/6/EEG van de

⁽¹⁾ Richtlijn 97/27/EG van het Europees Parlement en de Raad van 22 juli 1997 betreffende de massa's en afmetingen van bepaalde categorieën motorvoertuigen en aanhangwagens daarvan en tot wijziging van Richtlijn 70/156/EEG (PB L 233 van 25.8.1997, blz. 1).

▼ **M7**

Raad van 10 februari 1992 betreffende de installatie en het gebruik, in de Gemeenschap, van snelheidsbegrenzers in bepaalde categorieën motorvoertuigen ⁽¹⁾.

- cc) **„periodieke controle”**:
een reeks verrichtingen die worden uitgevoerd om te controleren of het controleapparaat goed werkt en de instellingen overeenkomen met de voertuigparameters;
- dd) **„printer”**:
deel van het controleapparaat dat opgeslagen gegevens afdrukt;
- ee) **„controleapparaat”**:
het volledige in wegvoertuigen in te bouwen apparaat om gegevens betreffende het rijden van deze voertuigen en bepaalde werktijden van hun bestuurder aan te geven en automatisch of semi-automatisch te registreren en op te slaan;
- ff) **„vernieuwing”**:
afgifte van een nieuwe tachograafkaart wanneer een bestaande kaart verlopen of defect is en teruggestuurd is naar de autoriteit van afgifte. Vernieuwing geeft altijd de zekerheid dat er geen twee geldige kaarten zijn;
- gg) **„reparatie”**:
reparatie van een bewegingsopnemer of van een voertuigunit die moet worden losgekoppeld van de stroomvoorziening of van andere componenten van het controleapparaat, of die moet worden geopend;
- hh) **„vervanging”**:
afgifte van een tachograafkaart ter vervanging van een bestaande kaart, die als verloren, gestolen of defect gemeld is en die niet teruggestuurd is naar de autoriteit van afgifte. Bij vervanging bestaat altijd het risico dat twee geldige kaarten in omloop zijn;
- ii) **„veiligheidscertificatie”**:
proces ter certificering, door een certificeringsinstantie van de ITSEC ⁽²⁾, dat het onderzochte controleapparaat (of een component daarvan) of de tachograafkaart voldoet aan de veiligheidseisen zoals vastgelegd in appendix 10 Algemene veiligheidsdoelstellingen;
- jj) **„zelfbeproeving”**:
beproevingen die het controleapparaat periodiek en automatisch uitvoert om fouten te ontdekken;
- kk) **„tachograafkaart”**:
smartcard voor gebruik in het controleapparaat. Het controleapparaat kan door middel van een tachograafkaart de identiteit (of identiteitsgroep) van de kaarthouder vaststellen en gegevens verzenden en opslaan. Een tachograafkaart is er in de volgende uitvoeringen:

— bestuurderskaart,

⁽¹⁾ PB L 57 van 2.3.1992, blz. 27.

⁽²⁾ Aanbeveling 95/144/EG van de Raad van 7 april 1995 inzake gemeenschappelijke veiligheidsbeoordelingscriteria voor informatietechnologie (PB L 93 van 26.4.1995, blz. 27).

▼ **M7**

- controlekaart,
 - werkplaatskaart,
 - bedrijfskaart;
- ll) **„typegoedkeuring”**:
een proces ter certificering, door een lidstaat, dat het onderzochte controleapparaat (of een component daarvan) of de tachograafkaart voldoet aan de eisen van deze verordening;
- mm) **„bandenmaat”**:
de omschrijving van de afmetingen van de banden (externe aandrijfwielen) overeenkomstig Richtlijn 92/23/EEG ⁽¹⁾;
- nn) **„identificatienummer van het voertuig”**:
nummers die het voertuig identificeren: het kentekennummer van het voertuig met een indicatie van de lidstaat van registratie en het Voertuigidentificatienummer (VIN-nummer) ⁽²⁾;
- oo) **„voertuigunit (VU)”**:
het controleapparaat met uitzondering van de bewegingsopnemer en de kabels waarmee de bewegingsopnemer aangesloten is. De voertuigunit mag uit een enkele unit bestaan of uit verscheidene units verspreid over het voertuig, mits de voertuigunit voldoet aan de veiligheidseisen van deze verordening;
- pp) **voor de berekening in het controleapparaat betekent „week”**:
het tijdvak tussen maandag 00.00 uur UTC-tijd en zondag 24.00 uur UTC-tijd;
- qq) **„werkplaatskaart”**:
een door de autoriteiten van een lidstaat aan een fabrikant van controleapparatuur, een installateur, een voertuigfabrikant of werkplaats afgegeven en door die lidstaat goedgekeurde tachograafkaart.

De werkplaatskaart identificeert de kaarthouder en met de werkplaatskaart kan het controleapparaat beproefd en gekalibreerd worden en/of kunnen gegevens worden overgebracht.

▼ **M13**

- rr) **„adaptor”**:
deel van het controleapparaat dat een signaal afgeeft dat permanent representatief is door de snelheid van het voertuig en/of de afgelegde afstand, en dat:
- alleen in voertuigen van het type M1 en N1 wordt geïnstalleerd en gebruikt (zoals gedefinieerd in bijlage II van Richtlijn 70/156/EEG van de Raad) en dat voor het eerst tussen 1 mei 2006 en 31 december 2013 in bedrijf wordt gesteld,
 - geïnstalleerd is wanneer het mechanisch niet mogelijk is een ander bestaand type bewegingssensor te installeren die verenigbaar is met de bepalingen van deze bijlage en met aanhangsels 1 tot en met 11 daarbij,

⁽¹⁾ PB L 129 van 14.5.1992, blz. 95.

⁽²⁾ Richtlijn 76/114/EEG van 18.12.1975 (PB L 24 van 30.1.1976, blz. 1).

▼ M13

— geïnstalleerd is tussen de voertuigeenheid en de plaats waar de snelheids-/afstandsimpulsen worden voortgebracht door geïntegreerde sensoren of alternatieve interfaces.

Gezien uit het standpunt van een voertuigeenheid is het gedrag van de adaptor hetzelfde als dat van een bewegings-sensor die voldoet aan de voorschriften van deze bijlagen en van aanhangsels 1 tot en met 11 en die wordt aangesloten op de voertuigeenheid.

Het gebruik van een dergelijke adaptor in de bovenvermelde voertuigen maakt het mogelijk een voertuigeenheid te installeren en te gebruiken die voldoet aan alle voorschriften van deze bijlage.

Voor die voertuigen bestaat het controleapparaat uit kabels, een adaptor en een voertuigeenheid.

▼ M7

II. ALGEMENE KENMERKEN EN FUNCTIES VAN HET CONTROLEAPPARAAT

000 Ieder met het controleapparaat uitgerust voertuig dat voldoet aan de bepalingen van deze bijlage, moet voorzien zijn van een aanwijsinrichting voor de snelheid en een kilometerteller. Deze functies kunnen in het controleapparaat worden opgenomen.

1. Algemene kenmerken

Het controleapparaat moet gegevens betreffende de activiteiten van de bestuurder kunnen registreren, opslaan, tonen, afdrukken en uitvoeren.

001 Het controleapparaat bestaat uit kabels, een bewegingsopnemer en een voertuigunit.

▼ M15

001a De interface tussen bewegingssensoren en voertuigunits is in overeenstemming met de eisen van ISO 16844-3:2004, Cor 1:2006.

▼ M7

002 De voertuigunit bestaat uit een verwerkingseenheid, een geheugen, een tijd klok, twee smartcard-interfaces (bestuurder en rijder), een printer, een leesvenster, een visueel waarschuwingssignaal, een kalibrerings-/overbrengingsverbinding en voorzieningen voor de invoer van gebruikersgegevens.

Het controleapparaat kan door middel van additionele verbindingen aan andere inrichtingen worden gekoppeld.

003 Elke integratie of verbinding van een al of niet goedgekeurde functie, inrichting of inrichtingen in c.q. met het controleapparaat mag de juiste en veilige werking van het controleapparaat niet schaden of kunnen schaden en mag niet in strijd zijn met de bepalingen van de Verordening.

Gebruikers van controleapparaten identificeren zich door middel van een tachograafkaart.

004 Het controleapparaat geeft selectieve toegangsrechten tot gegevens en functies overeenkomstig het type en/of de identiteit van de gebruiker.

▼ **M7**

Het controleapparaat registreert en slaat gegevens op in het geheugen en op de tachograafkaart.

Dit gebeurt in overeenstemming met Richtlijn 95/46/EG van het Europees Parlement en de Raad van 24 oktober 1995 betreffende de bescherming van natuurlijke personen in verband met de verwerking van persoonsgegevens en betreffende het vrije verkeer van die gegevens ⁽¹⁾.

2. Functies

005 Het controleapparaat moet onderstaande functies kunnen uitvoeren:

- bewaken van inbrengen en uitnemen van de kaart,
- opnemen van snelheid en afstand,
- opnemen van de tijd,
- bewaken van de activiteiten van de bestuurder,
- bewaken van de status van de bestuurders,
- handmatige invoer door de bestuurders:
 - invoer van gegevens over begin- en eindpunt van de dagelijkse werkperiode,
 - handmatige invoer van de activiteiten van de bestuurder,
 - invoer van specifieke omstandigheden,
- beheer van de bedrijfsvergrensingen,
- bewaken van controleactiviteiten,
- detecteren van voorvallen en/of fouten,
- ingebouwde beproeving en zelfbeproeving,
- lezen van het geheugen,
- registreren en opslaan in het geheugen,
- lezen van de tachograafkaart,
- registreren en opslaan op de tachograafkaart,
- tonen,
- afdrukken,
- waarschuwen,
- gegevens overbrengen naar externe media,
- gegevens uitvoeren naar additionele externe inrichtingen,
- kalibrering,
- tijdafstelling.

3. Werkingsmodi

006 Het controleapparaat heeft vier werkingsmodi:

- operationele modus,
- controlemodus,
- kalibreringsmodus,
- bedrijfsmodus.

⁽¹⁾ PB L 281 van 23.11.1995, blz. 31.

▼ M7

007 Het controleapparaat wisselt naar de volgende werkingsmodus overeenkomstig de geldige tachograafkaart die in de kaartinterface ingebracht is:

Werkingsmodus		Lezer bestuurder				
		Geen kaart	Bestuurderskaart	Controlekaart	Werkplaatskaart	Bedrijfskaart
Lezer van de bijrijder	Geen kaart	Operationeel	Operationeel	Controle	Kalibrering	Bedrijf
	Bestuurderskaart	Operationeel	Operationeel	Controle	Kalibrering	Bedrijf
	Controlekaart	Controle	Controle	Controle (*)	Operationeel	Operationeel
	Werkplaatskaart	Kalibrering	Kalibrering	Operationeel	Kalibrering (*)	Operationeel
	Bedrijfskaart	Bedrijf	Bedrijf	Operationeel	Operationeel	Bedrijf (*)

008 (*) In deze situaties gebruikt het controleapparaat uitsluitend de tachograafkaart die in de lezer van de bestuurder ingebracht is.

009 Het controleapparaat negeert ingebrachte ongeldige kaarten. Het blijft echter mogelijk om gegevens op ongeldige kaarten zichtbaar te maken, af te drukken of over te brengen.

010 Alle functies vermeld onder II.2 werken in iedere werkingsmodus met de onderstaande uitzonderingen:

- de kalibreringsfunctie is alleen toegankelijk in de kalibreringsmodus,
- de tijdafstellingsfunctie is beperkt buiten de kalibreringsmodus,

▼ M15

▼ M7

- de beheersfunctie van bedrijfsvergrendelingen is alleen toegankelijk in de bedrijfsmodus,
- het bewaken van controleactiviteiten werkt alleen in de controlemodus,

▼ M15

- de overbrengfunctie is niet beschikbaar in de operationele modus (behalve zoals bepaald in voorschrift 150), en behalve bij het overbrengen van een bestuurderskaart wanneer geen andere kaart is ingevoerd in de VU.

▼ M7

011 Het controleapparaat kan gegevens uitvoeren naar leesvenster, printer of externe interfaces met de onderstaande uitzonderingen:

- in de operationele modus: persoonsidentificatie (naam en voor- naam(namen)) die niet overeenkomt met een ingebrachte tachograafkaart, wordt niet getoond en een kaartnummer dat niet overeenkomt met een ingebrachte tachograafkaart wordt gedeeltelijk niet getoond (alle oneven tekens — gelezen van links naar rechts — worden niet getoond)

▼M15

- in de bedrijfsmodus: gegevens over de bestuurder (voorschriften 081, 084 en 087) kunnen alleen worden uitgevoerd tijdens perioden waarvoor geen vergrendeling aanwezig is of die niet door een ander bedrijf zijn vergrendeld (zoals geïdentificeerd door de eerste 13 cijfers van het bedrijfskaartnummer),

▼M7

- wanneer geen kaart in het controleapparaat ingebracht is: gegevens over de bestuurder kunnen alleen worden uitgevoerd voor de huidige en de 8 voorafgaande kalenderdagen.

4. Beveiliging

De systeembeveiliging beoogt het geheugen zodanig te beveiligen dat niet geautoriseerde toegang tot en manipulatie van de gegevens wordt voorkomen en dat pogingen daartoe worden ontdekt, en dat de integriteit en authenticiteit van uitgewisselde gegevens tussen de bewegingsopnemer en de voertuigunit en de integriteit en authenticiteit van uitgewisselde gegevens tussen het controleapparaat en de tachograafkaart worden beveiligd en de integriteit en authenticiteit van overgebrachte gegevens geverifieerd worden.

- 012 Om de systeemveiligheid te realiseren, moet het controleapparaat voldoen aan de beveiligingseisen zoals gespecificeerd in de algemene beveiligingsdoelstellingen voor de bewegingsopnemer en voertuigunit (appendix 10).

III. FUNCTIONELE EN CONSTRUCTIE-EISEN AAN HET CONTROLEAPPARAAT**1. Bewaking van het inbrengen en uitnemen van controlekaarten**

- 013 Het controleapparaat bewaakt de kaartinterfaces om het inbrengen en uitnemen van kaarten te detecteren.
- 014 Bij het inbrengen van de kaart moet het controleapparaat bepalen of de ingebrachte kaart een geldige tachograafkaart is; indien dit het geval is, wordt het kaarttype geïdentificeerd.
- 015 Het controleapparaat wordt zodanig geconstrueerd dat de tachograafkaart bij juiste invoer in de kaartinterface vergrendeld wordt.
- 016 De tachograafkaart kan alleen worden uitgenomen wanneer het voertuig stilstaat en nadat de relevante gegevens op de kaart opgeslagen zijn. Het uitnemen van de kaart vereist een doelgerichte handeling van de gebruiker.

2. Meting van snelheid en afgelegde afstand

- 017 Deze functie meet continu de kilometerstand die overeenkomt met de totale door het voertuig afgelegde afstand en kan deze weergeven.
- 018 Deze functie meet continu en geeft de snelheid van het voertuig.
- 019 De snelheidsmeter geeft ook aan of het voertuig rijdt of stilstaat. Het voertuig rijdt wanneer de functie gedurende ten minste 5 seconden meer dan 1 imp/s van de bewegingsopnemer waarneemt; als dit niet het geval is, wordt aangenomen dat het voertuig stilstaat.

▼ M7

Inrichtingen die snelheid (tachometer) en totale afgelegde afstand (kilometerteller) zichtbaar maken en geïnstalleerd zijn in een voertuig dat uitgerust is met een controleapparaat dat voldoet aan de bepalingen van deze verordening, moeten voldoen aan de eisen betreffende de maximumtoleranties die vastgelegd zijn in deze bijlage (hoofdstuk III.2.1 en III.2.2).

▼ M15

- 019a Om manipulatie van bewegingsgegevens te detecteren, moet informatie van de bewegingssensor worden bevestigd door informatie over beweging van het voertuig die wordt onttrokken aan een of meer van de bewegingssensor onafhankelijke bronnen.

▼ M7**2.1. Meting van de afgelegde afstand**

- 020 De afgelegde afstand kan worden gemeten:
- hetzij bij vooruitrijden en achteruitrijden,
 - hetzij uitsluitend bij vooruitrijden.
- 021 Het controleapparaat moet afstanden van 0 tot 9 999 999,9 km meten.
- 022 De gemeten afstand moet binnen de onderstaande toleranties liggen (afstanden van ten minste 1 000 m):
- $\pm 1\%$ vóór installatie,
 - $\pm 2\%$ bij installatie en periodieke controle,
 - $\pm 4\%$ tijdens gebruik.
- 023 De resolutie van de gemeten afstand bedraagt ten minste 0,1 km.

2.2. Meting van de snelheid

- 024 Het controleapparaat moet snelheden van 0 tot 220 km/h meten.
- 025 Om een maximumtolerantie op de getoonde snelheid van ± 6 km/h tijdens gebruik te garanderen en rekening houdend met:
- een tolerantie van ± 2 km/h voor invoervariaties (bandenvariaties, ...),
 - een tolerantie van ± 1 km/h voor metingen gedurende de installatie of periodieke controles,

moet het controleapparaat bij snelheden tussen 20 en 180 km/h en bij kenmerkende coëfficiënten van het voertuig tussen 4 000 en 25 000 imp/km de snelheid meten met een tolerantie van ± 1 km/h (bij constante snelheid).

Opmerking: De resolutie van de gegevensopslag geeft een additionele tolerantie van 0,5 km/h aan de door het controleapparaat opgeslagen snelheid.

- 025a De snelheid moet binnen de normale toleranties correct worden gemeten binnen 2 seconden na het einde van een versnelling wanneer de versnelling maximaal 2 m/s^2 bedraagt.
- 026 De resolutie van de gemeten snelheid bedraagt ten minste 1 km/h.

3. Tijdmeting

- 027 De tijdmetingsfunctie moet voortdurend operationeel zijn en de UTC-datum en UTC-tijd digitaal leveren.

▼ M15

- 028 De UTC-datum en UTC-tijd worden gebruikt voor datering van gegevens in het controleapparaat (registraties, gegevensuitwisseling) en voor alle in aanhangsel 4, „Afdrukken”, gespecificeerde afdrukken.
- 029 Om de plaatselijke tijd zichtbaar te maken, is het mogelijk de in het leesvenster getoonde tijd in stappen van een half uur te wijzigen. Andere instellingen dan negatieve of positieve veelvoud van een half uur zijn niet toegestaan.

▼ M7

- 030 Afwijkingen mogen niet meer dan ± 2 seconden per dag bedragen onder typegoedkeuringsvoorwaarden.
- 031 De resolutie van de gemeten tijd bedraagt ten minste 1 seconde.
- 032 De tijdmeting mag niet worden beïnvloed door een externe stroomonderbreking van minder dan 12 maanden onder typegoedkeuringsvoorwaarden.

4. Controleren van de activiteiten van de bestuurder

- 033 Deze functie moet voortdurend en afzonderlijk de activiteiten van een bestuurder en een bijrijder controleren.
- 034 Activiteiten van de bestuurder zijn RIJDEN, WERKEN, BESCHIKBAARHEID of RUSTPAUZE.
- 035 De bestuurder en/of de bijrijder hebben de mogelijkheid om WERKEN, BESCHIKBAARHEID of RUSTPAUZE handmatig te selecteren.
- 036 Wanneer het voertuig rijdt, wordt RIJDEN automatisch geselecteerd voor de bestuurder en wordt BESCHIKBAARHEID automatisch geselecteerd voor de bijrijder.
- 037 Wanneer het voertuig stopt, wordt WERKEN automatisch geselecteerd voor de bestuurder.

▼ M15

- 038 De eerste verandering van activiteit naar RUSTPAUZE of BESCHIKBAARHEID die zich binnen 120 seconden na de automatische verandering naar WERK ten gevolge van het stoppen van het voertuig voordoet, wordt beschouwd als hebbende plaatsgevonden op het moment van het stoppen van het voertuig (de verandering naar WERK kan om die reden geannuleerd worden).

▼ M7

- 039 Deze functie moet veranderingen van activiteiten naar de registratiefuncties uitvoeren met een resolutie van een minuut.

▼ M15

▼ C2

- 041 Wanneer RIJDEN is geregistreerd als de activiteit van de onmiddellijk voorafgaande en de onmiddellijk volgende kalenderminuut, dan wordt de hele minuut beschouwd als RIJDEN.

▼ M15

- 042 Wanneer een kalenderminuut niet wordt beschouwd als RIJDEN overeenkomstig het voorgaande voorschrift 041, dan wordt de hele minuut gerekend als de langste ononderbroken activiteit binnen de minuut (of de laatste van een aantal even lange activiteiten).

▼ M7

043 Deze functie moet ook voortdurend de rijtijdperiode en de cumulatieve rusttijd van de bestuurder controleren.

5. Controleren van de status van de bestuurders

044 Deze functie moet voortdurend en automatisch de status van de bestuurders controleren.

045 De status MET EEN PLOEG wordt geselecteerd wanneer twee geldige bestuurderskaarten in het apparaat worden ingebracht, de status ALLEEN wordt in alle andere gevallen geselecteerd.

6. Handmatige invoer door de bestuurders**6.1. Invoer van begin- en eindpunt van de dagelijkse werkperiode**

046 Met deze functie kan het begin- en eindpunt van de dagelijkse werkperiode van een bestuurder en/of een rijder worden ingevoerd.

047 Plaatsen worden gedefinieerd als het land en — voorzover relevant — de regio.

048 Op het moment van uitnemen van een bestuurderskaart (of werkplaatskaart) moet het controleapparaat de bestuurder (rijder) vragen een „plaats waar de dagelijkse werkperiode eindigt” in te voeren.

049 Dit verzoek kan in het controleapparaat genegeerd worden.

▼ M15

050 Het is mogelijk plaatsen waar de dagelijkse werkperiode begint en/of eindigt, in te voeren via commando's in de menu's. Indien meer dan één dergelijke invoer gebeurt binnen één kalenderminuut, mogen slechts de laatst ingevoerde beginplaats en de laatst ingevoerde eindplaats binnen die tijdsperiode geregistreerd blijven.

▼ M7**6.2. Handmatige invoer van de activiteiten van de bestuurder****▼ M15**

050a Uitsluitend bij het inbrengen van een bestuurderskaart of werkplaatskaart is handmatige invoer van activiteiten toegestaan. Zo nodig is handmatige invoer mogelijk wanneer een nog niet eerder gebruikte bestuurderskaart (of werkplaatskaart) voor het eerst wordt ingebracht.

Bij het handmatig invoeren van activiteiten worden plaatselijke tijd- en datumwaarden van de tijdszone (UTC offset) gebruikt die op dat moment voor de voertuigunit zijn ingesteld.

Bij het inbrengen van een bestuurders- of werkplaatskaart wordt de kaarthouder herinnerd aan:

— de datum en de tijd dat de kaart voor het laatst is uitgenomen;

— facultatief: de voor de voertuigunit ingestelde plaatselijke tijd.

Het is mogelijk activiteiten in te voeren met de volgende beperkingen:

— Activiteiten zijn WERK, BESCHIKBAARHEID of RUST-PAUZE.

▼ **M15**

- Begin- en eindtijden van elke activiteit liggen enkel binnen de periode na het laatste uitnemen tot de huidige inbrenging.

Activiteiten mogen elkaar niet in tijd overlappen.

De procedure voor handmatige invoer van activiteiten bestaat uit evenveel opeenvolgende stappen als nodig voor het instellen van type, begintijd en eindtijd van elke activiteit. Voor elk willekeurig deel van de periode tussen de laatste kaartuitneming en de huidige inbrenging kan de kaarthouder ervoor kiezen geen enkele activiteit op te geven.

Tijdens de met het inbrengen van een kaart verbonden handmatige invoer, en indien van toepassing, heeft de kaarthouder de mogelijkheid het volgende in te voeren:

- een plaats waar een vorige dagelijkse werkperiode is geëindigd, alsook de relevante tijd (indien die niet is ingevoerd tijdens de laatste kaartuitneming);
- een plaats waar de lopende dagelijkse werkperiode begint, samen met de relevante tijd.

Wanneer een locatie is ingevoerd, wordt deze geregistreerd op de relevante tachograafkaart.

De handmatige invoer wordt onderbroken indien:

- de kaart wordt uitgenomen; of
- het voertuig in beweging is en de kaart zich in de lezer van de bestuurder bevindt.

Extra onderbrekingen zijn toegestaan, bv. een time-out na een zekere periode van inactiviteit van de gebruiker. Indien de handmatige invoer wordt onderbroken, valideert het controleapparaat elke volledige invoer van plaats en activiteit (met hetzij ondubbelzinnige plaats en tijd, of type activiteit, begintijd en eindtijd).

Indien een tweede bestuurders- of werkplaatskaart wordt ingebracht terwijl nog handmatig wordt ingevoerd voor een eerder ingebrachte kaart, mag deze handmatige invoer worden voltooid voordat de handmatige invoer voor de tweede kaart begint.

De kaarthouder heeft de mogelijkheid handmatig in te voeren overeenkomstig de volgende minimumprocedure:

Voer activiteiten handmatig in, in chronologische volgorde, voor de periode tussen de laatste kaartuitneming en de huidige inbrenging.

De begintijd van de eerste activiteit wordt ingesteld op de tijd van kaartuitneming. Voor elke volgende invoer wordt de begintijd vooraf ingesteld als onmiddellijk volgend op de eindtijd van de voorafgaande invoer. Voor elke activiteit wordt de soort activiteit en eindtijd geselecteerd.

De procedure eindigt wanneer de eindtijd van een handmatig ingevoerde activiteit gelijk is aan de tijd van kaartinbrenging. Het controleapparaat kan vervolgens facultatief de kaarthouder een handmatig ingevoerde activiteit laten wijzigen, totdat wordt gevalideerd door een specifiek commando te selecteren. Daarna is het niet meer mogelijk dergelijke wijzigingen aan te brengen.

▼ M7**6.3. Invoer van specifieke omstandigheden****▼ M15**

- 050b De bestuurder kan de twee onderstaande specifieke omstandigheden in real-time in het controleapparaat invoeren:
- „NIET VERPLICHT” (begin, einde);
- „VERVOER PER VEERBOOT/TREIN”
- Een „VERVOER PER VEERBOOT/TREIN” mag niet voorkomen wanneer een „NIET VERPLICHT” omstandigheid geopend is.
- Een geopende „NIET VERPLICHT”-omstandigheid moet door het controleapparaat automatisch worden gesloten, wanneer een bestuurderskaart wordt ingebracht of uitgenomen.
- Een geopende „NIET VERPLICHT”-omstandigheid onderdrukt de volgende voorvallen en waarschuwingssignalen:
- rijden zonder een geschikte kaart;
 - waarschuwingssignalen in verband met rijtijdperiode.

▼ M7**7. Beheer van bedrijfsvergrendelingen**

- 051 Deze functie beheert de vergrendelingen die een bedrijf aanbrengt, zodat het bedrijf alleen toegang heeft tot de gegevens in de bedrijfsmodus.
- 052 Bedrijfsvergrendelingen bestaan uit een begindatum/-tijd (lock-in) en een einddatum/-tijd (lock-out) in combinatie met de identiteit van het bedrijf zoals aangegeven door het bedrijfskaartnummer (bij lock-in).
- 053 Vergrendelingen kunnen alleen in real-time „ingeschakeld” of „uitgeschakeld” worden.
- 054 Het uitschakelen van de vergrendeling is alleen mogelijk door het bedrijf waarvan de vergrendeling „ingeschakeld” is (zoals geïdentificeerd door de eerste 13 cijfers van het bedrijfskaartnummer), of,
- 055 het uitschakelen van de vergrendeling gebeurt automatisch wanneer een ander bedrijf de vergrendeling inschakelt.
- 055a Indien een bedrijf de vergrendeling inschakelt en de vorige vergrendeling voor hetzelfde bedrijf was, dan wordt aangenomen dat de vorige vergrendeling niet is „uitgeschakeld” en nog steeds is „ingeschakeld”.

8. Bewaking van controleactiviteiten

- 056 Deze functie moet controle uitoefenen op het TONEN en AFDRUKKEN, op de activiteit van de VU en KAARTOVERBRINGEN die in de controlemodus uitgevoerd worden.
- 057 Deze functie moet ook controle uitoefenen op de SNELHEIDSOVERSCHRIJDING in de controlemodus. Controle van snelheidsoverschrijding wordt geacht te hebben plaatsgevonden wanneer, in de controlemodus, de afdruk „snelheidsoverschrijding” naar de printer of het leesvenster gezonden is, of wanneer gegevens over „voorvallen en fouten” uit het VU-geheugen worden overgebracht.

▼M7

9. Detecteren van voorvallen en/of fouten

058 Deze functie detecteert de onderstaande voorvallen en/of fouten:

9.1. „Inbrengen van een ongeldige kaart”

059 Dit voorval treedt op bij het inbrengen van een ongeldige kaart en/of wanneer de geldigheid van een ingebrachte kaart verloopt.

9.2. „Kaartconflict”

060 Dit voorval treedt op wanneer een van de combinaties van geldige kaarten die in de onderstaande tabel met een X gemerkt zijn, voorkomt:

Lezer van de bestuurder		Kaartconflict				
		Geen kaart	Bestuurderskaart	Controlekaart	Werkplaatskaart	Bedrijfskaart
Lezer van de bijrijder	Geen kaart					
	Bestuurderskaart				X	
	Controlekaart			X	X	X
	Werkplaatskaart		X	X	X	X
	Bedrijfskaart			X	X	X

9.3. „Tijdoverlapping”

061 Dit voorval treedt op wanneer de datum/tijd van de laatste uitneming van een bestuurderskaart, zoals van de kaart wordt gelezen, later is dan de actuele datum/tijd van het controleapparaat waarin de kaart ingebracht is.

9.4. „Rijden zonder een geschikte kaart”

062 Dit voorval treedt op wanneer een van de combinaties van tachograafkaarten die in de onderstaande tabel met een X gemerkt zijn, voorkomt wanneer de activiteit van de bestuurder verandert in RIJDEN, of wanneer de werkingsmodus tijdens het RIJDEN verandert:

Rijden zonder een geschikte kaart		Lezer van de bestuurder				
		Geen (of ongeldige) kaart	Bestuurderskaart	Controlekaart	Werkplaatskaart	Bedrijfskaart
Lezer van de bijrijder	Geen (of ongeldige) kaart	X		X		X
	Bestuurderskaart	X		X	X	X
	Controlekaart	X	X	X	X	X
	Werkplaatskaart	X	X	X		X
	Bedrijfskaart	X	X	X	X	X

▼ M7**9.5. „Inbrengen van de kaart tijdens het rijden”**

063 Dit voorval treedt op wanneer een tachograafkaart tijdens het RIJDEN in een lezer wordt ingebracht.

9.6. „Laatste kaartsessie niet correct afgesloten”

064 Dit voorval treedt op wanneer het controleapparaat bij kaartinvoer ontdekt dat, niettegenstaande de bepalingen van hoofdstuk III, punt 1, de voorafgaande kaartsessie niet correct afgesloten is (de kaart is uitgenomen voordat alle relevante gegevens op de kaart opgeslagen zijn). Dit voorval mag alleen optreden bij de bestuurderskaart en de werkplaatskaart. In dit geval moet de voertuigunit trachten zoveel mogelijk gegevens op de kaart te interpreteren en te recupereren.

9.7. „Snelheidsoverschrijding”**▼ M15**

065 Dit voorval treedt op bij elke snelheidsoverschrijding. Dit voorschrift is slechts van toepassing op voertuigen uit categorie M2, M3, N2 of N3, zoals beschreven in bijlage II van Richtlijn 2007/46/EG, tot vaststelling van een kader voor de goedkeuring van motorvoertuigen en aanhangwagens daarvan.

▼ M7**9.8. „Onderbreking van de stroomvoorziening”**

066 Dit voorval treedt op bij een onderbreking van ten minste 200 milliseconden in de stroomvoorziening van de bewegingsopnemer en/of de voertuigunit, echter niet in de kalibreringsmodus. De drempel van de onderbreking wordt door de fabrikant bepaald. De spanningsval ten gevolge van het starten van de motor van het voertuig mag dit voorval niet veroorzaken.

9.9. „Fout in de bewegingsgegevens”

067 Dit voorval treedt op in het geval van een onderbreking in de normale gegevensstroom tussen de bewegingsopnemer en de voertuigunit en/of in het geval van een fout in de integriteit van de gegevens of in de authenticatie van de gegevens tijdens de gegevensuitwisseling tussen de bewegingsopnemer en de voertuigunit.

▼ M15**9.9 bis. „Tegenstrijdige bewegingsgegevens”**

067a Dit voorval wordt ook gestart wanneer een meting van snelheid nul wordt tegengesproken door bewegingsinformatie van ten minste één onafhankelijke bron gedurende meer dan één ononderbroken minuut.

067b Ingeval de voertuigunit snelheidswaarden van een externe onafhankelijke bron van bewegingsinformatie kan ontvangen of ontwikkelen, kan dit voorval ook worden gestart indien zulke waarden langer dan een minuut sterk in tegenspraak zijn met de waarden die worden ontwikkeld uit het snelheidssignaal van de bewegingssensor.

▼ M7**9.10. „Poging tot inbreuk op de beveiliging”**

068 Dit voorval treedt op bij elk ander voorval dat de beveiliging van de bewegingsopnemer en/of de voertuigunit aantast zoals gespecificeerd in de algemene beveiligingsdoelstellingen van deze componenten, echter niet in de kalibreringsmodus.

9.11. „Kaart”-fout

069 Deze fout wordt veroorzaakt wanneer tijdens de werking een storing in de tachograafkaart optreedt.

▼ **M7**9.12. „*Controleapparaat*”-fout

070 Deze fout wordt veroorzaakt door de onderstaande storingen, echter niet in de kalibreringsmodus:

- VU interne fout
- Printerfout
- Fout in het leesvenster
- Overbrengingsfout
- Fout in de opnemer.

10. **Ingebouwde beproeving en zelfbeproeving**

071 Het controleapparaat moet zelf fouten detecteren door middel van zelfbeproevingen en ingebouwde beproevingen overeenkomstig onderstaande tabel:

Onderdelen ter beproeving	Zelfbeproeving	Ingebouwde beproeving
Software		Integriteit
Geheugen	Toegang	Toegang, gegevensintegriteit
Kaartinterfaces	Toegang	Toegang
Toetsenbord		Handmatige controle
Printer	(afhankelijk van de fabrikant)	Afdruk
Leesvenster		Visuele controle
Overbrenging (alleen uitgevoerd tijdens het overbrengen)	Correcte werking	
Opnemer	Correcte werking	Correcte werking

11. **Lezen van het geheugen**

072 Het controleapparaat moet alle gegevens kunnen lezen die in zijn geheugen opgeslagen zijn.

12. **Registratie en opslag in het geheugen**

In dit punt:

- wordt „365 dagen” gedefinieerd als 365 kalenderdagen van gemiddelde activiteit van de bestuurder in een voertuig. De gemiddelde activiteit per dag in een voertuig wordt gedefinieerd als ten minste 6 bestuurders of rijders, 6 cycli van kaart invoer en kaart uitleeming en 256 wijzigingen in de activiteiten. „365 dagen” omvat derhalve ten minste 2 190 bestuurders (rijders), 2 190 cycli van kaart invoer en kaart uitleeming en 93 440 wijzigingen in de activiteiten;
- worden tijden geregistreerd met een resolutie van een minuut, tenzij anders aangegeven;
- kilometerstanden worden geregistreerd met een resolutie van een kilometer;
- snelheden worden geregistreerd met een resolutie van 1 km/h.

073 De in het geheugen opgeslagen gegevens mogen niet worden beïnvloed door een externe stroomonderbreking van minder dan 12 maanden onder typegoedkeuringvoorwaarden.

074 Het controleapparaat moet in zijn geheugen impliciet of expliciet de volgende gegevens registreren en opslaan:

12.1. **Identificatiegegevens van het apparaat**12.1.1. **Identificatiegegevens van de voertuigunit**

▼ **M7**

- 075 Het controleapparaat moet in zijn geheugen de volgende identificatiegegevens van de voertuigunit opslaan:
- naam van de fabrikant,
 - adres van de fabrikant,
 - onderdeelnummer,
 - serienummer,
 - nummer van de softwareversie,
 - datum van installatie van de softwareversie,
 - bouwjaar,
 - goedkeuringsnummer.
- 076 Identificatiegegevens van de voertuigunit worden door de fabrikant van de voertuigunit definitief geregistreerd en opgeslagen, met uitzondering van softwaregerelateerde gegevens en het goedkeuringsnummer die in geval van een software-upgrade gewijzigd kunnen worden.
- 12.1.2. *Identificatiegegevens van de bewegingsopnemer*
- 077 De bewegingsopnemer moet in zijn geheugen de volgende identificatiegegevens opslaan:
- naam van de fabrikant,
 - onderdeelnummer,
 - serienummer,
 - goedkeuringsmerk,
 - identificatie van ingebouwde veiligheidscomponent (bijv. onderdeelnummer van de interne chip/verwerkingseenheid),
 - identificatie van het besturingssysteem (bijv. nummer van de softwareversie).
- 078 Identificatiegegevens van de bewegingsopnemer worden door de fabrikant van de bewegingsopnemer definitief in de bewegingsopnemer geregistreerd en opgeslagen.
- 079 De voertuigunit moet in zijn geheugen de volgende gekoppelde identificatiegegevens van de bewegingsopnemer registreren en opslaan:
- serienummer,
 - goedkeuringsnummer,
 - datum van eerste koppeling.
- 12.2. **Beveiligingselementen**
- 080 Het controleapparaat moet de volgende beveiligingselementen kunnen opslaan:
- Europese openbare sleutel,
 - lidstaatcertificaat,
 - apparatuurcertificaat,
 - individuele sleutel van het apparaat.

De beveiligingselementen van het controleapparaat worden door de fabrikant van de voertuigunit in het apparaat ingebracht.

▼M7

12.3. Gegevens over het inbrengen en uitnemen van de bestuurderskaart

- 081 Telkens wanneer een bestuurders- of werkplaatskaart in het apparaat ingebracht of uitgenomen wordt, moet het controleapparaat in zijn geheugen het volgende registreren en opslaan:
- de naam en voornaam van de kaarthouder zoals opgeslagen op de kaart;
 - het kaartnummer, de lidstaat van afgifte en de vervaldatum zoals opgeslagen op de kaart;
 - datum en tijd van inbrengen;
 - de kilometerstand bij kaartinvoer;
 - de lezer waarin de kaart wordt ingebracht;
 - datum en tijd van uitnemen;
 - de kilometerstand bij kaartuitneming;
 - de volgende informatie over het vorige door de bestuurder gebruikte voertuig zoals opgeslagen op de kaart:
 - kentekennummer en registerende lidstaat;
 - datum en tijd van kaartuitneming;
 - een teken dat aangeeft of de kaarthouder bij kaartinvoer handmatig activiteiten heeft ingevoerd.
- 082 Het geheugen moet deze gegevens ten minste 365 dagen vasthouden.
- 083 Wanneer de geheugencapaciteit volledig is gebruikt, komen de meest recente gegevens in de plaats van de oudste gegevens.

12.4. Gegevens over de activiteiten van de bestuurder

- 084 Bij elke wijziging in de activiteiten van de bestuurder en/of de bijrijder, bij elke wijziging in de status van de bestuurders en telkens wanneer een bestuurders- of werkplaatskaart ingebracht of uitgenomen wordt, wordt door het controleapparaat het volgende geregistreerd en opgeslagen:
- de status van de bestuurders (ALLEEN/MET EEN PLOEG);
 - de lezer (BESTUURDER, BIJRIJDER);
 - de status van de kaart in de betreffende lezer (INGEBRACHT, NIET INGEBRACHT) (Zie opmerking);
 - de activiteiten (RIJDEN, BESCHIKBAARHEID, WERKEN, RUSTPAUZE);
 - de datum en tijd van de wijziging.
- Opmerking: INGEBRACHT betekent dat een geldige bestuurders- of werkplaatskaart in de lezer ingebracht is. NIET INGEBRACHT betekent het tegenovergestelde, d.w.z. er is geen geldige bestuurders- of werkplaatskaart in de lezer ingebracht (er is bijv. wel een bedrijfskaart ingebracht of er is geen kaart ingebracht).
- Opmerking: Gegevens over activiteiten die door een bestuurder handmatig worden ingevoerd, worden niet in het geheugen geregistreerd.
- 085 Het geheugen moet de gegevens over de activiteiten van de bestuurder ten minste 365 dagen vasthouden.
- 086 Wanneer de geheugencapaciteit volledig is gebruikt, komen de meest recente gegevens in de plaats van de oudste gegevens.

▼ **M7****12.5. Plaatsen waar dagelijkse werkperiodes beginnen en/of eindigen**

- 087 Telkens wanneer een bestuurder (bijrijder) een plaats invoert waar een dagelijkse werkperiode begint en/of eindigt, moet het controleapparaat in zijn geheugen registreren en opslaan:
- indien van toepassing, het bestuurderskaartnummer en de lidstaat van afgifte;
 - de datum en tijd van de invoer (of de datum/tijd gerelateerd aan de invoer wanneer deze door middel van de handmatige invoerprocedure wordt ingevoerd);
 - de soort invoer (begin of einde, omstandigheid van invoer);
 - het ingevoerde land en de ingevoerde regio;
 - de kilometerstand.

088 Het geheugen moet de begin- en/of eindgegevens van dagelijkse werkperiodes ten minste 365 dagen vasthouden (in de veronderstelling dat een bestuurder twee registraties per dag invoert).

089 Wanneer de geheugencapaciteit volledig is gebruikt, komen de meest recente gegevens in de plaats van de oudste gegevens.

12.6. Gegevens over de kilometerstand

090 Het controleapparaat moet elke kalenderdag om 0.00 uur de kilometerstand van het voertuig en de corresponderende datum in zijn geheugen registreren.

091 Het geheugen moet deze kilometerstanden ten minste 365 kalenderdagen kunnen opslaan.

092 Wanneer de geheugencapaciteit volledig is gebruikt, komen de meest recente gegevens in de plaats van de oudste gegevens.

12.7. Gedetailleerde snelheidsgegevens

093 Het controleapparaat moet voor elke seconde van ten minste de laatste 24 uur waarin het voertuig gebruikt is, de snelheid van het voertuig en de corresponderende datum en tijd registreren en in het geheugen opslaan.

12.8. Gegevens over voorvallen

Voor de toepassing van dit punt geldt dat de tijd met een resolutie van 1 seconde wordt geregistreerd.

094 Het controleapparaat moet in zijn geheugen de volgende gegevens voor elk gedetecteerd voorval volgens de onderstaande opslagvoorschriften registreren en opslaan:

Voorval	Opslagvoorschriften	Te registreren gegevens per voorval
Kaartconflict	<ul style="list-style-type: none"> — de 10 meest recente voorvallen 	<ul style="list-style-type: none"> — datum en tijd van het begin van het voorval — datum en tijd van het einde van het voorval — kaartsoort, nummer en lidstaat van afgifte van de twee kaarten die het conflict veroorzaken
Rijden zonder een geschikte kaart	<ul style="list-style-type: none"> — het langste voorval op elk van de laatste 10 dagen waarop een dergelijk voorval plaatshad — de 5 langste voorvallen gedurende de afgelopen 365 dagen 	<ul style="list-style-type: none"> — datum en tijd van het begin van het voorval — datum en tijd van het einde van het voorval — kaartsoort, nummer en lidstaat van afgifte van een bij het begin en/of einde van het voorval ingebrachte kaart — aantal vergelijkbare voorvallen op die dag

▼ **M7**

Voorval	Opslagvoorschriften	Te registreren gegevens per voorval
Inbrengen van de kaart tijdens het rijden	<ul style="list-style-type: none"> — het laatste voorval op elk van de laatste 10 dagen waarop een dergelijk voorval plaatshad 	<ul style="list-style-type: none"> — datum en tijd van het voorval — kaartsoort, nummer en lidstaat van afgifte — aantal vergelijkbare voorvallen op die dag
Laatste kaartsessie niet correct afgesloten	<ul style="list-style-type: none"> — de 10 meest recente voorvallen 	<ul style="list-style-type: none"> — datum en tijd van kaartinvoer — kaartsoort, nummer en lidstaat van afgifte — laatste sessiegegevens zoals af te lezen van de kaart: <ul style="list-style-type: none"> — datum en tijd van kaartinvoer — kentekennummer en lidstaat van registratie
Snelheidsoverschrijding (1)	<ul style="list-style-type: none"> — het ernstigste voorval op elk van de laatste 10 dagen waarop een dergelijk voorval plaatshad (d.w.z. het voorval met de hoogste gemiddelde snelheid) — de 5 ernstigste voorvallen gedurende de afgelopen 365 dagen — het eerste voorval dat opgetreden is na de laatste kalibrering 	<ul style="list-style-type: none"> — datum en tijd van het begin van het voorval — datum en tijd van het einde van het voorval — maximumsnelheid gemeten tijdens het voorval — rekenkundige maximumsnelheid gemeten tijdens het voorval — kaartsoort, nummer en lidstaat van afgifte van de bestuurder (indien van toepassing) — aantal vergelijkbare voorvallen op die dag
Onderbreking in de stroomvoorziening (2)	<ul style="list-style-type: none"> — het langste voorval op elk van de laatste 10 dagen waarop een dergelijk voorval plaatshad — de 5 langste voorvallen gedurende de afgelopen 365 dagen 	<ul style="list-style-type: none"> — datum en tijd van het begin van het voorval — datum en tijd van het einde van het voorval — kaartsoort, nummer en lidstaat van afgifte van de kaart die bij begin en/of einde van het voorval is ingebracht — aantal vergelijkbare voorvallen op die dag
Fout in de bewegingsgegevens	<ul style="list-style-type: none"> — het langste voorval op elk van de laatste 10 dagen waarop een dergelijk voorval plaatshad — de 5 langste voorvallen gedurende de afgelopen 365 dagen 	<ul style="list-style-type: none"> — datum en tijd van het begin van het voorval — datum en tijd van het einde van het voorval — kaartsoort, nummer en lidstaat van afgifte van de kaart die bij begin en/of einde van het voorval is ingebracht — aantal vergelijkbare voorvallen op die dag
Tegenstrijdige bewegingsgegevens	<ul style="list-style-type: none"> — het langste voorval voor elk van de 10 laatste dagen waarin het is opgetreden, — de 5 langste voorvallen gedurende de laatste 365 dagen. 	<ul style="list-style-type: none"> — datum en tijd van begin van het voorval, — datum en tijd van het einde van het voorval, — de soort kaart, het nummer en de lidstaat waar de kaart is afgegeven die is ingebracht aan het begin en/of het einde van het voorval, — aantal soortgelijke voorvallen die dag.

▼ **M15**

▼M7

Voorval	Opslagvoorschriften	Te registreren gegevens per voorval
Poging tot inbreuk op de beveiliging	— de 10 meest recente voorvallen per soort voorval	— datum en tijd van het begin van het voorval — datum en tijd van het einde van het voorval (indien relevant) — kaartsoort, nummer en lidstaat van afgifte van de kaart die bij begin en/of einde van het voorval ingebracht is — soort voorval

- 095
- (1) Het controleapparaat moet ook in zijn geheugen registreren en opslaan:
- de datum en tijd van de laatste CONTROLE VAN DE SNELHEIDSOVERSCHRIJDING;
 - de datum en tijd van de eerste snelheidsoverschrijding na deze CONTROLE VAN DE SNELHEIDSOVERSCHRIJDING;
 - het aantal snelheidsoverschrijdingen sinds de laatste CONTROLE VAN DE SNELHEIDSOVERSCHRIJDING.
- (2) Deze gegevens kunnen alleen na herstel van de stroomvoorziening worden geregistreerd; tijden kunnen op de minuut nauwkeurig bekend zijn.

12.9. *Gegevens over fouten*

Voor de toepassing van dit punt geldt dat de tijd met een resolutie van 1 seconde wordt geregistreerd.

- 096
- Het controleapparaat moet de volgende gegevens voor elke gedetecteerde fout registreren en in zijn geheugen opslaan volgens de onderstaande opslagvoorschriften:

Fout	Opslagvoorschriften	Te registreren gegevens per fout
Kaartfout	— de 10 meest recente bestuurderskaartfouten	— datum en tijd van het begin van de fout — datum en tijd van het einde van de fout — kaartsoort, nummer en lidstaat van afgifte
Fouten controleapparaat	— de 10 meest recente fouten van iedere soort — de eerste fout na de laatste kalibrering	— datum en tijd van het begin van de fout — datum en tijd van het einde van de fout — soort fout — kaartsoort, nummer en lidstaat van afgifte van de kaart die bij begin en/of einde van de fout ingebracht is

12.10. *Kalibreringsgegevens*

- 097
- Het controleapparaat moet gegevens registreren en in het geheugen opslaan met betrekking tot:

- bekende kalibreringsparameters op het moment van activering;
- de eerste kalibrering na activering;
- de eerste kalibrering in het huidige voertuig (geïdentificeerd door zijn VIN-nummer);
- de 5 meest recente kalibreringen (wanneer een aantal kalibreringen op dezelfde kalenderdag plaatsvinden, wordt alleen de laatste kalibrering van de dag opgeslagen).

- 098
- De volgende gegevens moeten bij elke kalibrering worden geregistreerd:

- doel van de kalibrering (activering, eerste installatie, installatie, periodieke controle);
- naam en adres van de werkplaats;

▼ **M7**

- werkplaatskaartnummer, de lidstaat die de kaart afgeeft, en de vervaldatum van de kaart;
 - VIN-nummer van het voertuig;
 - geactualiseerde en bevestigde parameters: w, k, l, bandenmaat, instelling van de snelheidsbegrenzer, kilometerstand (oude en nieuwe waarden), datum en tijd (oude en nieuwe waarden).
- 099 De bewegingsopnemer moet de volgende installatiegegevens van de bewegingsopnemer registreren en in zijn geheugen opslaan:
- eerste verbinding met een VU (datum, tijd, goedkeuringsnummer en serienummer van de VU);
 - laatste verbinding met een VU (datum, tijd, goedkeuringsnummer en serienummer van de VU).

12.11. *Tijdafstellingsgegevens*

- 100 Het controleapparaat moet gegevens registreren en in zijn geheugen opslaan met betrekking tot:
- de meest recente tijdafstelling,
 - de 5 belangrijkste tijdafstellingen sinds de laatste kalibrering, uitgevoerd in de kalibreringsmodus buiten het kader van een normale kalibrering (def. f).
- 101 De volgende gegevens moeten voor elke tijdafstelling worden geregistreerd:
- datum en tijd, oude waarde;
 - datum en tijd, nieuwe waarde;
 - naam en adres van de werkplaats;
 - werkplaatskaartnummer, de lidstaat die de kaart afgeeft, en de vervaldatum van de kaart.

12.12. *Gegevens over controleactiviteiten*

- 102 Het controleapparaat moet de volgende gegevens met betrekking tot de 20 meest recente controleactiviteiten registreren en in zijn geheugen opslaan:
- datum en tijd van de controle;
 - controlekaartnummer en de lidstaat die de kaart afgeeft;
 - aard van de controle (tonen en/of afdrukken en/of VU overbrengen en/of kaart overbrengen).

- 103 In het geval van overbrengen worden de data van de oudste en van de meest recent overgebrachte dagen ook geregistreerd.

12.13. *Gegevens over bedrijfsvergrendelingen*▼ **M15**

- 104 Het controleapparaat moet de volgende gegevens met betrekking tot de 255 meest recente bedrijfsvergrendelingen registreren en in zijn geheugen opslaan:
- datum en tijd van vergrendeling,
 - datum en tijd van ontgrendeling,

▼ M15

- bedrijfskaartnummer en lidstaten van afgifte,
- naam en adres van het bedrijf.

Gegevens die eerder zijn vergrendeld met een vergrendeling die uit het geheugen is verwijderd omwille van de bovengenoemde beperking, moeten worden behandeld als niet-vergrendeld.

▼ M7**12.14. Gegevens over overbrengingsactiviteiten**

105 Het controleapparaat moet de volgende gegevens met betrekking tot de laatste geheugenoverbrenging naar externe media tijdens de bedrijfs- en kalibreringsmodus registreren en in zijn geheugen opslaan:

- datum en tijd van overbrenging;
- bedrijfskaart- of werkplaatskaartnummer en de lidstaat die de kaart afgeeft;
- naam van het bedrijf of de werkplaats.

12.15. Gegevens over specifieke omstandigheden

105a Het controleapparaat moet de volgende gegevens met betrekking tot specifieke omstandigheden in zijn geheugen registreren:

- datum en tijd van de invoer;
- aard van de specifieke omstandigheid.

105b Het geheugen moet gegevens over specifieke omstandigheden ten minste 365 dagen vasthouden (in de veronderstelling dat gemiddeld 1 omstandigheid per dag wordt geopend en gesloten). Wanneer de opslagcapaciteit volledig is gebruikt, komen de meest recente gegevens in de plaats van de oudste gegevens.

13. Aflezen van de tachograafkaart

106 Het controleapparaat moet van de tachograafkaart de noodzakelijke gegevens aflezen:

- om de kaartsoort, de kaarthouder, het eerder gebruikte voertuig, de datum en tijd van de laatste kaartuitneming en de op dat moment geselecteerde activiteit te identificeren;
- om te controleren of de laatste kaartsessie correct afgesloten werd;
- om de rijtijdperiode van de bestuurder, de cumulatieve rustperiode en de opgetelde rijtijden gedurende de voorafgaande en de lopende week te berekenen;
- om gevraagde afdrucken met betrekking tot op de bestuurderskaart geregistreerde gegevens te leveren;
- om een bestuurderskaart naar externe media over te brengen.

107 In het geval van een leesfout moet het controleapparaat dezelfde leesopdracht maximaal drie keer opnieuw uitvoeren. Wanneer dit niet lukt moet de kaart defect en ongeldig worden verklaard.

▼ M7**14. Registratie en opslag op een tachograafkaart**

- 108 Het controleapparaat moet de „gegevens van de kaartsessie” onmiddellijk na kaartinvoer op de bestuurderskaart of werkplaatskaart zetten.
- 109 Het controleapparaat moet de gegevens die op een geldige bestuurderskaart, werkplaatskaart en/of controlekaart opgeslagen zijn, bijwerken met behulp van alle noodzakelijke gegevens die verband houden met de periode waarin de kaart ingebracht is, en met alle noodzakelijke gegevens betreffende de kaarthouder. De gegevens die op deze kaarten moeten worden opgeslagen, worden gespecificeerd in hoofdstuk IV.
- 109a Het controleapparaat moet de gegevens over de activiteiten van de bestuurder en de plaats (zoals gespecificeerd in hoofdstuk IV, punten 5.2.5 en 5.2.6) bijwerken, die opgeslagen zijn op een geldige bestuurderskaart of werkplaatskaart, waarbij de gegevens over activiteiten en plaats handmatig door de kaarthouder worden ingevoerd.

▼ M15

- 109b „Tegenstrijdige bewegingsgegevens” wordt niet opgeslagen op de bestuurders- of werkplaatskaart.

▼ M7

- 110 Het bijwerken van gegevens op de tachograafkaart moet zodanig geschieden dat, indien noodzakelijk en rekening houdend met de opslagcapaciteit van de kaart, nieuwe gegevens in de plaats komen van de oudste gegevens.
- 111 In het geval van een schrijffout moet het controleapparaat dezelfde schrijfpdracht maximaal drie keer opnieuw uitvoeren. Wanneer dit niet lukt moet de kaart defect en ongeldig worden verklaard.
- 112 Voordat een bestuurderskaart uitgenomen wordt en nadat alle relevante gegevens op de kaart opgeslagen zijn, moet het controleapparaat de „gegevens van de kaartsessie” terugplaatsen.

15. Visuele weergave

- 113 Het leesvenster moet ten minste 20 tekens bevatten.
- 114 De tekens moeten minimaal 5 mm hoog en 3,5 mm breed zijn.

▼ M15

- 114a Het leesvenster ondersteunt de tekens die zijn gespecificeerd in aanhangsel 1, hoofdstuk 4 „Tekensets”. Het leesvenster kan vereenvoudigde tekens gebruiken (bijv. letters met een accent kunnen zonder accent worden getoond, of onderkastletters kunnen als bovenkastletters worden getoond).

▼ M7

- 115 Het leesvenster moet voorzien zijn van een voldoende sterke, niet verblindende verlichting.
- 116 Aanwijzingen moeten aan de buitenzijde van het controleapparaat zichtbaar zijn.
- 117 Het controleapparaat moet:
- standaardgegevens;
 - gegevens met betrekking tot waarschuwingssignalen;
 - gegevens met betrekking tot de toegang tot het menu;
 - andere door de gebruiker opgevraagde gegevens
- zichtbaar maken.

Aanvullende informatie kan door het controleapparaat worden getoond, mits deze duidelijk te onderscheiden is van de hierboven vermelde vereiste informatie.

- 118 Het leesvenster van het controleapparaat moet de pictogrammen of pictogramcombinaties zoals vermeld in appendix 3 gebruiken. Extra pictogrammen of pictogramcombinaties kunnen ook door het leesvenster worden getoond wanneer deze duidelijk te onderscheiden zijn van de voornoemde pictogrammen of pictogramcombinaties.

▼ M7

119 Het leesvenster moet altijd ingeschakeld zijn wanneer het voertuig rijdt.

120 Het controleapparaat kan een handmatige of automatische voorziening hebben om het leesvenster uit te schakelen wanneer het voertuig stilstaat.

De vorm van het leesvenster wordt gespecificeerd in appendix 5.

15.1. Standaardleesvenster**▼ M15**

121 Wanneer geen andere informatie getoond hoeft te worden, laat het controleapparaat standaard de volgende informatie zien:

- de plaatselijke tijd (de uitkomst van UTC-tijd + instelling door de bestuurder),
- de werkingsmodus,
- de lopende activiteiten van de bestuurder en de lopende activiteiten van de bijrijder.

Informatie met betrekking tot de bestuurder:

- indien zijn lopende activiteit RIJDEN is: zijn lopende rijtjidsperiode en zijn lopende cumulatieve rusttijd,
- indien zijn lopende activiteit niet RIJDEN is: de lopende duur van zijn activiteit (sinds deze geselecteerd werd) en zijn lopende cumulatieve rusttijd.

▼ M7

122 De gegevens met betrekking tot elke bestuurder moeten duidelijk en ondubbelzinnig worden getoond. Wanneer de informatie met betrekking tot de bestuurder en de bijrijder niet tegelijkertijd kan worden getoond, geeft het controleapparaat standaard de informatie weer met betrekking tot de bestuurder en kan de gebruiker de informatie met betrekking tot de bijrijder zichtbaar maken.

123 Als de breedte van het leesvenster onvoldoende is om de werkingsmodus standaard te tonen, moet het controleapparaat kort de nieuwe werkingsmodus tonen wanneer deze wijzigt.

124 Het controleapparaat moet bij kaartinvoer kort de naam van de kaarthouder tonen.

124a Wanneer een „NIET VERPLICHT” omstandigheid wordt geopend, dan moet het standaardleesvenster door middel van het relevante pictogram tonen dat de omstandigheid geopend is (Het is aanvaardbaar dat de lopende activiteit van de bestuurder niet tegelijkertijd wordt getoond).

15.2. Waarschuwingsleesvenster

125 Het controleapparaat moet waarschuwingssignalen voornamelijk door middel van de pictogrammen van appendix 3 tonen, die waar nodig worden aangevuld met additionele numerieke informatie. Een letterlijke beschrijving van de waarschuwing kan in de voorkeurstaal van de bestuurder worden toegevoegd.

15.3. Toegang tot het menu

126 Het controleapparaat moet de benodigde opdrachten door middel van een geschikte menustructuur leveren.

15.4. Andere leesvensters**▼ M15**

127 Het is mogelijk op verzoek naar keuze te laten zien:

- de UTC-datum en UTC-tijd, en offset van plaatselijke tijd,
- de inhoud van de zes afgedrukte documenten in hetzelfde formaat als de afdrucken zelf,

▼ M15

- de rijtijdperiode en cumulatieve rusttijd van de bestuurder,
- de rijtijdperiode en cumulatieve rusttijd van de bijrijder,
- de rijtijdperiode van de bestuurder van de afgelopen en de lopende week,
- de rijtijdperiode van de bijrijder van de afgelopen en de lopende week.

Facultatief:

- de lopende duur van activiteit van de bijrijder (sinds die geselecteerd werd),
- de cumulatieve rijtijd van de bestuurder van de lopende week,
- de cumulatieve rijtijd van de bestuurder voor de lopende dagelijkse werkperiode,
- de cumulatieve rijtijd van de bijrijder voor de lopende dagelijkse werkperiode.

▼ M7

128 De inhoud van de afdrukken moet sequentieel, regel voor regel, worden getoond. Indien de breedte van het leesvenster minder dan 24 tekens is, moet de gebruiker de volledige informatie door middel van een geschikt middel (een aantal regels, scrollen, ...) krijgen. Afgedrukte regels van handgeschreven informatie kunnen op het leesvenster worden weggelaten.

16. Afdrukken

129 Het controleapparaat moet informatie uit zijn geheugen en/of van de tachograafkaart overeenkomstig de zes onderstaande documenten afdrukken:

- dagelijkse afdruk van de kaart van de activiteiten van de bestuurder;
- dagelijkse afdruk van de voertuigunit (VU) van de activiteiten van de bestuurder;
- afdruk van de kaart van voorvallen en fouten;
- afdruk van de voertuigunit van voorvallen en fouten;
- afdruk van technische gegevens;
- afdruk van snelheidsoverschrijding.

De gedetailleerde vorm en inhoud van deze afdrukken worden gespecificeerd in appendix 4.

Additionele gegevens kunnen aan het einde van de afdruk worden opgenomen.

Het controleapparaat mag extra afdrukken leveren, indien deze duidelijk te onderscheiden zijn van de zes voornoemde documenten.

130 De „dagelijkse afdruk van de kaart van de activiteiten van de bestuurder” en de „afdruk van de kaart van voorvallen en fouten” zijn alleen beschikbaar wanneer een bestuurderskaart of een werkplaatskaart in het controleapparaat ingebracht is. Het controleapparaat werkt de opgeslagen gegevens op de betrokken kaart bij voordat met afdrukken wordt begonnen.

▼M7

- 131 Om de „dagelijkse afdruk van de kaart van de activiteiten van de bestuurder” of de „afdruk van de kaart van voorvallen en fouten” te leveren moet het controleapparaat:
- automatisch de bestuurderskaart of de werkplaatskaart selecteren indien een van deze kaarten ingebracht is, dan wel
 - een opdracht geven om de bronkaart te selecteren of om de kaart in de lezer van de bestuurder te selecteren indien twee kaarten in het controleapparaat ingebracht zijn.
- 132 De printer moet 24 tekens per regel afdrukken.
- 133 De minimale tekengrootte moet 2,1 mm hoog en 1,5 mm breed zijn.

▼M15

- 133a De printer ondersteunt de tekens zoals gespecificeerd in aanhangsel 1, hoofdstuk 4 „Tekensets”.

▼M7

- 134 De printers zijn zo ontworpen dat zij de bedoelde afdrukken kunnen maken met een dusdanige afdrukscherpte dat leesfouten worden vermeden.
- 135 Afmetingen en gegevens moeten bij normale luchtvochtigheid (10-90 %) en temperatuur bewaard blijven.

▼M15

- 136 Op het door het controleapparaat gebruikte printpapier moet het relevante typegoedkeuringsmerk staan. Daarnaast moet op het papier vermeld staan voor welk(e) type(s) controleapparatuur dit papier geschikt is.
- 136a De afdrukken moeten onder normale opslagomstandigheden voor wat betreft lichtsterkte, vochtigheid en temperatuur, gedurende ten minste twee jaar duidelijk leesbaar en identificeerbaar blijven.
- 136b Het printpapier moet minimaal voldoen aan de testspecificaties die zijn omschreven op de website van het met interoperabiliteitsbeproeving belaste laboratorium, zoals vastgesteld in voorschrift 278.
- 136c De boven beschreven specificatie wordt slechts gewijzigd of bijgewerkt, nadat het aangeduide laboratorium, samen met de goedkeuringsautoriteiten, de fabrikant van de goedgekeurde voertuigunit van de digitale tachograaf heeft geraadpleegd.

▼M7

- 137 Bovendien moeten op deze documenten geschreven aantekeningen, zoals de handtekening van de bestuurder, kunnen worden aangebracht.
- 138 Op „paper out” voorvallen tijdens het afdrukken reageert het controleapparaat door, zodra papier bijgevuld is, het afdrukken vanaf het begin te herstarten of door te gaan met het afdrukken en een ondubbelzinnige referentie naar het reeds afgedrukte gedeelte te geven.

17. Waarschuwingssignalen

- 139 Het controleapparaat moet de bestuurder waarschuwen als een voorval en/of fout wordt gedetecteerd.
- 140 Een waarschuwing met betrekking tot een onderbreking in de stroomvoorziening kan worden uitgesteld totdat de stroomvoorziening is hersteld.

▼ M15

141 Het controleapparaat moet de bestuurder 15 minuten van tevoren waarschuwen bij een naderende overschrijding van de maximale rijtijdperiode, en op het tijdstip van overschrijding zelf.

▼ M7

142 De vorm van de waarschuwingssignalen is visueel en daarnaast kunnen akoestische waarschuwingssignalen worden gegeven.

143 De visuele waarschuwingssignalen moeten voor de gebruiker duidelijk herkenbaar zijn, ze moeten in het gezichtsveld van de bestuurder liggen en overdag zowel als 's nachts duidelijk afleesbaar zijn.

144 De visuele waarschuwingssignalen kunnen in het controleapparaat ingebouwd zijn en/of zich buiten het controleapparaat bevinden.

▼ M15

145 In dat geval is een „T”-teken aangebracht.

▼ M7

146 De waarschuwingssignalen moeten ten minste 30 seconden duren, tenzij de bestuurder deze bevestigt door op een toets van het controleapparaat te drukken. Deze eerste bevestiging mag de getoonde reden van de waarschuwing zoals bedoeld in de volgende alinea niet uitwissen.

147 De reden van de waarschuwing moet op het controleapparaat worden getoond en zichtbaar blijven totdat de bestuurder deze door het drukken op een specifieke toets van het controleapparaat of door het geven van een opdracht bevestigt.

148 Aanvullende waarschuwingssignalen kunnen worden ingebouwd, mits de bestuurder hierdoor niet in verwarring wordt gebracht met betrekking tot de reeds gedefinieerde waarschuwingssignalen.

18. Overbrengen van gegevens naar externe media

149 Het controleapparaat moet op verzoek vanuit zijn geheugen of vanaf een bestuurderskaart via de kalibrerings-/overbrengingsverbinding gegevens naar externe opslagmedia kunnen overbrengen. Het controleapparaat werkt de opgeslagen gegevens op de betrokken kaart bij voordat met overbrenging van gegevens wordt begonnen.

150 Verder is er een optie waardoor het controleapparaat in elke werkingsmodus gegevens via een andere verbinding naar een door dit kanaal geauthentiseerd bedrijf kan overbrengen. In dit geval zijn de gegevenstoegangsrechten in de bedrijfsmodus van toepassing op deze overbrenging.

151 Opgeslagen gegevens worden door overbrenging niet gewijzigd of verwijderd.

De elektrotechnische interface van de kalibrerings-/overbrengingsverbinding wordt gespecificeerd in appendix 6.

Overbrengingsprotocollen worden gespecificeerd in appendix 7.

19. Uitvoeren van gegevens naar additionele externe inrichtingen

152 Wanneer het controleapparaat geen aanwijsinrichtingen voor de tachometer en/of de kilometerteller heeft, moet het controleapparaat uitvoersignalen leveren die de snelheid van het voertuig (tachometer) en/of de totale door het voertuig afgelegde afstand (kilometerstand) tonen.

153 De voertuigunit moet tevens de volgende gegevens uitvoeren met behulp van een geschikte functiegebonden seriële verbinding die niet afhankelijk is van een facultatieve CAN-busverbinding (ISO 11898 Road vehicles — Interchange of digital information — Controller Area Network (CAN) for high speed communication), waardoor de verwerking van deze gegevens door andere elektronische units in het voertuig mogelijk wordt:

— lopende UTC-datum en UTC-tijd;

▼M7

- snelheid van het voertuig;
- totale door het voertuig afgelegde afstand (kilometerteller);
- lopende door de bestuurder en bijrijder geselecteerde activiteiten;
- informatie of een tachograafkaart in de lezer van de bestuurder en in de lezer van de bijrijder ingebracht is en (indien van toepassing) informatie over de identificatie van de betreffende kaarten (kaartnummer en lidstaat van afgifte).

Naast deze gegevens kunnen ook andere gegevens worden uitgevoerd.

Wanneer de ontsteking van het voertuig ingeschakeld is, worden deze gegevens permanent getoond. Wanneer de ontsteking van het voertuig uitgeschakeld is, genereert iedere wijziging in de activiteiten van de bestuurder of van de bijrijder en/of het inbrengen of uitnemen van een tachograafkaart een overeenkomstige uitvoer van gegevens. In het geval dat uitvoer van de gegevens niet heeft plaatsgevonden terwijl de ontsteking van het voertuig uitgeschakeld is, komen deze gegevens ter beschikking zodra de ontsteking van het voertuig weer ingeschakeld is.

20. Kalibrering

154

De kalibreringsfunctie moet:

- de bewegingsopnemer automatisch met de VU verbinden;
- de constante van het controleapparaat (k) digitaal aan de kenmerkende coëfficiënt van het voertuig (w) aanpassen (voertuigen met twee of meer brugoverbrengingen worden uitgerust met een schakeltoestel waarmee deze verschillende overbrengingen automatisch op een lijn worden gebracht met de overbrenging waarvoor het apparaat aan het voertuig aangepast is);
- (onbeperkt) de lopende tijd afstellen;
- de lopende kilometerstand bijstellen;
- in het geheugen opgeslagen identificatiegegevens van de bewegingsopnemer bijwerken;
- andere parameters van het controleapparaat bijwerken of bevestigen: VIN-nummer van het voertuig, w, l, bandenmaat en instelling van de snelheidsbegrenzer indien van toepassing.

155

Het verbinden van de bewegingsopnemer met de VU moet ten minste bestaan uit:

- het bijwerken van installatiegegevens van de bewegingsopnemer die door de bewegingsopnemer worden vastgehouden (indien nodig);
- het kopiëren van essentiële identificatiegegevens van de bewegingsopnemer naar het geheugen van de VU.

156

De kalibreringsfunctie kan via de kalibrerings-/overbrengingsverbinding essentiële gegevens invoeren in overeenstemming met het kalibreringsprotocol gedefinieerd in appendix 8. Met de kalibreringsfunctie kunnen ook via andere verbindingen essentiële gegevens worden ingevoerd.

21. Tijdafstelling

157

Met de tijdafstellingsfunctie kan de lopende tijd met maximaal 1 minuut voor een periode van minimaal 7 dagen worden bijgesteld.

158

In de kalibreringsmodus kan de lopende tijd met de tijdafstellingsfunctie zonder beperkingen worden bijgesteld.

▼M7**22. Prestatiekenmerken**

- 159 De voertuigunit moet binnen het temperatuurbereik van - 20 °C tot + 70 °C naar behoren functioneren en de bewegingsopnemer binnen het temperatuurbereik van - 40 °C tot + 135 °C. De inhoud van het geheugen moet bij temperaturen tot - 40 °C bewaard blijven.
- 160 Het controleapparaat moet binnen het vochtigheidsbereik van 10 % tot 90 % naar behoren functioneren.
- 161 Het controleapparaat moet tegen overspanning, polariteitomkering en kortsluiting worden beveiligd.

▼M15

- 161a De bewegingssensoren moeten:
- reageren op een magnetisch veld dat de detectie van beweging van het voertuig stoort. In dat geval, wordt door de voertuigunit een fout in de sensor (voorschrift 070) geregistreerd en opgeslagen, ofwel
- een aftastelement bevatten dat beschermd is tegen, of ongevoelig voor, een magnetisch veld.

▼M7

- 162 Het controleapparaat moet voldoen aan Richtlijn 95/54/EG van de Commissie ⁽¹⁾ tot aanpassing aan de technische vooruitgang van Richtlijn 72/245/EEG van de Raad met betrekking tot elektromagnetische compatibiliteit en moet tegen elektrostatische ontladingen en stootspanning worden beveiligd.

23. Materialen

- 163 Alle samenstellende delen van het controleapparaat moeten uitgevoerd zijn in materiaal van voldoende stabiliteit en mechanische sterkte en met onveranderlijke elektrische en magnetische eigenschappen.
- 164 Alle inwendige delen van het apparaat moeten bij normale gebruiksomstandigheden tegen vocht en stof beschermd zijn.
- 165 De voertuigunit moet voldoen aan beschermingsklasse IP 40 en de bewegingsopnemer moet voldoen aan beschermingsklasse IP 64, volgens IEC 529.
- 166 Het controleapparaat moet wat het ergonomisch ontwerp betreft, voldoen aan de toepasselijke technische specificaties.
- 167 Het controleapparaat moet tegen onopzettelijke beschadiging worden beschermd.

24. Aanduidingen

- 168 Indien het controleapparaat de kilometerstand en snelheid van het voertuig toont, moeten onderstaande aanduidingen in het leesvenster voorkomen:
- bij het getal voor de afstands-aanduiding, de voor het meten van de afstand gebruikte eenheid, weergegeven door het symbool „km”;
 - bij het getal voor de snelheidsaanduiding, de aanduiding „km/h”.

⁽¹⁾ PB L 266 van 8.11.1995, blz. 1.

▼ **M7**

Het controleapparaat kan ook de snelheid in mijl per uur tonen, in welk geval voor de snelheidsaanduiding het symbool „mph” gebruikt wordt.

169 Een identificatieplaatje met de volgende gegevens moet op elk afzonderlijk samenstellend deel van het controleapparaat worden aangebracht:

- naam en adres van de fabrikant van het apparaat;
- onderdeelnummer en bouwjaar;
- serienummer van het apparaat;
- goedkeuringsmerk van het type controleapparaat.

170 Wanneer er onvoldoende fysieke ruimte is voor alle bovengenoemde gegevens, moeten op het identificatieplaatje ten minste voorkomen: de naam of het logo van de fabrikant en het onderdeelnummer van het controleapparaat.

IV. FUNCTIONELE EN CONSTRUCTIE-EISEN VOOR TACHOGRAAFKAARTEN

1. Zichtbare gegevens

De voorkant bevat:

171 naar gelang de soort kaart de vermelding „Bestuurderskaart” of „Controlekaart” of „Werkplaatskaart” of „Bedrijfskaart”, in hoofdletters, gedrukt in de taal/talen van de lidstaat die de kaart afgeeft.

▼ **M12**

172 ► **M16** dezelfde woorden in de andere officiële talen van de Gemeenschap, gedrukt als achtergrond van de kaart:

BG	КАРТА НА ВОДАЧА	КОНТРОЛНА КАРТА	КАРТАЗА МОНТАЖ И НАСТРОЙКИ	КАРТА НА ПРЕВОЗВАЧА
ES	TARJETA DEL CONDUCTOR	TARJETA DE CONTROL	TARJETA DEL CENTRO DE ENSAYO	TARJETA DE LA EMPRESA
CS	KARTA ŘIDIČE	KONTROLNÍ KARTA	KARTA DÍLNÝ	KARTA PODNIKU
DA	FØRERKORT	KONTROLKORT	VÆRKSTEDSKORT	VIRKSOMHEDSKORT
DE	FAHRERKARTE	KONTROLLKARTE	WERKSTATT-KARTE	UNTERNEHMENS-KARTE
ET	AUTOJUHI KAART	KONTROLLIJA KAART	TÖÖKOJA KAART	TÖÖANDJA KAART
EL	ΚΑΡΤΑ ΟΔΗΓΟΥ	ΚΑΡΤΑ ΕΛΕΓΧΟΥ	ΚΑΡΤΑ ΚΕΝΤΡΟΥ ΔΟΚΙΜΩΝ	ΚΑΡΤΑ ΕΠΙΧΕΙΡΗΣΗΣ
EN	DRIVER CARD	CONTROL CARD	WORKSHOP CARD	COMPANY CARD
FR	CARTE DE CONDUCTEUR	CARTE DE CONTROLLEUR	CARTE D'ATELIER	CARTE D'ENTREPRISE

▼ **M12**

HR	KARTICA VOZÁČA	NADZORNA KARTICA	KARTICA RADIO-NICE	KARTICA PRIJEVOZNIKA
GA	CÁRTA TIOMÁNAÍ	CÁRTA STIÚRTHA	CÁRTA CEARD-LAINNE	CÁRTA COMHLACHTA
IT	CARTA DEL CONDUCENTE	CARTA DI CONTROLLO	CARTA DELL'OFFICINA	CARTA DELL'AZIENDA
LV	VADĪTĀJA KARTE	KONTROLKARTE	DARBNĪCAS KARTE	UZŅĒMUMA KARTE
LT	VAIRUOTOJO KORTELĖ	KONTROLĖS KORTELĖ	DIRBTUVĖS KORTELĖ	ĮMONĖS KORTELĖ
HU	GÉPJÁRMŰVEZETŐI KÁRTYA	ELLENŐRI KÁRTYA	MŰHELYKÁRTYA	ŰZEMBENTARTÓI KÁRTYA
MT	KARTA TAS-SEW-WIEQ	KARTA TAL-KONTROLL	KARTA TAL-IS-TAZZJON TAT-TESTIJET	KARTA TAL-KUM-PANNIJA
NL	BESTUURDERS-KAART	CONTROLEKAART	WERKPLAATS-KAART	BEDRIJFSKAART
PL	KARTA KIEROWCY	KARTA KONTROLNA	KARTA WARSZTATOWA	KARTA PRZEDSIĘBIORSTWA
PT	CARTÃO DE CONDUTOR	CARTÃO DE CONTROLO	CARTÃO DO CENTRO DE ENSAIO	CARTÃO DE EMPRESA
RO	CARTELA CONDUCĂTORULUI AUTO	CARTELA DE CONTROL	CARTELA AGENTULUI ECONOMIC AUTORIZAT	CARTELA OPERATORULUI DE TRANSPORT
SK	KARTA VODIČA	KONTROLNÁ KARTA	DIELENSKÁ KARTA	PODNIKOVÁ KARTA
SL	VOZNIKOVA KARTICA	KONTROLNA KARTICA	KARTICA PREIZKUŠEVALIŠČA	KARTICA PODJETJA
FI	KULJETTAJA-KORTTI	VALVONTA-KORTTI	KORJAAMOKORTTI	YRITYSKORTTI
SV	FÖRARKORT	KONTROLLKORT	VERKSTADSKORT	FÖRETAGSKORT ◀

▼ **M7**

173

de vermelding van de naam van de lidstaat die de kaart afgeeft (facultatief);

▼ **M12**

174

► **M16** het onderscheidingsteken van de lidstaat die de kaart afgeeft, negatief afgedrukt in een door twaalf gele sterren omringde blauwe rechthoek; de onderscheidingstekens zijn:

- B: België
- BG: Bulgarije
- CZ: Tsjechië
- DK: Denemarken
- D: Duitsland
- EST: Estland
- GR: Griekenland
- E: Spanje
- F: Frankrijk

▼ M12

HR: Kroatië
 IRL: Ierland
 I: Italië
 CY: Cyprus
 LV: Letland
 LT: Litouwen
 L: Luxemburg
 H: Hongarije
 M: Malta
 NL: Nederland
 A: Oostenrijk
 PL: Polen
 P: Portugal
 RO: Roemenië
 SLO: Slovenië
 SK: Slowakije
 FIN: Finland
 S: Zweden
 UK: Verenigd Koninkrijk. ◀

▼ M7

175

de gegevens die specifiek zijn voor de afgegeven kaart, met de volgende nummers:

	Bestuurderskaart	Controlekaart	Bedrijfs- of Werkplaatskaart
1.	Naam van de bestuurder	Naam van de controle-instansie	Naam van het bedrijf of de werkplaats
2.	Voorna(a)men van de bestuurder	Achternaam van de controleur (indien van toepassing)	Achternaam van de kaarthouder (indien van toepassing)
3.	Geboortedatum van de bestuurder	Voornaam van de controleur (indien van toepassing)	Voornaam van de kaarthouder (indien van toepassing)
4.(a)	De datum van afgifte van de kaart		
(b)	Eventuele datum waarop de kaart ongeldig wordt		
(c)	Naam van de autoriteit die de kaart afgeeft (mag op kant 2 worden gedrukt)		
(d)	Ander nummer dan dat in rubriek 5, dat nuttig is voor de administratie van de kaart (facultatief)		
5.(a)	Rijbewijsnummer (op het moment van afgifte van de bestuurderskaart)		
5.(b)	Kaartnummer		
6.	Foto van de bestuurder	Foto van de controleur (facultatief)	—
7.	Handtekening van de bestuurder	Handtekening van de houder (facultatief)	
8.	Woon- of verblijfplaats of postadres van de houder (facultatief)	Postadres van de controle-instansie	Postadres van het bedrijf of de werkplaats

▼ M7

- 176 data moeten in de vorm van „dd/mm/jjjj” of „dd.mm.jjjj” (dag, maand, jaar) worden geschreven.
De achterkant bevat:
- 177 een toelichting bij de genummerde rubrieken op kant 1 van de kaart;
- 178 zo nodig, en met de uitdrukkelijke schriftelijke instemming van de houder, kunnen gegevens die geen verband houden met de administratie van de kaart in deze ruimte worden opgenomen; de toevoeging van deze vermeldingen heeft geen gevolgen voor het gebruik van het model als tachograafkaart.

MODEL TACHOGRAAFKAART VOOR DE GEMEENSCHAP	
VOORKANT	ACHTERKANT
<p>DRIVER CARD MEMBER STATE</p> <p>1. 1. TARJETA DEL CONDUCUTOR 2. 2. KÖRERKORT 3. 3. PAHNERKARTE 4a. 4a. KARTAO AHTOP 4b. 4b. DRIVER CARD 4c. CARTE DE CONDUCTEUR (4d.) (4d.) CARTA TROMANAJ 5a. 5a. CARTA DEL CONDUCENTE 5b. 5b. BESTUURDESKAART 7. 7. CARTÃO DE CONDUTOR (8.) (8.) ▶⁽¹⁾ KULJETTAJAKORTTI ◀ NÖRANKORT</p>	<p>1. Surname 2. First name(s) 3. Birth date 4a. Date of start of validity of card 4b. Administrative expiry date of card 4c. Issuing authority (4d.) No for national administrative purposes 5a. Driving license number 5b. Card number 6. Photograph (8.) Address 7. Signature</p> <p><i>Te retourneren aan:</i> NAAM EN ADRES VAN DE AUTORITEIT</p>
<p>CONTROL CARD MEMBER STATE</p> <p>1. 1. TARJETA DEL CONTROL 2. 2. KONTROLLKORT (3.) (3.) KONTROLLKARTE 4a. 4a. KARTA BAREGE (4b.) (4b.) CONTROL CARD 4c. ▶⁽²⁾ CARTE DE CONTROLER ◀ (4d.) (4d.) CARTA STURTHA 5b. 5b. CARTA DI CONTROLLO CONTROLKKAART (7.) (7.) CARTÃO DE CONTROLLO 8. 8. ▶⁽³⁾ VALVONTAKORTTI ◀ KONTROLLKORT</p>	<p>1. Control Body (2.) Surname (3.) First name(s) 4a. Date of start of validity of card (4b.) Administrative expiry date of card 4c. Issuing authority (4d.) No for national administrative purposes 5b. Card number (6.) Photograph (7.) Signature 8. Address</p> <p><i>Te retourneren aan:</i> NAAM EN ADRES VAN DE AUTORITEIT</p>
<p>WORKSHOP CARD MEMBER STATE</p> <p>1. 1. TARJETA DEL CENTRO DE ENSAIO 2. 2. VERKSTEDSKORT (3.) (3.) WERKSTATTKARTE 4a. 4a. KARTI KENTRIN AKKIMIN 4b. 4b. WORKSHOP CARTE 4c. CARTE D'ATELIER (4d.) (4d.) CARTA CEARLAINNE 5b. 5b. ▶⁽⁴⁾ CARTA DELL' OFFICINA ◀ ▶⁽⁵⁾ WERKPLAATSKAART ◀ (7.) (7.) CARTÃO DO CENTRO DE ENSAIO 8. 8. ▶⁽⁶⁾ KORJAJAMKORTTI ◀ VERKSTADSKORT</p>	<p>1. Workshop Name (2.) Surname (3.) First name(s) 4a. Date of start of validity of card 4b. Administrative expiry date of card 4c. Issuing authority (4d.) No for national administrative purposes 5b. Card number (7.) Signature 8. Address</p> <p><i>Te retourneren aan:</i> NAAM EN ADRES VAN DE AUTORITEIT</p>
<p>COMPANY CARD MEMBER STATE</p> <p>1. 1. TARJETA DE LA EMPRESA 2. 2. VIRKSOMHEDSKORT (3.) (3.) UNTERNEHMENSKARTE 4a. 4a. KARTA YRREPIDE 4b. 4b. COMPANY CARD 4c. CARTE D'ENTREPRISE (4d.) (4d.) CARTA COMPLACHTA 5b. 5b. CARTA DELL'AZIENDA BESLAFSKAART (7.) (7.) CARTÃO DE EMPRESA 8. 8. ▶⁽⁷⁾ YRITYSKORTTI ◀ FÖRETAGSKORT</p>	<p>1. Company Name (2.) Surname (3.) First name(s) 4a. Date of start of validity of card 4b. Administrative expiry date of card 4c. Issuing authority (4d.) No for national administrative purposes 5b. Card number (7.) Signature 8. Address</p> <p><i>Te retourneren aan:</i> NAAM EN ADRES VAN DE AUTORITEIT</p>

▶ (1) (2) (3) (4) (5) (6) (7) **C1**

- 179 Tachograafkaarten moeten worden gedrukt met de volgende achtergrondkleuren:
- bestuurderskaart: wit,
 - controlekaart: blauw,
 - werkplaatskaart: rood,
 - bedrijfskaart: geel.

▼M7

- 180 Tachograafkaarten moeten ten minste de volgende eigenschappen hebben om de kaart te beschermen tegen vervalsing en misbruik:
- een beveiligde achtergrond met fijne guillochepatronen en regenboogdruk,
 - bij de foto moeten de beveiligde achtergrond en de foto elkaar overlappen,
 - ten minste één tweekleurige microzeefdrukregel.
- 181 Na overleg met de Commissie kunnen lidstaten kleuren of aanduidingen, zoals nationale symbolen of beveiligingstekens, toevoegen, onverminderd de andere bepalingen van deze bijlage.

2. Beveiliging

De beveiliging van het systeem beoogt het beschermen van de integriteit en authenticiteit van de tussen de kaarten en het controleapparaat uitgewisselde gegevens, het beschermen van de integriteit en authenticiteit van de gegevens die van de kaarten gehaald wordt, het uitvoeren van bepaalde schrijfp opdrachten op de kaarten uitsluitend mogelijk te maken voor het controleapparaat, het uitsluiten van mogelijke vervalsing van op de kaarten opgeslagen gegevens, alsmede het voorkomen van manipulaties en het detecteren van pogingen daartoe.

- 182 Teneinde het systeem te beveiligen, moeten tachograafkaarten voldoen aan de eisen zoals vastgelegd in de algemene beveiligingsdoelstellingen voor tachograafkaarten (appendix 10).
- 183 Tachograafkaarten moeten door andere inrichtingen zoals personal computers gelezen kunnen worden.

3. Normen

- 184 De tachograafkaarten moeten aan de volgende normen voldoen:
- ISO/IEC 7810 Identification cards — Physical characteristics
 - ISO/IEC 7816 Identification cards — Integrated circuits with contacts:
 - Deel 1: Physical characteristics,
 - Deel 2: Dimensions and location of the contacts,
 - Deel 3: Electronic signals and transmission protocols,
 - Deel 4: Inter-industry commands for interchange,
 - Deel 8: Security related inter-industry commands,
 - ISO/IEC 10373 Identification cards — Test methods.

4. Milieu- en elektrotechnische specificaties

- 185 De tachograafkaart moet onder alle klimatologische omstandigheden die zich normaliter op het grondgebied van de Gemeenschap voordoen, en ten minste binnen het temperatuurbereik van - 25 °C tot + 70 °C met incidentele pieken tot + 85 °C naar behoren kunnen functioneren. „Incidenteel” betekent niet meer dan 4 uur per keer en niet meer dan 100 keer tijdens de levensduur van de kaart.

▼ **M7**

- 186 De tachograafkaart moet binnen het vochtigheidsbereik van 10 % tot 90 % naar behoren kunnen functioneren.
- 187 De tachograafkaart moet vijf jaar lang naar behoren kunnen functioneren indien de vastgestelde milieu- en elektrotechnische grenswaarden niet overschreden worden.
- 188 Tijdens de werking moet de tachograafkaart voldoen aan Richtlijn 95/54/EG van de Commissie van 31 oktober 1995 ⁽¹⁾ inzake elektromagnetische compatibiliteit en moet de kaart beveiligd zijn tegen elektrostatische ontladingen.

5. Gegevensopslag

Voor de toepassing van dit punt

- wordt de tijd met een resolutie van 1 minuut geregistreerd, tenzij anders gespecificeerd;
- worden kilometerstanden met een resolutie van 1 kilometer geregistreerd;
- wordt de snelheid met een resolutie van 1 km/h geregistreerd.

De functies, opdrachten en logische structuren van de tachograafkaart die voldoen aan de gegevensopslageisen, worden gespecificeerd in appendix 2.

- 189 Dit punt specificeert de minimale opslagcapaciteit voor de verschillende gegevensbestanden. De tachograafkaart moet de effectieve opslagcapaciteit van deze gegevensbestanden aan het controleapparaat mededelen.

Eventuele additionele gegevens die op de tachograafkaart kunnen worden opgeslagen en betrekking hebben op andere toepassingen die de kaart eventueel kan ondersteunen, moeten opgeslagen worden overeenkomstig Richtlijn 95/46/EG ⁽²⁾.

5.1. Identificatie van de kaart en veiligheidsgegevens**5.1.1. Toepassingsidentificatie**

- 190 De tachograafkaart moet de volgende toepassingsidentificatiegegevens kunnen opslaan:

- toepassingsidentificatie van de tachograaf,
- type tachograafkaartidentificatie.

5.1.2. Chipidentificatie

- 191 De tachograafkaart moet de volgende identificatiegegevens van het Integrated Circuit (IC) opslaan:

- IC-serienummer,
- IC-productiereferenties.

5.1.3. IC-kaartidentificatie

- 192 De tachograafkaart moet de volgende smartcard-identificatiegegevens opslaan:

- serienummer van de kaart (inclusief productiereferenties),

⁽¹⁾ PB L 266 van 8.11.1995, blz. 1.

⁽²⁾ PB L 281 van 23.11.1995, blz. 1.

▼ **M7**

- typegoedkeuringsnummer van de kaart,
 - persoonlijke identificatie van de kaart (ID),
 - embedder ID,
 - IC-identificatiesymbool.
- 5.1.4. *Beveiligingselementen*
- 193 De tachograafkaart moet de volgende beveiligingselementen kunnen opslaan:
- Europese openbare sleutel,
 - lidstaatcertificaat,
 - kaartcertificaat,
 - persoonlijke sleutel van de kaart.
- 5.2. **Bestuurderskaart**
- 5.2.1. *Kaartidentificatie*
- 194 De bestuurderskaart moet de volgende kaartidentificatiegegevens kunnen opslaan:
- kaartnummer,
 - lidstaat van afgifte, autoriteit van afgifte, datum van afgifte,
 - datum van afgifte van de kaart en datum waarop de kaart ongeldig wordt.
- 5.2.2. *Identificatie van de kaarthouder*
- 195 De bestuurderskaart moet de volgende identificatiegegevens van de kaarthouder kunnen opslaan:
- de naam van de houder,
 - de voorna(a)m(en) van de houder,
 - geboortedatum,
 - voorkeurstaal.
- 5.2.3. *Informatie over het rijbewijs*
- 196 De bestuurderskaart moet de volgende rijbewijsgegevens kunnen opslaan:
- lidstaat van afgifte, autoriteit van afgifte,
 - rijbewijsnummer (op het moment van afgifte van de kaart).
- 5.2.4. *Gegevens over het gebruik van voertuigen*
- 197 De bestuurderskaart moet voor elke kalenderdag waarop de kaart wordt gebruikt, en voor elke gebruikperiode van een bepaald voertuig op die dag (deze periode omvat de opeenvolgende cyclus van inbrengen en uitnemen van de betrokken kaart in het voertuig) de volgende gegevens kunnen opslaan:
- datum en tijd van het eerste gebruik van het voertuig (d.w.z. de eerste kaartinvoer voor deze gebruikperiode van het voertuig, of 00.00 uur wanneer de gebruikperiode op dat moment voortduurt);

▼ M7

- kilometerstand van het voertuig op dat moment;
 - datum en tijd van het laatste gebruik van het voertuig, (d.w.z. de laatste kaartuitneming voor deze gebruikperiode van het voertuig, of 23.59 uur wanneer de gebruikperiode op dat moment voortduurt);
 - kilometerstand van het voertuig op dat moment;
 - kentekennummer en lidstaat waar het voertuig geregistreerd is.
- 198 De bestuurderskaart moet ten minste 84 registraties kunnen opslaan.
- 5.2.5. Gegevens over de activiteiten van de bestuurder*
- 199 De bestuurderskaart moet voor elke kalenderdag waarop de kaart wordt gebruikt of waarvoor de bestuurder handmatig activiteiten heeft ingevoerd, de volgende gegevens kunnen opslaan:
- de datum;
 - een dagelijkse aanwezigheidsteller (met één verhoogd voor elk van de betrokken kalenderdagen);
 - de totale afstand die de bestuurder gedurende deze dag heeft afgelegd;
 - de bestuurdersstatus om 00.00 uur;
 - wanneer de bestuurder zijn activiteiten wijzigt en/of wanneer de status van de bestuurders verandert en/of wanneer hij zijn kaart heeft ingebracht of uitgenomen:
 - de status van de bestuurders (ALLEEN/MET EEN PLOEG);
 - de lezer (BESTUURDER, BIJRIJDER);
 - de status van de kaart (INGEBRACHT, NIET IN-GEBRACHT);
 - de activiteiten (RIJDEN, BESCHIKBAARHEID, WERKEN, ONDERBREKING/RUST);
 - het tijdstip van de wijziging.
- 200 Het geheugen van de bestuurderskaart moet de gegevens over de activiteiten van de bestuurder ten minste 28 dagen vasthouden (een bestuurder wijzigt zijn activiteiten gemiddeld 93 keer per dag).
- 201 De gegevens genoemd in de voorschriften 197 en 199 moeten zodanig worden opgeslagen, dat de activiteiten in de volgorde van optreden kunnen worden opgezocht, zelfs in het geval van tijdsverlapping.
- 5.2.6. Plaatsen waar dagelijkse werkperioden beginnen en/of eindigen*
- 202 De bestuurderskaart moet de volgende door de bestuurder ingevoerde gegevens betreffende de plaatsen waar dagelijkse werkperioden beginnen en/of eindigen, kunnen opslaan:
- de datum en tijd van de invoer (of de datum/tijd van de invoer indien deze handmatig geschiedt);
 - de soort invoer (begin of einde, omstandigheid van invoer);
 - het ingevoerde land en de ingevoerde regio;
 - de kilometerstand van het voertuig.

▼ M7

203 Het geheugen van de bestuurderskaart moet ten minste 42 registraties kunnen opslaan.

5.2.7. *Gegevens over voorvallen*

Voor de toepassing van dit punt wordt de tijd met een resolutie van 1 seconde geregistreerd.

204 De bestuurderskaart moet gegevens kunnen opslaan over de volgende voorvallen, die door het controleapparaat gedetecteerd zijn terwijl de kaart was ingebracht:

- tijdsoverlapping (indien deze kaart het voorval heeft veroorzaakt);
- kaartinvoer tijdens het rijden (indien deze kaart aanleiding is voor het voorval);
- laatste kaartsessie niet correct afgesloten (indien deze kaart aanleiding is voor het voorval);
- onderbreking van de stroomvoorziening;
- fout in de bewegingsgegevens;
- pogingen de beveiliging op te heffen of te omzeilen.

205 De bestuurderskaart moet de volgende gegevens over deze voorvallen kunnen opslaan:

- code van het voorval;
- datum en tijd van het begin van het voorval (of van de kaartinvoer indien het voorval op dat moment plaatsvond);
- datum en tijd van het einde van het voorval (of van de kaartinvoer indien het voorval op dat moment plaatsvond);
- kentekennummer en lidstaat van registratie van het voertuig waarin het voorval plaatsvond.

Opmerking: In het geval van „Tijdsoverlapping”:

- moeten datum en tijd van het begin van het voorval overeenkomen met de datum en tijd van kaartuitneming uit het vorige voertuig;
- moeten datum en tijd van het einde van het voorval overeenkomen met de datum en tijd van kaartinvoer in het huidige voertuig;
- moeten voertuiggegevens overeenkomen met die van het voertuig dat het voorval heeft veroorzaakt.

Opmerking: In het geval van „Laatste kaartsessie niet correct afgesloten”:

- moeten datum en tijd van het begin van het voorval overeenkomen met de datum en tijd van kaartinvoer van de sessie die niet correct afgesloten is;

▼ M7

- moeten datum en tijd van het einde van het voorval overeenkomen met de datum en tijd van kaartvoer van de sessie tijdens welke het voorval ontdekt werd (lopende sessie);
 - moeten voertuiggegevens overeenkomen met het voertuig waarin de sessie niet correct afgesloten werd.
- 206 De bestuurderskaart moet gegevens over de 6 meest recente voorvallen van elke soort (d.w.z. 36 voorvallen) kunnen opslaan.
- 5.2.8. Gegevens over fouten*
- Voor de toepassing van dit punt wordt de tijd met een resolutie van 1 seconde geregistreerd.
- 207 De bestuurderskaart moet gegevens kunnen opslaan met betrekking tot de volgende fouten, die het controleapparaat heeft gedetecteerd terwijl de kaart was ingebracht:
- kaartfout (indien deze kaart aanleiding is voor het voorval);
 - fout in controleapparaat.
- 208 De bestuurderskaart moet de volgende gegevens over deze fouten kunnen opslaan:
- foutcode;
 - datum en tijd van het begin van de fout (of van de kaartinvoer indien de fout op dat moment voortduurde);
 - datum en tijd van het einde van de fout (of van de kaartuitneming indien de fout op dat moment voortduurde);
 - kenteknummer en lidstaat van registratie van het voertuig waarin de fout optrad.
- 209 De bestuurderskaart moet gegevens over de twaalf meest recente fouten van elke soort (d.w.z. 24 fouten) kunnen opslaan.
- 5.2.9. Gegevens over controleactiviteiten*
- 210 De bestuurderskaart moet de volgende gegevens met betrekking tot controleactiviteiten opslaan:
- datum en tijd van de controle;
 - controlekaartnummer en lidstaat die de kaart heeft afgegeven;
 - soort controle (tonen en/of printen en/of VU-overbrenging en/of kaartoverbrenging (zie opmerking));
 - overgebrachte periode, in het geval van overbrenging;
 - kenteknummer en lidstaat van registratie van het voertuig waarin de controle plaatsvond.
- Opmerking: De beveiligingseisen impliceren dat kaartoverbrenging uitsluitend geregistreerd wordt wanneer de overbrenging plaatsvindt via een controleapparaat.
- 211 De bestuurderskaart moet één van deze registraties kunnen vasthouden.

▼ **M7**

- 5.2.10. *Gegevens over kaartsessies*
- 212 De bestuurderskaart moet gegevens opslaan met betrekking tot het voertuig waarin de lopende sessie geopend is:
- datum en tijd waarop de sessie geopend werd (d.w.z. kaart-invoer), met een resolutie van een seconde;
 - kentekennummer en lidstaat van registratie.
- 5.2.11. *Gegevens over specifieke omstandigheden*
- 212a De bestuurderskaart moet de volgende gegevens met betrekking tot specifieke omstandigheden kunnen opslaan, die ingevoerd werden terwijl de kaart in een lezer ingebracht was:
- datum en tijd van de invoer;
 - aard van de specifieke omstandigheid.
- 212b De bestuurderskaart moet 56 van dergelijke registraties kunnen vasthouden.
- 5.3. **Werkplaatskaart**
- 5.3.1. *Beveiligingselementen*
- 213 De werkplaatskaart moet een Personal Identification Number (pin-code) kunnen opslaan.
- 214 De werkplaatskaart moet de cryptografische sleutels voor het verbinden van de bewegingsopnemers aan de voertuigunits kunnen opslaan.
- 5.3.2. *Kaartidentificatie*
- 215 De werkplaatskaart moet de volgende kaartidentificatiegegevens kunnen opslaan:
- kaartnummer;
 - lidstaat van afgifte, autoriteit van afgifte, datum van afgifte;
 - datum van afgifte van de kaart en datum waarop de kaart ongeldig wordt.
- 5.3.3. *Identificatie van de kaarthouder*
- 216 De werkplaatskaart moet de volgende identificatiegegevens van de kaarthouder kunnen opslaan:
- naam van de werkplaats;
 - adres van de werkplaats;
 - naam van de houder;
 - voorna(a)m(en) van de houder;
 - voorkeurstaal.
- 5.3.4. *Gegevens over het gebruik van voertuigen*
- 217 De werkplaatskaart moet de gegevens over het gebruik van voertuigen op dezelfde manier kunnen opslaan als een bestuurderskaart.
- 218 De werkplaatskaart moet ten minste 4 van dergelijke registraties kunnen opslaan.

▼ **M7**

- 219 5.3.5. *Gegevens over de activiteiten van de bestuurder*
De werkplaatskaart moet de gegevens over de activiteiten van de bestuurder op dezelfde manier kunnen opslaan als een bestuurderskaart.
- 220 De werkplaatskaart moet de gegevens over de activiteiten van de bestuurder ten minste gedurende 1 dag met gemiddelde activiteiten van de bestuurder vasthouden.
- 221 5.3.6. *Gegevens over begin en einde van dagelijkse werkperiodes*
De werkplaatskaart moet de gegevens over begin en einde van dagelijkse werkperiodes op dezelfde manier kunnen opslaan als een bestuurderskaart.
- 222 De werkplaatskaart moet ten minste 3 registraties kunnen vasthouden.
- 223 5.3.7. *Gegevens over voorvallen en fouten*
De werkplaatskaart moet de gegevens over voorvallen en fouten op dezelfde manier kunnen opslaan als een bestuurderskaart.
- 224 De werkplaatskaart moet gegevens over de drie meest recente voorvallen van elke soort (d.w.z. 18 voorvallen) en de zes meest recente fouten van elke soort (d.w.z. 12 fouten) kunnen opslaan.
- 225 5.3.8. *Gegevens over controleactiviteiten*
De werkplaatskaart moet de gegevens over controleactiviteiten op dezelfde manier kunnen opslaan als een bestuurderskaart.
- 226 5.3.9. *Gegevens over kalibrering en tijdafstelling*
De werkplaatskaart moet registraties van kalibreringen en/of tijdafstellingen kunnen vasthouden die uitgevoerd worden terwijl de kaart in een controleapparaat ingebracht is.
- 227 Elke kalibreringsregistratie moet de volgende gegevens bevatten:
- ► **M10** doel van de kalibrering (activering, eerste installatie, installatie, periodieke inspectie) ◀;
 - VIN-nummer van het voertuig;
 - bijgewerkte of bevestigde parameters (w, k, l, bandenmaat, instelling van de snelheidsbegrenzer, kilometerstand (nieuwe en oude waarde), datum en tijd (nieuwe en oude waarde));
 - identificatienummer van het controleapparaat (onderdeelnummer en serienummer van de VU, serienummer van de bewegingsopnemer).
- 228 De werkplaatskaart moet ten minste 88 registraties kunnen opslaan.
- 229 De werkplaatskaart moet een teller bevatten die het totale aantal kalibreringen aangeeft dat met de kaart uitgevoerd is.

▼ **M7**

- 230 De werkplaatskaart moet een teller bevatten die het aantal kalibreringen sinds de laatste overbrenging aangeeft.
- 5.3.10. *Gegevens over specifieke omstandigheden*
- 230a De werkplaatskaart moet gegevens over specifieke omstandigheden op dezelfde manier kunnen opslaan als een bestuurderskaart. De werkplaatskaart moet 2 registraties kunnen opslaan.
- 5.4. **Controlekaart**
- 5.4.1. *Kaartidentificatie*
- 231 De controlekaart moet de volgende kaartidentificatiegegevens opslaan:
- kaartnummer;
 - lidstaat van afgifte, autoriteit van afgifte, datum van afgifte;
 - ingangsdatum van de geldigheid van de kaart en datum waarop de kaart ongeldig wordt (indien van toepassing).
- 5.4.2. *Identificatie van de kaarthouder*
- 232 De controlekaart moet de volgende identificatiegegevens van de kaarthouder kunnen opslaan:
- naam van de controle instantie;
 - adres van de controle instantie;
 - naam van de houder;
 - voorna(a)m(en) van de houder;
 - voorkeurstaal.
- 5.4.3. *Gegevens over controleactiviteiten*
- 233 De controlekaart moet de volgende gegevens met betrekking tot controleactiviteiten kunnen opslaan:
- datum en tijd van de controle;
 - soort controle (tonen en/of printen en/of VU-overbrenging en/of kaartoverbrenging);
 - overgebrachte periode (indien van toepassing);
 - kenteknummer en lidstaat waarin het gecontroleerde voertuig geregistreerd staat;
 - kaartnummer en lidstaat die de gecontroleerde bestuurderskaart afgegeven heeft.
- 234 De controlekaart moet ten minste 230 registraties kunnen vasthouden.
- 5.5. **Bedrijfskaart**
- 5.5.1. *Kaartidentificatie*
- 235 De bedrijfskaart moet de volgende kaartidentificatiegegevens kunnen opslaan:
- kaartnummer;
 - lidstaat van afgifte, autoriteit van afgifte, datum van afgifte;
 - ingangsdatum van de geldigheid van de kaart en datum waarop de kaart ongeldig wordt (indien van toepassing).

▼M7

- 5.5.2. *Identificatie van de kaarthouder*
- 236 De bedrijfskaart moet de volgende identificatiegegevens van de kaarthouder kunnen opslaan:
- naam van het bedrijf;
 - adres van het bedrijf.
- 5.5.3. *Gegevens over bedrijfsactiviteiten*
- 237 De bedrijfskaart moet de volgende gegevens over bedrijfsactiviteiten kunnen opslaan:
- datum en tijd van de activiteit;
 - soort activiteit (vergrendeling en/of ontgrendeling van VU en/of VU-overbrenging en/of kaartoverbrenging);
 - overgebrachte periode (indien van toepassing);
 - kentekennummer en registrerende instantie van de lidstaat van het voertuig;
 - kaartnummer en lidstaat die de kaart afgegeven heeft (in het geval van kaartoverbrenging).
- 238 De bedrijfskaart moet ten minste 230 van dergelijke registraties kunnen vasthouden.

V. INSTALLATIE VAN HET CONTROLEAPPARAAT

1. **Installatie**

- 239 Nieuwe controleapparaten moeten in niet-geactiveerde toestand geleverd worden aan installateurs of voertuigfabrikanten. Alle kalibreringsparameters, zoals vermeld in hoofdstuk III.20, moeten daarbij ingesteld zijn op de juiste en geldige standaardwaarden. Indien geen specifieke waarde geschikt is, moeten letters op „?” en cijfers op „0” worden gezet. ► **M15** Zo nodig kan tijdens de beveiligingscertificering de levering van voor beveiliging relevante onderdelen van het controleapparaat worden beperkt. ◀
- 240 Vóór de activering moet het controleapparaat toegang geven tot de kalibreringsfunctie, zelfs wanneer het apparaat zich niet in de kalibreringsmodus bevindt.
- 241 Vóór de activering mag het controleapparaat geen gegevens zoals genoemd in punt III.12.3 tot en met III.12.9 en punt III.12.12 tot en met III.12.14 registreren of opslaan.
- 242 Tijdens de installatie moeten de voertuigfabrikanten alle bekende parameters instellen.

▼M15

- 243 Voertuigfabrikanten of installateurs moeten het geïnstalleerde controleapparaat activeren uiterlijk voordat het voertuig wordt gebruikt in het kader van Verordening (EG) nr. 561/2006.

▼M7

- 244 De activering van het controleapparaat moet automatisch worden opgestart bij de eerste invoer van een werkplaatskaart in een van zijn kaartinterfaces.
- 245 Eventuele specifieke verbindingen tussen de bewegingsopnemer en de voertuigunit moeten voor of tijdens de activering automatisch plaatsvinden.

▼ M7

- 246 Na de activering moet het controleapparaat alle functies uitvoeren en toegang geven tot alle gegevens.
- 247 De registratie- en opslagfuncties van het controleapparaat moeten na de activering volledig operationeel zijn.

▼ M15

- 248 Na de installatie moet een kalibrering volgen. Bij de eerste kalibrering wordt niet noodzakelijk het voertuigregistratienummer (VRN) ingevoerd, wanneer het niet bekend is bij de erkende werkplaats die de kalibrering uitvoert. In dat geval, en alleen op dat moment, kan de eigenaar van het voertuig het VRN invoeren met behulp van zijn bedrijfskaart, voordat het voertuig gebruikt wordt in het kader van Verordening (EG) nr. 561/2006 (bv. door middel van commando's in een juiste menustructuur van de mens-machine-interface van de voertuigunit.) ⁽¹⁾ Deze invoer mag alleen met behulp van een werkplaatskaart worden bijgewerkt of bevestigd.

▼ M7

- 248a Het controleapparaat moet zodanig in het voertuig worden geïnstalleerd dat de bestuurder gemakkelijk vanaf zijn zitplaats toegang heeft tot de noodzakelijke functies.

2. Installatieplaatje**▼ M15**

- 249 Na controle van het controleapparaat bij de installatie wordt op het controleapparaat een installatieplaatje aangebracht, dat duidelijk zichtbaar en gemakkelijk toegankelijk is. Waar dat niet mogelijk is, moet het plaatje worden aangebracht op de B-stijl van het voertuig, zodat het duidelijk zichtbaar is. Voor voertuigen zonder B-stijl moet het installatieplaatje worden aangebracht op de deurlijst aan de bestuurderskant van het voertuig, en altijd duidelijk zichtbaar. Na iedere controle door een erkende installateur of werkplaats dient het oude plaatje door een nieuw te worden vervangen.

▼ M13

- 250 Op het plaatje moeten ten minste de volgende gegevens zijn aangebracht:
- naam, adres of handelsnaam van de erkende installateur of werkplaats,
 - kenmerkende coëfficiënt van het voertuig in de vorm „w = ... imp/km”,
 - constante van het controleapparaat in de vorm „k = ... imp/km”,
 - effectieve omtrek van de wielbanden, in de vorm „l = ... mm”,
 - bandenmaat,

▼ M15

- datum waarop de kenmerkende coëfficiënt van het voertuig vastgesteld en de effectieve omtrek van de wielbanden gemeeten is,

▼ M13

- VIN-nummer van het voertuig,
- het gedeelte van het voertuig waarin de adaptor eventueel is geïnstalleerd,
- het gedeelte van het voertuig waarin de bewegingssensor is geïnstalleerd, wanneer deze niet is aangesloten op de versnellingsbak of wanneer geen gebruik wordt gemaakt van een adaptor,

⁽¹⁾ PB L 102 van 11.4.2006, blz. 1.

▼ M13

- een beschrijving van de kleur van de kabel tussen de adaptor en het gedeelte van het voertuig dat impulsen naar de adaptor stuurt,
- het serienummer van de ingebouwde bewegingssensor van de adaptor.

▼ M15

250a

Uitsluitend voor voertuigen uit categorie M1 en N1 die zijn uitgerust met een adaptor volgens Verordening (EG) nr. 68/2009 ⁽¹⁾ en waarbij niet alle benodigde informatie kan worden vermeld, zoals beschreven in voorschrift 250, mag gebruik worden gemaakt van een tweede, extra plaatje. In dergelijke gevallen moeten op dit extra plaatje minimaal de laatste vier in voorschrift 250 beschreven streepjes staan. Dit tweede plaatje moet worden aangebracht in de buurt van of naast het in voorschrift 250 beschreven eerste primaire plaatje en moet in dezelfde mate worden beschermd. Voorts moeten op het secundaire plaatje eveneens de naam, het adres of de handelsnaam van de erkende installateur of werkplaats die de installatie heeft uitgevoerd, en de datum van installatie zijn vermeld.

▼ M7**3. Verzegeling**

251

De volgende onderdelen moeten worden verzegeld:

- alle verbindingen die, wanneer ze verbroken zouden worden, tot niet-traceerbare wijzigingen of niet-traceerbaar verlies van gegevens zouden leiden;
- het installatieplaatje, tenzij het zodanig aangebracht is dat het niet kan worden verwijderd zonder de daarop aangebrachte aanduidingen te vernietigen.

252

De bovengenoemde verzegelingen mogen worden verwijderd:

- in noodgevallen;
- voor het plaatsen, afstellen of repareren van een snelheidsbegrenzer of alle andere tot de verkeersveiligheid bijdragende inrichtingen, op voorwaarde dat het controleapparaat op betrouwbare en juiste wijze blijft functioneren en door een erkende installateur of werkplaats (als bedoeld in hoofdstuk VI) onmiddellijk na het plaatsen van de snelheidsbegrenzer dan wel alle andere tot de verkeersveiligheid bijdragende inrichtingen opnieuw verzegeld wordt, of in alle andere gevallen binnen zeven dagen.

253

Iedere verbreking van deze zegels moet schriftelijk worden gemotiveerd; deze motivering dient ter beschikking van de bevoegde autoriteit te worden gehouden.

VI. CONTROLES, INSPECTIES EN REPARATIES

Voorschriften betreffende de omstandigheden waarin verzegelingen verwijderd mogen worden, zoals vermeld in artikel 12, lid 5 van Verordening (EEG) nr. 3821/85, laatstelijk gewijzigd bij Verordening (EG) nr. 2135/98, worden beschreven in hoofdstuk V.3 van deze bijlage.

1. Erkennung van installateurs of werkplaatsen

De lidstaten erkennen, certificeren en controleren regelmatig de instanties die de

- installaties,
- controles,
- inspecties en
- reparaties moeten verrichten.

⁽¹⁾ PB L 21 van 24.1.2009, blz. 3.

▼ M7

In het kader van artikel 12, lid 1, van deze verordening worden werkplaatskaarten uitsluitend afgegeven aan voor het activeren en/of kalibreren van controleapparaten erkende installateurs en/of werkplaatsen die voldoen aan deze bijlage en, tenzij voldoende gerechtvaardigd:

- niet in aanmerking komen voor een bedrijfskaart;
- wiens andere bedrijfsactiviteiten geen potentieel gevaar voor de totale veiligheid van het systeem opleveren zoals beschreven in appendix 10.

2. Controle van nieuwe of herstelde inrichtingen

254 Iedere afzonderlijke inrichting, zij het nieuw of hersteld, wordt gecontroleerd uit het oogpunt van juiste werking en nauwkeurigheid van de aflezing en registratie, waarbij de in hoofdstuk III.2.1 en III.2.2 vastgelegde grenswaarden moeten worden gehanteerd, door middel van de verzegeling overeenkomstig hoofdstuk V.3 en kalibrering.

3. Controle van de installatie

255 Na plaatsing in een voertuig moeten de gehele installatie en het controleapparaat voldoen aan de bepalingen betreffende de maximumtoleranties zoals vastgelegd in hoofdstuk III.2.1 en III.2.2.

4. Periodieke controles

256 Periodieke controles van de in de voertuigen geïnstalleerde inrichtingen moeten na iedere reparatie van de inrichting, of na iedere wijziging van de kenmerkende coëfficiënt van het voertuig of van de effectieve omtrek van de wielbanden, of wanneer de UTC-tijd van de inrichting meer dan 20 minuten afwijkt, of wanneer het kentekennummer gewijzigd is en ten minste om de twee jaar (24 maanden) na de laatste controle plaatsvinden.

257 Het volgende moet worden gecontroleerd:

- de goede werking van het controleapparaat, met name de gegevensopslag op de tachograafkaart;
- de naleving van het bepaalde in hoofdstuk III.2.1 en III.2.2 inzake de maximumtoleranties bij installatie;
- de aanwezigheid van het goedkeuringsmerk op het controleapparaat;

▼ M15

- dat het installatieplaatje, zoals omschreven in voorschrift 250, en het identificatieplaatje, zoals omschreven in voorschrift 169, zijn aangebracht;

▼ M7

- de ongeschonden staat van de zegels van het apparaat en van de andere installatieonderdelen;
- de bandenmaat en de effectieve omtrek van de banden;

▼ M15

- dat er geen manipulatievoorzieningen aanwezig zijn.

257a Indien een van de in hoofdstuk III, punt 9 (Detectie van voorvallen en/of fouten) genoemde voorvallen zich heeft voorgedaan sinds de laatste inspectie en door tachograaffabrikanten en/of de nationale overheid wordt beschouwd als mogelijke bedreiging voor de beveiliging van het apparaat, moet de werkplaats:

- a) een vergelijking maken tussen de identificatiegegevens van de op de versnellingsbak aangesloten bewegingssensor en de in de voertuigunit opgeslagen gegevens van de gekoppelde bewegingssensor;

▼ M15

- b) controleren of de informatie op het installatieplaatje overeenkomt met de in de voertuigunit opgeslagen informatie;
 - c) controleren of het serienummer en het goedkeuringsnummer van de bewegingssensor, indien deze op de bewegingssensor zijn afgedrukt, overeenkomen met de in de voertuigunit opgeslagen informatie.
- 257b Werkplaatsen moeten in hun inspectieverslag melding maken van eventueel aangetroffen verbroken zegels of manipulatievoorzieningen. Deze rapporten moeten minstens twee jaar worden bewaard en op verzoek aan de bevoegde autoriteit ter beschikking worden gesteld.

▼ M7

- 258 Bij deze controles moet een kalibrering plaatsvinden.
- 5. Vaststelling van afwijkingen**
- 259 De vaststelling van de afwijkingen bij installatie en gebruik geschiedt onder de volgende omstandigheden, die beschouwd moeten worden als normale beproevingsvoorwaarden:
- onbelast voertuig, in normale rijklare toestand;
 - bandenspanning overeenkomstig de door de fabrikant verstrekte gegevens;
 - slijtage van de banden binnen de door de nationale voorschriften toegestane grenzen;
 - voortbeweging van het voertuig:
 - het voertuig moet zich, aangedreven door zijn eigen motor, langs een rechte lijn over een vlakke ondergrond bewegen met een snelheid van 50 ± 5 km/u. Het meettraject moet ten minste 1 000 m lang zijn;
 - de test mag ook uitgevoerd worden met alternatieve methoden, zoals op een geschikte proefbank, op voorwaarde dat deze even nauwkeurig zijn.
- 6. Reparaties**
- 260 Werkplaatsen kunnen gegevens van het controleapparaat overbrengen en deze gegevens teruggeven aan de betreffende transportonderneming.
- 261 Erkende werkplaatsen moeten een certificaat van onmogelijkheid van gegevensoverdracht aan de transportondernemingen afgeven, wanneer vooraf geregistreerde gegevens ten gevolge van de slechte werking van het controleapparaat zelfs na reparatie door de betrokken werkplaats niet kunnen worden overgebracht. De werkplaatsen bewaren een kopie van elk afgegeven certificaat gedurende ten minste een jaar.

VII. KAARTAFGIFTE

- De door de lidstaten vastgestelde werkwijze bij kaartafgifte moet aan het volgende voldoen:
- 262 Het kaartnummer van het eerste exemplaar van een tachograafkaart dat aan een aanvrager verstrekt wordt, moet een opeenvolgende index (indien van toepassing), een vervangingsindex en een vernieuwingsindex op de stand „0” hebben.
- 263 Van de kaartnummers van alle niet-persoonlijke tachograafkaarten, die aan een enkele controle instantie, een enkele werkplaats of een enkele transportonderneming zijn afgegeven, moeten de eerste 13 cijfers hetzelfde zijn; verder moeten ze allemaal een andere opeenvolgende index hebben.

▼ M7

- 264 Een tachograafkaart die ter vervanging van een bestaande tachograafkaart wordt afgegeven, moet hetzelfde kaartnummer hebben als de vervangen kaart, met uitzondering van de vervangingsindex die met „1” moet worden verhoogd (in de volgorde 0, ..., 9, A, ..., Z).
- 265 Een tachograafkaart die ter vervanging van een bestaande tachograafkaart wordt afgegeven, moet dezelfde vervaldatum hebben als de vervangen kaart.
- 266 Een tachograafkaart die ter vernieuwing van een bestaande tachograafkaart wordt afgegeven, moet hetzelfde kaartnummer hebben als de bestaande kaart met uitzondering van de vervangingsindex die op „0” moet worden teruggezet en de vernieuwingsindex die met „1” moet worden verhoogd (in de volgorde 0, ..., 9, A, ..., Z).
- 267 Het ruilen van een bestaande tachograafkaart ten einde administratieve gegevens te wijzigen moet in dezelfde lidstaat geschieden volgens de voorschriften voor vernieuwing, of de voorschriften van eerste afgifte wanneer de ruiling plaatsvindt in een andere lidstaat.
- 268 In het geval van niet-persoonlijke werkplaats- of controlekaarten moet bij de „naam van de kaarthouder” de naam van de werkplaats of de controle instantie worden ingevuld.

▼ M15

- 268a De lidstaten wisselen elektronisch gegevens uit om ervoor te zorgen dat de bestuurderskaart die zij afgeven, uniek is. De bevoegde autoriteiten van de lidstaten kunnen eveneens gegevens elektronisch uitwisselen wanneer zij bestuurderskaarten controleren tijdens wegcontroles of controles ter plaatse bij ondernemingen om de status van de kaarten te verifiëren en na te gaan of zij uniek zijn.

▼ M7

VIII. GOEDKEURING VAN HET CONTROLEAPPARAAT EN DE TACHOGRAAFKAARTEN

1. Algemeen

In dit hoofdstuk betekent het woord „controleapparaat”, „controleapparaat of zijn samenstellende delen”. Er is geen goedkeuring vereist voor de verbindingkabel(s) tussen de bewegingsopnemer en de VU. Het in het controleapparaat gebruikte papier wordt als een samenstellend deel van het controleapparaat beschouwd.

► **M15** Elke voertuigfabrikant kan vragen om typegoedkeuring van zijn component met elk willekeurig type bewegingssensor, en omgekeerd, op voorwaarde dat elke component voldoet aan voorschrift 001a. ◀

- 269 Het controleapparaat moet met alle geïntegreerde inrichtingen ter goedkeuring worden aangeboden.
- 270 De goedkeuring van het controleapparaat en van de tachograafkaarten omvat beproevingen van de beveiliging, functieproevingen en interoperabiliteitsbeproevingen. Positieve beproevingsresultaten worden op een relevant certificaat vermeld.
- 271 De goedkeuringsautoriteiten van de lidstaten verlenen geen goedkeuringscertificaat overeenkomstig artikel 5 van deze verordening, zolang zij niet in het bezit zijn van:
- een beveiligingscertificaat,
 - een functiecertificaat
 - en een interoperabiliteitscertificaat

▼ M7

voor het controleapparaat of de tachograafkaart waarvoor goedkeuring wordt aangevraagd.

272 De autoriteit die de goedkeuring voor het apparaat verleende, moet vooraf over elke wijziging in de software of hardware van het apparaat of in de aard van de voor de fabricage gebruikte materialen worden geïnformeerd. Deze autoriteit moet de verlenging van de goedkeuring aan de fabrikant bevestigen of kan een aanpassing of een bevestiging van de relevante functie-, beveiligings- en/of interoperabiliteitscertificaten eisen.

273 Procedures voor aanpassing van de in-situ software van het controleapparaat moeten worden goedgekeurd door de autoriteit die de typegoedkeuring voor het controleapparaat verleende. Een aanpassing van de software mag de in het controleapparaat opgeslagen gegevens over de activiteiten van de bestuurder wijzigen noch verwijderen. Software mag alleen onder de verantwoordelijkheid van de fabrikant van het apparaat aangepast worden.

2. Veiligheidscertificaat

274 Het veiligheidscertificaat wordt afgegeven in overeenstemming met de bepalingen van appendix 10 van deze bijlage.

▼ M15

274a In het uitzonderlijke geval dat de autoriteiten voor beveiligingscertificatie weigeren een nieuw apparaat te certificeren op grond van veroudering van de beveiligingsmechanismen, wordt alleen typegoedkeuring verleend in dit specifieke en uitzonderlijke geval, en wanneer geen andere, met de verordening in overeenstemming zijnde oplossing bestaat.

274b In dat geval stelt de lidstaat onverwijld de Europese Commissie op de hoogte, die binnen twaalf kalendermaanden na de verleende typegoedkeuring een procedure start om ervoor te zorgen dat de beveiliging weer op haar oorspronkelijke niveau wordt gebracht.

▼ M7**3. Functiecertificaat**

275 Eenieder die een typegoedkeuring aanvraagt, moet de goedkeuringsautoriteit van de lidstaat de door die autoriteit noodzakelijk geachte benodigdheden en documentatie verschaffen.

▼ M15

275a De fabrikanten dienen binnen één maand nadat daarom is verzocht relevante monsters van goedgekeurde producten en de desbetreffende documentatie te verstrekken die met het uitvoeren van functionele tests belaste laboratoria nodig hebben. Alle uit dat verzoek voortvloeiende kosten worden gedragen door de partij die daarom vraagt. De laboratoria dienen commercieel gevoelige informatie vertrouwelijk te behandelen.

▼ M7

276 Een functiecertificaat wordt alleen aan de fabrikant afgegeven nadat in elk geval alle functieproeven als gespecificeerd in appendix 9, succesvol afgesloten zijn.

277 De goedkeuringsautoriteit geeft het functiecertificaat af. Dit certificaat moet behalve de naam van de ontvanger en de identificatie van het model ook een gedetailleerde lijst van uitgevoerde proeven en behaalde resultaten vermelden.

▼ M15

277a Op het functionele certificaat van een controleapparaat moeten ook de typegoedkeuringsnummers van alle andere goedgekeurde compatibele componenten van het controleapparaat zijn aangeven.

▼ M7**4. Interoperabiliteitscertificaat**

- 278 Interoperabiliteitsbeproevingen worden door een laboratorium in opdracht en onder verantwoordelijkheid van de Europese Commissie uitgevoerd.
- 279 Het laboratorium moet de verzoeken van fabrikanten om interoperabiliteitsbeproevingen in chronologische volgorde van binnenkomst registreren.
- 280 Verzoeken worden officieel geregistreerd wanneer het laboratorium in het bezit is van:
- alle benodigdheden en documenten die nodig zijn voor deze interoperabiliteitsbeproevingen;
 - het corresponderende beveiligingscertificaat;
 - het corresponderende functiecertificaat.
- De fabrikant moet over de registratiedatum van het verzoek worden geïnformeerd.

▼ M15

- 281 Het laboratorium voert geen interoperabiliteitstests uit voor controleapparaten of tachograafkaarten waarvoor geen beveiligingscertificaat en functioneel certificaat is afgegeven, behalve in de in voorschrift 274a beschreven uitzonderlijke omstandigheden.

▼ M7

- 282 Een fabrikant die een interoperabiliteitsbeproeving aanvraagt, moet alle benodigdheden en documenten die nodig zijn voor het uitvoeren van de beproeving, aan het voor deze beproeving verantwoordelijke laboratorium verstrekken.
- 283 Alle typen controleapparatuur en alle tachograafkaarten
- waarvan de goedkeuring nog steeds geldig is of,
 - waarvan de goedkeuring aangevraagd is en die een geldig interoperabiliteitscertificaat hebben,
- moeten overeenkomstig de bepalingen van punt 5 van appendix 9 van deze bijlage onderworpen worden aan interoperabiliteitsbeproevingen.
- 284 Het laboratorium geeft het interoperabiliteitscertificaat alleen aan de fabrikant af nadat alle vereiste interoperabiliteitsbeproevingen succesvol afgerond zijn.
- 285 Indien de interoperabiliteitsbeproevingen bij een of meer controleapparaten of tachograafkaarten, als vereist volgens voorschrift 283, niet succesvol afgerond zijn, wordt het interoperabiliteitscertificaat pas afgegeven nadat de betreffende fabrikant de noodzakelijke wijzigingen heeft aangebracht en de apparatuur respectievelijk kaarten de daaropvolgende interoperabiliteitsbeproevingen met succes hebben doorstaan. Het laboratorium moet de oorzaak van het probleem met hulp van de betreffende fabrikanten vaststellen en moet de fabrikant die het verzoek ingediend heeft, helpen bij het vinden van een technische oplossing. Als de fabrikant zijn product heeft gewijzigd, dient hij bij de bevoegde instantie na te vragen of het veiligheidscertificaat en het functiecertificaat nog steeds geldig zijn.
- 286 Het interoperabiliteitscertificaat is zes maanden geldig. Aan het einde van deze periode wordt het ingetrokken wanneer de fabrikant geen corresponderend goedkeuringscertificaat heeft ontvangen. Het certificaat moet door de fabrikant naar de goedkeuringsautoriteit van de lidstaat worden gezonden die het functiecertificaat heeft afgegeven.

▼M7

- 287 Elk onderdeel dat de oorzaak kan zijn van een interoperabiliteitsfout, mag niet worden gebruikt om voordelen of een dominante positie te verkrijgen.
- 5. Typegoedkeuringscertificaat**
- 288 De goedkeuringsautoriteit van de lidstaat geeft het goedkeuringscertificaat af zodra de autoriteit in het bezit is van de drie vereiste certificaten.
- 289 Op het moment van afgifte aan de fabrikant moet de goedkeuringsautoriteit een kopie van het goedkeuringscertificaat aan het voor de interoperabiliteitsbeproevingen verantwoordelijke laboratorium verstrekken.
- 290 Het voor de interoperabiliteitsbeproevingen bevoegde laboratorium moet een publiek toegankelijke website beheren waarop de lijst van typen controleapparaten of tachograafkaarten wordt bijgewerkt:
- waarvoor een verzoek om interoperabiliteitsbeproevingen geregistreerd is;
 - die een interoperabiliteitscertificaat (ook tijdelijk) hebben ontvangen;
 - die een typegoedkeuringscertificaat hebben ontvangen.
- 6. Bijzondere procedure: eerste interoperabiliteitscertificaten**
- 291 Tot vier maanden nadat het eerste controleapparaat met de tachograafkaarten (bestuurders-, werkplaats-, controle- en bedrijfskaart) als interoperabel gecertificeerd is, wordt een afgegeven interoperabiliteitscertificaat (inclusief het allereerste) met betrekking tot tijdens deze periode geregistreerde verzoeken, als tijdelijk beschouwd.
- 292 Wanneer aan het einde van deze periode alle betreffende producten onderling interoperabel zijn, worden alle corresponderende interoperabiliteitscertificaten definitief.
- 293 Wanneer tijdens deze periode interoperabiliteitsfouten worden ontdekt, moet het voor de interoperabiliteitsbeproevingen verantwoordelijke laboratorium de oorzaak van de problemen met hulp van alle betrokken fabrikanten vaststellen en moeten de fabrikanten de noodzakelijke wijzigingen aanbrengen.
- 294 Indien zich aan het einde van deze periode nog steeds interoperabiliteitsproblemen voordoen, moet het voor de interoperabiliteitsbeproevingen verantwoordelijke laboratorium in samenwerking met de betreffende fabrikanten en de goedkeuringsautoriteiten die de corresponderende functiecertificaten hebben afgegeven, de oorzaken van de interoperabiliteitsfouten detecteren en vaststellen welke wijzigingen door de betreffende fabrikanten moeten worden aangebracht. Het zoeken naar technische oplossingen duurt maximaal twee maanden, waarna, indien geen algemene oplossing gevonden wordt, de Commissie na overleg met het voor de interoperabiliteitsbeproevingen verantwoordelijke laboratorium beslist welke apparaten en kaarten een definitief interoperabiliteitscertificaat krijgen. De Commissie motiveert haar beslissing.
- 295 Elk verzoek om interoperabiliteitsbeproevingen dat door het laboratorium geregistreerd wordt tussen het einde van de periode van vier maanden nadat het eerste tijdelijke interoperabiliteitscertificaat afgegeven is, en de datum waarop de Commissie haar beslissing zoals genoemd onder 294, moet worden opgeschort totdat de aanvankelijke interoperabiliteitsproblemen opgelost zijn. Deze verzoeken worden vervolgens in chronologische volgorde van registratie behandeld.

▼ **M7***Appendix 1***VERKLARENDE WOORDENLIJST VAN DE GEGEVENS**

INHOUD

1.	Inleiding
1.1.	Methoden ter definitie van gegevenssoorten
1.2.	Referenties
2.	Definities van gegevenssoorten
2.1.	ActivityChangeInfo (Informatie over wijziging van de activiteiten)
2.2.	Adres
2.3.	BCDString (Binair-decimale codenotatie)
2.4.	CalibrationPurpose (Kalibreringsdoel)
2.5.	CardActivityDailyRecord (Dagelijkse registratie van de activiteiten op de kaart)
2.6.	CardActivityLengthRange (Lengtebereik van de activiteiten op de kaart)
2.7.	CardApprovalNumber (Goedkeuringsnummer van de kaart)
2.8.	CardCertificate (Kaartcertificaat)
2.9.	CardChipIdentification (Identificatie van de kaartchip)
2.10.	CardConsecutiveIndex (Opeenvolgende index van de kaart)
2.11.	CardControlActivityDataRecord (Gegevensregistratie van controleactiviteiten op de kaart)
2.12.	CardCurrentUse (Huidig gebruik kaart)
2.13.	CardDriverActivity (Bestuurdersactiviteiten op de kaart)
2.14.	CardDrivingLicenceInformation (Rijbewijsinformatie op kaart)
2.15.	CardEventData (Voorvalgegevens op kaart)
2.16.	CardEventRecord (Voorvalregistratie op kaart)
2.17.	CardFaultData (Foutgegevens op kaart)
2.18.	CardFaultRecord (Registratie van kaartfouten)
2.19.	CardIccIdentification (IC-Identificatie kaart)
2.20.	CardIdentification (Kaartidentificatie)
2.21.	CardNumber (Kaartnummer)
2.22.	CardPlaceDailyWorkPeriod (Plaatsen van dagelijkse werkperiodes)
2.23.	CardPrivateKey (Particuliere sleutel van de kaart)
2.24.	CardPublicKey (Openbare sleutel van de kaart)
2.25.	CardRenewalIndex (Vernieuwingsindex van de kaart)
2.26.	CardReplacementIndex (Vervangingsindex van de kaart)
2.27.	CardSlotNumber (Nummer van de kaartlezer)
2.28.	CardSlotsStatus (Status van de kaartlezers)
2.29.	CardStructureVersion (Versie van de kaartstructuur)
2.30.	CardVehicleRecord (Registratie van het gebruik van het voertuig)
2.31.	CardVehiclesUsed (Gebruikte voertuigen op de kaart)
2.32.	Certificate (Certificaat)
2.33.	CertificateContent (Inhoud van het certificaat)
2.34.	CertificateHolderAuthorisation (Autorisatie van de certificaathouder)
2.35.	CertificateRequestID (ID van verzoek om certificaat)
2.36.	CertificationAuthorityKID (Sleutel-ID van de certificeringsautoriteit)

▼ **M7**

2.37.	CompanyActivityData (Gegevens over bedrijfsactiviteiten)
2.38.	CompanyActivityType (Sort bedrijfsactiviteit)
2.39.	CompanyCardApplicationIdentification (Toepassingsidentificatie van de bedrijfskaart)
2.40.	CompanyCardHolderIdentification (Identificatie van de bedrijfskaarthouder)
2.41.	ControlCardApplicationIdentification (Toepassingsidentificatie van de controlekaart)
2.42.	ControlCardControlActivityData (Gegevens over controleactiviteiten van de controlekaart)
2.43.	ControlCardHolderIdentification (Identificatie van de controlekaarthouder)
2.44.	ControlType (Soort controle)
2.45.	CurrentDateTime (Huidige datum en tijd)
2.46.	DailyPresenceCounter (Dagelijkse-aanwezigheidsteller)
2.47.	Datef (Datumeenheid)
2.48.	Distance (Afstand)
2.49.	DriverCardApplicationIdentification (Toepassingsidentificatie van de bestuurderskaart)
2.50.	DriverCardHolderIdentification (Identificatie van de bestuurderskaarthouder)
2.51.	EntryTypeDailyWorkPeriod (Soort invoer van de dagelijkse werkperiode)
2.52.	EquipmentType (Soort inrichting)
2.53.	EuropeanPublicKey (Europese openbare sleutel)
2.54.	EventFaultType (Soorten voorvallen en fouten)
2.55.	EventFaultRecordPurpose (Doel van de voorvallen-foutenregistratie)
2.56.	ExtendedSerialNumber (Verlengd serienummer)
2.57.	FullCardNumber (Volledig kaartnummer)
2.58.	HighResOdometer (Zeer nauwkeurige kilometerteller)
2.59.	HighResTripDistance (Zeer nauwkeurige reisafstand)
2.60.	HolderName (Naam van de houder)
2.61.	K-ConstantOfRecordingEquipment (K-Constante van het controleapparaat)
2.62.	KeyIdentifier (Sleutelidentificatiesymbool)
2.63.	L-TyreCircumference (L-omtrek van de wielbanden)
2.64.	Language (Taal)
2.65.	LastCardDownload
2.66.	ManualInputFlag (Label voor handmatige invoer)
2.67.	ManufacturerCode (Code van de fabrikant)
2.68.	MemberStateCertificate (Lidstaatcertificaat)
2.69.	MemberStatePublicKey (Openbare sleutel van een lidstaat)
2.70.	Name (Naam)
2.71.	NationAlpha (Alfanumerieke code van een land)
2.72.	NationNumeric (Numerieke code van een land)
2.73.	NoOfCalibrationRecords (Aantal kalibreringsregistraties)
2.74.	NoOfCalibrationSinceDownload (Aantal kalibreringen sinds de laatste overbrenging)
2.75.	NoOfCardPlaceRecords (Aantal plaatsregistraties)
2.76.	NoOfCardVehicleRecords (Aantal voertuigregistraties)
2.77.	NoOfCompanyActivityRecords (Aantal registraties van bedrijfsactiviteiten)
2.78.	NoOfControlActivityRecords (Aantal registraties van controleactiviteiten)
2.79.	NoOfEventsPerType (Aantal voorvallen per soort)
2.80.	NoOfFaultsPerType (Aantal fouten per soort)

▼ **M7**

- 2.81. OdometerValueMidnight (Kilometerstand om 0.00 uur)
- 2.82. OdometerShort (Verkorte kilometerstand)
- 2.83. OverspeedNumber (Aantal snelheidoverschrijdingen)
- 2.84. PlaceRecord (Plaatsregistratie)
- 2.85. PreviousVehicleInfo (Informatie over het vorige voertuig)
- 2.86. PublicKey (Openbare sleutel)
- 2.87. RegionAlpha (Alfanumerieke code van een regio)
- 2.88. RegionNumeric (Numerieke code van een regio)
- 2.90. RSAKeyPrivateExponent (Particuliere exponent van de RSA sleutel)
- 2.91. RSAKeyPublicExponent (Openbare exponent van de RSA-sleutel)
- 2.92. SensorApprovalNumber (Goedkeuringsnummer van de opnemer)
- 2.93. SensorIdentification (Identificatie van de opnemer)
- 2.94. SensorInstallation (Installatie van de opnemer)
- 2.95. SensorInstallationSecData (Beveiligingsgegevens over de installatie van de opnemer)
- 2.96. SensorOSIdentifiee (Identificatiesymbool van het OS van de opnemer)
- 2.97. SensorPaired (Verbonden opnemer)
- 2.98. SensorPairingDate (Datum van verbinding van de opnemer)
- 2.99. SensorSerialNumber (Serienummer van de opnemer)
- 2.100. SensorSCIdentifier (Identificatiesymbool van de beveiligingscomponent van de opnemer)
- 2.101. Signature (Handtekening)
- 2.102. SimilarEventsNumber (Aantal vergelijkbare voorvallen)
- 2.103. SpecificConditionType (Soort specifieke omstandigheid)
- 2.104. SpecificConditionRecord (Registratie van een specifieke omstandigheid)
- 2.105. Speed (Snelheid)
- 2.106. SpeedAuthorised (Toegestane snelheid)
- 2.107. SpeedAverage (Gemiddelde snelheid)
- 2.108. SpeedMax (Maximumsnelheid)
- 2.109. TDesSessionKey (TDes-sessiesleutel)
- 2.110. TimeReal (Tijd klok)
- 2.111. TyreSize (Bandenmaat)
- 2.112. VehicleIdentificationNumber (Voertuigidentificatienummer)
- 2.113. VehicleRegistrationIdentification (Identificatie van de voertuigregistratie)
- 2.114. VehicleRegistrationNumber (Kentekennummer)
- 2.115. VuActivityDailyData (Gegevens over de dagelijkse activiteiten van de VU)
- 2.116. VuApprovalNumber (Goedkeuringsnummer van de VU)
- 2.117. VuCalibrationData (Kalibreringsgegevens van de VU)
- 2.118. VuCalibrationRecord (Kalibreringsregistratie van de VU)
- 2.119. VuCardIWData (Gegevens over het inbrengen en uitnemen van een kaart)
- 2.120. VuCardIWRecord (Registratie van het inbrengen en uitnemen van een kaart)
- 2.121. VuCertificate (VU-certificaat)
- 2.122. VuCompanyLocksData (Gegevens over bedrijfsvergrendelingen van de VU)
- 2.123. VuCompanyLocksRecord (Registratie van bedrijfsvergrendelingen van de VU)
- 2.124. VuControlActivityData (Gegevens over controleactiviteiten van de VU)

▼ **M7**

- 2.125. VuControlActivityRecord (Registratie van controleactiviteiten van de VU)
- 2.126. VuDataBlockCounter (Teller van gegevensblokken van de VU)
- 2.127. VuDetailedSpeedBlock (Gedetailleerd snelheidsblok van de VU)
- 2.128. VuDetailedSpeedData (Gedetailleerde snelheidsgegevens van de VU)
- 2.129. VuDownloadablePeriod (Over te brengen periode van de VU)
- 2.130. VuDownloadActivityData (Gegevens over overbrengingsactiviteiten van de VU)
- 2.131. VuEventData (Gegevens over voorvallen van de VU)
- 2.132. VuEventRecord (Voorvallenregistratie van de VU)
- 2.133. VuFaultData (Gegevens over fouten van de VU)
- 2.134. VuFaultRecord (Foutenregistratie van de VU)
- 2.135. VuIdentification (Identificatie van de VU)
- 2.136. VuManufacturerAddress (Adres van de fabrikant van de VU)
- 2.137. VuManufacturerName (Naam van de fabrikant van de VU)
- 2.138. VuManufacturingDate (Bouwjaar van de VU)
- 2.139. VuOverSpeedingControlData (Controlegegevens over snelheidoverschrijding van de VU)
- 2.140. VuOverSpeedingEventData (Gegevens over voorvallen van snelheidsoverschrijding van de VU)
- 2.141. VuOverSpeedingEventRecord (Voorvallenregistraties van snelheidsoverschrijding van de VU)
- 2.142. VuPartNumber (Onderdeelnummer van de VU)
- 2.143. VuPlaceDailyWorkPeriodData (Gegevens over plaatsen van dagelijkse werkperiodes van de VU)
- 2.144. VuPlaceDailyWorkPeriodRecord (Registraties van plaatsen van dagelijkse werkperiodes van de VU)
- 2.145. VuPrivateKey (Particuliere sleutel van de VU)
- 2.146. VuPublicKey (Openbare sleutel van de VU)
- 2.147. VuSerialNumber (Serienummer van de VU)
- 2.148. VuSoftInstallationDate (Datum van installatie van de software in de VU)
- 2.149. VuSoftwareIdentification (Identificatie van de software van de VU)
- 2.150. VuSoftwareVersion (Softwareversie van de VU)
- 2.151. VuSpecificConditionData (Gegevens over specifieke omstandigheden van de VU)
- 2.152. VuTimeAdjustmentData (Tijdafstellingsgegevens van de VU)
- 2.153. VuTimeAdjustmentRecord (Tijdafstellingsregistraties van de VU)
- 2.154. W-VehicleCharacteristicConstant (Kenmerkende coëfficiënt van het voertuig)
- 2.155. WorkshopCardApplicationIdentification (Toepassingsidentificatie van de werkplaatskaart)
- 2.156. WorkshopCardCalibrationData (Kalibreringsgegevens van de werkplaatskaart)
- 2.157. WorkshopCardCalibrationRecord (Kalibreringsregistratie van de werkplaatskaart)
- 2.158. WorkshopCardHolderIdentification (Identificatie van de werkplaatskaarthouder)
- 2.159. WorkshopCardPIN (PIN-code van de werkplaatskaart)
- 3. Definities van waardenbereik en afmetingenbereik
- 3.1. Definities voor de bestuurderskaart
- 3.2. Definities voor de werkplaatskaart
- 3.3. Definities voor de controlekaart
- 3.4. Definities voor de bedrijfskaart
- 4. Tekensets
- 5. Codering

▼M7**1. INLEIDING**

Deze appendix specificeert gegevensvormen, gegevenselementen en gegevensstructuren voor gebruik in het controleapparaat en de tachograafkaarten.

1.1. Methoden ter definitie van gegevenssoorten

Deze appendix gebruikt Abstract Syntax Notation One (ASN.1) om gegevenssoorten te definiëren. Hierdoor is het zonder een toepassings- en omgevingsafhankelijke specifieke overdrachtssyntaxis (coderingsregels) mogelijk enkelvoudige en gestructureerde gegevens te definiëren.

ASN.1-conventies voor soortbenaming worden gebruikt in overeenstemming met ISO/IEC 8824-1. Dit betekent dat:

- waar mogelijk de betekenis van de gegevenssoort door middel van de geselecteerde benamingen wordt aangeduid;
- daar waar een gegevenssoort een samenstelling van andere gegevenssoorten is, de benaming van de gegevenssoort toch een enkele reeks alfabetische tekens is die begint met een hoofdletter. Hoofdletters worden echter in de benaming gebruikt om de corresponderende betekenis te verduidelijken;
- over het algemeen hebben de benamingen van de gegevenssoorten betrekking op de benaming van de gegevenssoorten waaruit ze samengesteld zijn, de inrichting waarin de gegevens opgeslagen zijn en de aan de gegevens gerelateerde functie.

Indien een ASN.1-soort als onderdeel van een andere norm reeds gedefinieerd is en indien hij relevant is voor gebruik in het controleapparaat, dan wordt deze ASN.1-soort in deze appendix gedefinieerd.

Om verscheidene soorten coderingsregels mogelijk te maken, is een aantal ASN.1-soorten in deze appendix beperkt door identificatiesymbolen voor het waardenbereik. Deze identificatiesymbolen worden in paragraaf 3 gedefinieerd.

1.2. Referenties

De onderstaande referenties worden in deze appendix gebruikt:

ISO 639	Code for the representation of names of languages. First Edition: 1988.
EN 726-3	Identification cards systems — Telecommunications integrated circuit(s) cards and terminals — Part 3: Application independent card requirements. December 1994.
ISO 3779	Road vehicles — Vehicle identification number (VIN) — Content and structure. Edition 3: 1983.
ISO/IEC 7816-5	Information technology — Identification cards — Integrated circuit(s) cards with contacts — Part 5: Numbering system and registration procedure for application identifiers. First edition: 1994 + Amendment 1: 1996.
ISO/IEC 8824-1	Information technology — Abstract Syntax Notation 1 (ASN.1): Specification of basic notation. Edition 2: 1998.
ISO/IEC 8825-2	Information technology — ASN.1 encoding rules: Specification of Packed Encoding Rules (PER). Edition 2: 1998.
ISO/IEC 8859-1	Information technology — 8 bit single-byte coded graphic character sets — Part 1: Latin alphabet No.1. First edition: 1998.

▼M7

ISO/IEC 8859-7 Information technology — 8 bit single-byte coded graphic character sets — Part 7: Latin/Greek alphabet. First edition: 1987.

ISO 16844-3 Road vehicles — Tachograph systems — Motion Sensor Interface. WD 3-20/05/99.

2. DEFINITIES VAN GEGEVENS SOORTEN

Voor elk van de onderstaande gegevenssoorten bestaat de standaardwaarde voor een „onbekende” of een „niet-toepasbare” inhoud in het opvullen van het gegevensselement met 'FF' bytes.

2.1. ActivityChangeInfo (Informatie over wijziging van de activiteiten)

Met deze gegevenssoort kunnen een lezerstatus op 00:00 en/of een bestuurderstatus op 00:00 en/of wijzigingen van activiteiten en/of wijzigingen in de rijstatus van bestuurders en/of wijzigingen in de status van de kaart voor een bestuurder of een bijrijder gecodeerd worden binnen een woord van twee bytes. Deze gegevenssoort is gerelateerd aan de voorschriften 084, 109a, 199 en 219.

ActivityChangeInfo ::= OCTET STRING (SIZE(2))

Waardetoekenning — octet-uitgericht: 'scpaattttttttt'B (16 bits)

Voor geheugenregistraties (of lezerstatus):

's'B	Lezer:
	'0'B: BESTUURDER,
	'1'B: BIJRIJDER,
'c'B	Status van de bestuurders:
	'0'B: ALLEEN,
	'1'B: MET EEN PLOEG,
'p'B	Status van de bestuurderskaart (of werkplaatskaart) in de relevante lezer:
	'0'B: INGEBRACHT, een kaart is ingebracht,
	'1'B: NIET-INGEBRACHT, er is geen kaart ingebracht (of er is een kaart uitgenomen),
'aa'B	Activiteit:
	'00'B: ONDERBREKING/RUST,
	'01'B: BESCHIKBAARHEID,
	'10'B: WERK,
	'11'B: RIJDEN,
'tttttttttt'B	Tijd van de wijziging: aantal minuten vanaf 00.00 uur op de betreffende dag.

Voor bestuurderskaartregistraties (of werkplaatskaartregistraties) (en bestuurderstatus):

's'B	Lezer (niet relevant wanneer 'p' = 1, behoudens onderstaande opmerking):
	'0'B: BESTUURDER,
	'1'B: BIJRIJDER,
'c'B	Status van de bestuurders (geval 'p' = 0) of Volgende status van de activiteiten (geval 'p' = 1):
	'0'B: ALLEEN, '0'B: MET EEN PLOEG,
	'1'B: ONBEKEND '1'B: BEKEND (= handmatig ingevoerd)
'p'B	Status van de kaart:
	'0'B: INGEBRACHT, de kaart is in een controleapparaat ingebracht,
	'1'B: NIET INGEBRACHT, de kaart is niet ingebracht (of de kaart is uitgenomen),

▼ M7

'aa'B	Activiteit (niet relevant wanneer 'p' = 1 en 'c' = 0 behoudens onderstaande opmerking):
'00'B:	ONDERBREKING/RUST,
'01'B:	BESCHIKBAARHEID,
'10'B:	WERK,
'11'B:	RIJDEN,
'tttttttttt'B	Tijd van de wijziging: aantal minuten vanaf 00.00 uur op de betreffende dag.

Opmerking in geval van „kaartuitneming”:

Wanneer de kaart wordt uitgenomen:

- 's' is relevant en geeft de lezer aan waarvan de kaart wordt uitgenomen,
- 'c' moet op 0 worden gezet,
- 'p' moet op 1 worden gezet,
- 'aa' moet de lopende, op dat moment geselecteerde activiteit coderen.

Ten gevolge van een handmatige invoer kunnen de bits 'c' en 'aa' van het (op een kaart opgeslagen) woord later worden overschreven om de invoer weer te geven.

▼ M15**2.2. Adres**

Een adres.

```
Address: = SEQUENCE {
    codePage                INTEGER (0..255),
    adres                   OCTET STRING (SIZE(35))
}
```

codePage specificeert een tekenset zoals gedefinieerd in hoofdstuk 4,

address is een adres dat is gecodeerd met de gespecificeerde tekenset.

▼ M7**2.3. BCDString (binair-decimale codenotatie)**

De BCDString wordt toegepast voor de BCD-weergave (Binary Code Decimal). Deze gegevenssoort wordt gebruikt om een decimaal cijfer in een semi-byte (4 bits) weer te geven. BCDString is gebaseerd op het 'CharacterStringType' van ISO/IEC 8824-1.

```
BCDString ::= CHARACTER STRING (WITH COMPONENTS {
    identification ( WITH COMPONENTS {
        fixed PRESENT } ) } )
```

BCDString gebruikt een „hstring”-notatie. Het uiterst linkse hexadecimale cijfer moet de meest significante semi-byte van de eerste byte zijn. Om een veelvoud van bytes aan te maken, moeten zoveel semi-bytes eindigend op nul worden ingebracht als nodig zijn vanaf de uiterst linkse semi-bytepositie in de eerste byte.

De toegestane cijfers zijn: 0, 1, ... 9.

▼M7**2.4. CalibrationPurpose (Kalibreringsdoel)**

Code die verklaart waarom een verzameling kalibreringsparameters geregistreerd werd. Deze gegevenssoort is gerelateerd aan de voorschriften 097 en 098.

CalibrationPurpose ::= OCTET STRING (SIZE(1))

Waardetoekening:

'00'H gereserveerde waarde,

'01'H activering: registratie van kalibreringsparameters die op het moment van activering van de VU, bekend zijn,

'02'H eerste installatie: eerste kalibrering van de VU na activering,

'03'H installatie: eerste kalibrering van de VU in het huidige voertuig,

'04'H periodieke controle.

2.5. CardActivityDailyRecord (Dagelijkse registratie van de activiteiten op de kaart)

Op een kaart opgeslagen informatie met betrekking tot de activiteiten van de bestuurder op een bepaalde dag. Deze gegevenssoort is gerelateerd aan de voorschriften 199 en 219.

```
CardActivityDailyRecord ::= SEQUENCE {
    activityPreviousRecordLength    INTEGER(0..CardActivityLengthRange),
    activityRecordLength           INTEGER(0..CardActivityLengthRange),
    activityRecordDate              TimeReal,
    activityDailyPresenceCounter    DailyPresenceCounter,
    activityDayDistance             Distance,
    activityChangeInfo             SET SIZE(1..1440) OF ActivityChangeInfo
}
```

activityPreviousRecordLength is de totale lengte in bytes van de voorafgaande dagelijkse registratie. De maximale waarde wordt toegekend door de lengte van de OCTET STRING die deze registraties bevat (zie CardActivityLengthRange paragraaf 3). Wanneer deze registratie de oudste dagelijkse registratie is, moet de waarde van activityPreviousRecordLength op 0 worden gezet.

activityRecordLength is de totale lengte in bytes van deze registratie. De maximale waarde wordt toegekend door de lengte van de OCTET STRING die deze registraties bevat.

activityRecordDate is de datum van de registratie.

activityDailyPresenceCounter is de dagelijkse aanwezigheidsteller voor de kaart op deze dag.

activityDayDistance is de totale op deze dag afgelegde afstand.

activityChangeInfo is de verzameling ActivityChangeInfo-gegevens voor de bestuurder op deze dag. Het kan maximaal 1 440 waarden bevatten (één wijziging van de activiteiten per minuut). Deze verzameling bevat altijd de activityChangeInfo waarmee de bestuurderstatus op 00:00 wordt gecodeerd.

▼M7**2.6. CardActivityLengthRange (Lengtebereik van de activiteiten op de kaart)**

Aantal beschikbare bytes op een bestuurders- of werkplaatskaart voor het opslaan van registraties van de activiteiten van de bestuurder.

`CardActivityLengthRange ::= INTEGER(0..216-1)`

Waardetoekening: zie paragraaf 3.

2.7. CardApprovalNumber (Goedkeuringsnummer van de kaart)

Goedkeuringsnummer van de kaart.

`CardApprovalNumber ::= IA5String(SIZE(8))`

Waardetoekening: niet gespecificeerd.

2.8. CardCertificate (Kaartcertificaat)

Certificaat van de openbare sleutel van een kaart.

`CardCertificate ::= Certificate`

2.9. CardChipIdentification (Identificatie van de kaartchip)

Op een kaart opgeslagen informatie met betrekking tot de identificatie van het integrated circuit (IC) van de kaart (voorschrift 191).

```
CardChipIdentification ::= SEQUENCE {
    icSerialNumber          OCTET STRING (SIZE(4)),
    icManufacturingReferences OCTET STRING (SIZE(4))
}
```

icSerialNumber is het serienummer van het IC zoals gedefinieerd in EN 726-3.

icManufacturingReferences is het identificatiesymbool van de fabrikant van het IC en fabricage-elementen zoals gedefinieerd in EN 726-3.

2.10. CardConsecutiveIndex (Opeenvolgende index van de kaart)

Een opeenvolgende index van de kaart (definitie h)).

`CardConsecutiveIndex ::= IA5String(SIZE(1))`

Waardetoekening: (zie hoofdstuk VII van deze bijlage)

Volgorde voor verhoging: '0, ..., 9, A, ... , Z, a, ... , z'

▼ **M7****2.11. CardControlActivityDataRecord (Gegevensregistratie van controleactiviteiten op de kaart)**

Op een bestuurders- of werkplaatskaart opgeslagen informatie met betrekking tot de laatste controle van de bestuurder (voorschriften 210 en 225).

```
CardControlActivityDataRecord ::= SEQUENCE {
    controlType          controlType,
    controlTime          TimeReal,
    controlCardNumber   FullCardNumber,
    controlVehicleRegistration VehicleRegistrationIdentification,
    controlDownloadPeriodBegin TimeReal,
    controlDownloadPeriodEnd TimeReal,
}
```

controlType is het type controle.

controlTime is de datum en tijd van de controle.

controlCardNumber is het FullCardNumber van de controleur die de controle heeft uitgevoerd.

controlVehicleRegistration is het kentekennummer en de registrerende lidstaat van het voertuig waarin de controle plaatsvond.

controlDownloadPeriodBegin en **controlDownloadPeriodEnd** is de overgebrachte periode in geval van overbrenging.

2.12. CardCurrentUse (Huidig gebruik kaart)

Informatie over het werkelijke gebruik van de kaart (voorschrift 212).

```
CardCurrentUse ::= SEQUENCE {
    sessionOpenTime      TimeReal,
    sessionOpenVehicle   VehicleRegistrationIdentification
}
```

sessionOpenTime is de tijd waarop de kaart voor het huidige gebruik ingebracht wordt. Dit element wordt bij kaartuitneming op nul gezet.

sessionOpenVehicle is de identificatie van het thans gebruikte voertuig, die ingesteld wordt bij kaartinbrenging. Dit element wordt bij kaartuitneming op nul gezet.

2.13. CardDriverActivity (Bestuurdersactiviteiten op de kaart)

Op een bestuurders- of werkplaatskaart opgeslagen informatie met betrekking tot de activiteiten van de bestuurder (voorschriften 199 en 219).

```
CardDriverActivity ::= SEQUENCE {
    activityPointerOldestDayRecord INTEGER(0..CardActivityLengthRange-1),
    activityPointerNewestRecord   INTEGER(0..CardActivityLengthRange-1),
    activityDailyRecords          OCTET STRING (SIZE(CardActivityLengthRange))
}
```

▼ **M7**

activityPointerOldestDayRecord is de specificatie van het begin van de geheugenplaats (aantal bytes vanaf het begin van de string) van de oudste volledige dagregistratie in de activityDailyRecords string. De maximale waarde wordt door de lengte van de string aangegeven.

activityPointerNewestRecord is de specificatie van het begin van de geheugenplaats (aantal bytes vanaf het begin van de string) van de meest recente dagregistratie in de activityDailyRecords string. De maximale waarde wordt door de lengte van de string aangegeven.

activityDailyRecords is de beschikbare ruimte voor het opslaan van gegevens over de activiteiten van de bestuurder (gegevensstructuur: CardActivityDailyRecord) voor elke kalenderdag waarop de kaart gebruikt is.

Waardetoekening: deze bytestring wordt periodiek met registraties van de CardActivityDailyRecord gevuld. Bij het eerste gebruik begint de opslag met de eerste byte van de string. Alle nieuwe records worden aan het einde van het voorgaande record toegevoegd. Wanneer de string vol is, gaat de opslag verder bij de eerste byte van de string, onafhankelijk van een onderbreking binnen een gegevensbestand. Voor het invoeren van nieuwe gegevens over activiteiten in de string (uitbreiding van de lopende activityDailyRecord, of invoeren van een nieuwe activityDailyRecord), die oudere gegevens over activiteiten vervangen, moet het activityPointerOldestDayRecord bijgewerkt worden om de nieuwe locatie van de oudste volledige dagregistratie weer te geven; de activityPreviousRecordLength van deze (nieuwe) oudste volledige dagregistratie moet op 0 worden teruggezet.

2.14. CardDrivingLicenceInformation (Rijbewijsinformatie op kaart)

Op een bestuurderskaart opgeslagen informatie met betrekking tot de rijbewijsgegevens van de kaarthouder (voorschrift 196).

```
CardDrivingLicenceInformation ::= SEQUENCE {
    drivingLicenceIssuingAuthority    Name,
    drivingLicenceIssuingNation       NationNumeric,
    drivingLicenceNumber              IA5String(SIZE(16))
}
```

drivingLicenceIssuingAuthority is de autoriteit die verantwoordelijk is voor afgifte van het rijbewijs.

drivingLicenceIssuingNation is de nationaliteit van de autoriteit die het rijbewijs heeft afgegeven.

drivingLicenceNumber is het nummer van het rijbewijs.

2.15. CardEventData (Voorvalgegevens op kaart)

Op een bestuurders- of werkplaatskaart opgeslagen informatie met betrekking tot de aan de kaarthouder te wijten voorvallen (voorschriften 204 en 223).

```
CardEventData ::= SEQUENCE SIZE(6) OF {
    cardEventRecords                SET SIZE(NoOfEventsPerType) OF CardEventRecord
}
```

CardEventData is een sequentie, gerangschikt op oplopende waarde van EventFaultType, van cardEventRecords (behoudens registraties die verband houden met pogingen tot inbreuk op de beveiliging, die in de laatste reeks van de sequentie worden verzameld).

cardEventRecords is een reeks voorvalregistraties van een bepaald type voorval (of categorie voor voorvallen met betrekking tot pogingen tot inbreuk op de beveiliging).

▼ **M7****2.16. CardEventRecord (Voorvalregistratie op kaart)**

Op een bestuurders- of werkplaatskaart opgeslagen informatie met betrekking tot een aan de kaarthouder te wijten voorval (voorschriften 205 en 223).

```
CardEventRecord ::= SEQUENCE {
    eventType                EventFaultType,
    eventBeginTime          TimeReal,
    eventEndTime            TimeReal,
    eventVehicleRegistration VehicleRegistrationIdentification
}
```

eventType is het type voorval.

eventBeginTime is de datum en tijd van het begin van het voorval.

eventEndTime is de datum en tijd van het einde van het voorval.

eventVehicleRegistration is het kentekennummer van de registrerende lidstaat van het voertuig waarin het voorval plaatsvond.

2.17. CardFaultData (Foutgegevens op kaart)

Op een bestuurders- of werkplaatskaart opgeslagen informatie met betrekking tot de aan de kaarthouder te wijten fouten (voorschriften 207 en 223).

```
CardFaultData ::= SEQUENCE SIZE(2) OF {
    cardFaultRecords        SET SIZE(NoOfFaultsPerType) OF CardFaultRecord
}
```

CardFaultData is een sequentie van een registratieverzameling van controleapparaatfouten gevolgd door een registratieverzameling van kaartfouten.

cardFaultRecords is een reeks foutenregistraties van een bepaalde foutencategorie (controleapparaat of kaart).

2.18. CardFaultRecord (Registratie van kaartfouten)

Op een bestuurders- of werkplaatskaart opgeslagen informatie met betrekking tot een aan de kaarthouder te wijten fout (voorschriften 208 en 223).

```
CardFaultRecord ::= SEQUENCE {
    faultType                EventFaultType,
    faultBeginTime          TimeReal,
    faultEndTime            TimeReal,
    faultVehicleRegistration VehicleRegistrationIdentification
}
```

faultType is het type fout.

faultBeginTime is de datum en tijd van het begin van de fout.

faultEndTime is de datum en tijd van het einde van de fout.

faultVehicleRegistration is het kentekennummer en de registrerende lidstaat van het voertuig waarin de fout plaatsvond.

▼ **M7****2.19. CardIccIdentification (IC-identificatie kaart)**

Op een kaart opgeslagen informatie met betrekking tot de identificatie van het integrated circuit (IC) van de kaart (voorschrift 192).

```
CardIccIdentification ::= SEQUENCE {
    clockStop                OCTET STRING (SIZE(1)),
    cardExtendedSerialNumber ExtendedSerialNumber,
    cardApprovalNumber       CardApprovalNumber
    cardPersonaliserID        OCTET STRING (SIZE(1)),
    embedderIcAssemblerId     OCTET STRING (SIZE(5)),
    icIdentifier              OCTET STRING (SIZE(2))
}
```

clockStop is de klokonderbrekingsmodus zoals gedefinieerd in EN 726-3.

cardExtendedSerialNumber is het serienummer en de fabricagereferentie van de IC-kaart zoals gedefinieerd in EN 726-3 en nader gespecificeerd door de gegevenssoort ExtendedSerialNumber.

cardApprovalNumber is het goedkeuringsnummer van de kaart.

cardPersonaliserID is de persoonlijke identificatie (ID) van de kaart zoals gedefinieerd in EN 726-3.

embedderIcAssemblerId is het identificatiesymbool van de embedder/IC-assembleur zoals gedefinieerd in EN 726-3.

icIdentifier is het identificatiesymbool van de IC op de kaart en van de fabrikant van het IC zoals gedefinieerd in EN 726-3.

2.20. CardIdentification (Kaartidentificatie)

Op een kaart opgeslagen informatie met betrekking tot de identificatie van de kaart (voorschriften 194, 215, 231, 235).

```
CardIdentification ::= SEQUENCE
    cardIssuingMemberState      NationNumeric,
    cardNumber                  CardNumber,
    cardIssuingAuthorityName    Name,
    cardIssueDate               TimeReal,
    cardValidityBegin           TimeReal,
    cardExpiryDate              TimeReal
}
```

cardIssuingMemberState is de code van de lidstaat die de kaart heeft afgegeven.

cardNumber is het kaartnummer van de kaart.

cardIssuingAuthorityName is de naam van de autoriteit die de kaart heeft afgegeven.

cardIssueDate is de datum van afgifte van de kaart aan de huidige houder.

cardValidityBegin is de datum waarop de geldigheid van de kaart ingaat.

cardExpiryDate is de datum waarop de geldigheid van de kaart afloopt.

▼ **M7****2.21. CardNumber (Kaartnummer)**

Een kaartnummer zoals gedefinieerd in definitie g.

```

CardNumber ::= CHOICE {
    SEQUENCE {
        driverIdentification      IA5String(SIZE(14)),
        cardReplacementIndex      CardReplacementIndex,
        cardRenewalIndex          CardRenewalIndex
    }
    SEQUENCE {
        ownerIdentification      IA5String(SIZE(13)),
        cardConsecutiveIndex      CardConsecutiveIndex,
        cardReplacementIndex      CardReplacementIndex,
        cardRenewalIndex          CardRenewalIndex
    }
}

```

driverIdentification is de unieke identificatie van een bestuurder in een lidstaat.

ownerIdentification is de unieke identificatie van een bedrijf of een werkplaats of een controle-instantie in een lidstaat.

cardConsecutiveIndex is de opeenvolgende index van de kaart.

cardReplacementIndex is de vervangingsindex van de kaart.

cardRenewalIndex is de vernieuwingsindex van de kaart.

De eerste keuzesequentie is geschikt voor het coderen van een bestuurderskaartnummer, de tweede keuzesequentie is geschikt voor het coderen van werkplaats-, controle- en bedrijfskaartnummers.

2.22. CardPlaceDailyWorkPeriod (Plaatsen van dagelijkse werkperiodes)

Op een bestuurders- en werkplaatskaart opgeslagen informatie met betrekking tot de plaatsen waar dagelijkse werkperiodes beginnen en/of eindigen (voorschriften 202 en 221).

```

CardPlaceDailyWorkPeriod ::= SEQUENCE {
    placePointerNewestRecord      INTEGER(0..NoOfCardPlaceRecords-1),
    placeRecords                  SET SIZE(NoOfCardPlaceRecords) OF PlaceRecord
}

```

placePointerNewestRecord is de index van de laatst bijgewerkte plaatsregistratie.

Waardetoekenning: Cijfer dat correspondeert met de teller van de plaatsregistratie, beginnend met '0' voor de eerste plaatsregistratie in de structuur.

placeRecords is de reeks registraties die de informatie met betrekking tot ingevoerde plaatsen bevat.

▼M7**2.23. CardPrivateKey (Particuliere sleutel van de kaart)**

De particuliere sleutel van een kaart.

```
CardPrivateKey ::= RSAKeyPrivateExponent
```

2.24. CardPublicKey (Openbare sleutel van de kaart)

De openbare sleutel van een kaart.

```
CardPublicKey ::= PublicKey
```

2.25. CardRenewalIndex (Vernieuwingsindex van de kaart)

Een vernieuwingsindex van de kaart (definitie i).

```
CardRenewalIndex ::= IA5String(SIZE(1))
```

Waardetoekenning: (zie hoofdstuk VII van deze bijlage).

'0' Eerste afgifte.

Volgorde van verhoging: '0, ..., 9, A, ..., Z'

2.26. CardReplacementIndex (Vervangingsindex van de kaart)

Een vervangingsindex van de kaart (definitie j).

```
CardReplacementIndex ::= IA5String(SIZE(1))
```

Waardetoekenning: (zie hoofdstuk VII van deze bijlage).

'0' Originele kaart.

Volgorde van verhoging: '0, ..., 9, A, ..., Z'

2.27. CardSlotNumber (Nummer van de kaartlezer)

Code ter onderscheiding van de twee lezers van een voertuigunit.

```
CardSlotNumber ::= INTEGER {
    driverSlot                (0),
    co-driverSlot             (1)
}
```

Waardetoekenning: niet nader gespecificeerd.

2.28. CardSlotsStatus (Status van de kaartlezers)

Code die de soort kaarten aangeeft die in de twee lezers van de voertuigunit ingebracht zijn.

```
CardSlotsStatus ::= OCTET STRING (SIZE(1))
```

▼M7

Waardetoekenning — octet-uitgericht: 'ccccddd'B:

'cccc'B Identificatie van de soort kaart die ingebracht is in de lezer van de
bijrijder,

'ddd'd'B Identificatie van de soort kaart die ingebracht is in de lezer van de
bestuurder,

met de onderstaande identificatiecodes:

'0000'B er is geen kaart ingebracht,

'0001'B er is een bestuurderskaart ingebracht,

'0010'B er is een werkplaatskaart ingebracht,

'0011'B er is een controlekaart ingebracht,

'0100'B er is een bedrijfskaart ingebracht.

2.29. CardStructureVersion (Versie van de kaartstructuur)

Code die de versie aangeeft van de in een tachograafkaart geïmplementeerde structuur.

CardStructureVersion ::= OCTET STRING (SIZE(2))

Waardetoekenning 'aabb'H:

▼M10

'aa'H Index voor wijzigingen van de structuur, „00h” voor deze versie,

'bb'H Index voor wijzigingen betreffende het gebruik van de voor de structuur gedefinieerde gegevens-elementen, gegeven door de high byte, „00h” voor deze versie.

▼M7

2.30. CardVehicleRecord (Registratie van het gebruik van het voertuig)

Op een bestuurders- of werkplaatskaart opgeslagen informatie met betrekking tot de gebruiksperiode van een voertuig gedurende een kalenderdag (voorschriften 197 en 217).

```
CardVehicleRecord ::= SEQUENCE {
    vehicleOdometerBegin           OdometerShort,
    vehicleOdometerEnd             OdometerShort,
    vehicleFirstUse                TimeReal,
    vehicleLastUse                 TimeReal,
    vehicleRegistration             VehicleRegistrationIdentification,
    vuDataBlockCounter             VuDataBlockCounter
}
```

vehicleOdometerBegin is de kilometerstand van het voertuig aan het begin van de gebruiksperiode van het voertuig.

vehicleOdometerEnd is de kilometerstand van het voertuig aan het einde van de gebruiksperiode van het voertuig.

vehicleFirstUse is de datum en tijd van het begin van de gebruiksperiode van het voertuig.

▼ **M7**

vehicleLastUse is de datum en tijd van het einde van de gebruikperiode van het voertuig.

vehicleRegistration is het kentekennummer en de registrerende lidstaat van het voertuig.

vuDataBlockCounter is de waarde van de VuDataBlockCounter bij de laatste selectie van de gebruikperiode van het voertuig.

2.31. CardVehiclesUsed (Gebruikte voertuigen op de kaart)

Op een bestuurders- of werkplaatskaart opgeslagen informatie met betrekking tot de door de kaarthouder gebruikte voertuigen (voorschriften 197 en 217).

```
CardVehiclesUsed := SEQUENCE {
    vehiclePointerNewestRecord      INTEGER(0..NoOfCardVehicleRecords-1),
    cardVehicleRecords              SET SIZE(NoOfCardVehicleRecords) OF CardVehicleRecord
}
```

vehiclePointerNewestRecord is de index van de laatst bijgewerkte voertuigregistratie.

Waardetoekening: Cijfer dat correspondeert met de teller van de voertuigregistratie, beginnend met '0' voor de eerste voertuigregistratie in de structuur.

cardVehicleRecords is de reeks registraties die informatie over gebruikte voertuigen bevat.

2.32. Certificate (Certificaat)

Het certificaat van een openbare sleutel afgegeven door een certificeringsautoriteit.

```
Certificate ::= OCTET STRING (SIZE(194))
```

Waardetoekening: digitale handtekening met gedeeltelijk herstel van een CertificateContent overeenkomstig appendix 11 Algemene beveiligingsinrichtingen: handtekening (128 bytes) 0 restant openbare sleutel (58 bytes) || referentie certificeringsautoriteit (8 bytes).

2.33. CertificateContent (Inhoud van het certificaat)

De (duidelijke) inhoud van het certificaat van een openbare sleutel overeenkomstig appendix 11 Algemene veiligheidsinrichtingen.

```
CertificateContent ::= SEQUENCE {
    certificateProfileIdentifier      INTEGER(0..255),
    certificationAuthorityReference  KeyIdentifier,
    certificateHolderAuthorisation   CertificateHolderAuthorisation,
    certificateEndOfValidity         TimeReal,
    certificateHolderReference       KeyIdentifier,
    publicKey                        PublicKey
}
```

certificateProfileIdentifier is de versie van het corresponderende certificaat.

Waardetoekening: '01h' voor deze versie.

CertificationAuthorityReference identificeert de certificeringsautoriteit die het certificaat afgeeft. Het verwijst ook naar de openbare sleutel van deze certificeringsautoriteit.

▼ **M7**

certificateHolderAuthorisation identificeert de rechten van de certificaathouder.

certificateEndOfValidity is de datum waarop het certificaat administratief vervalst.

certificateHolderReference identificeert de certificaathouder. Het verwijst ook naar zijn openbare sleutel.

publicKey is de openbare sleutel die door dit certificaat gecertificeerd wordt.

2.34. CertificateHolderAuthorisation (Autorisatie van de certificaathouder)

Identificatie van de rechten van een certificaathouder.

```
CertificateHolderAuthorisation ::= SEQUENCE {
    tachographApplicationID      OCTET STRING(SIZE(6))
    equipmentType                EquipmentType
}
```

tachographApplicationID is het toepassingsidentificatiesymbool voor de tachograaftoepassing.

Waardetoeckenning: 'FFh' '54h' '41h' '43h' '48h' '4Fh'. Deze AID is een particulier niet-geregistreerd toepassingsidentificatiesymbool overeenkomstig ISO/IEC 7816-5.

equipmentType is de identificatie van het type inrichting waarvoor het certificaat bedoeld is.

Waardetoeckenning: overeenkomstig gegevenssoort EquipmentType. 0 indien het een certificaat van een lidstaat betreft.

2.35. CertificateRequestID (ID van verzoek om certificaat)

Unieke identificatie van een certificaatverzoek. Het kan ook als een identificatiesymbool van de openbare sleutel van een voertuigunit worden gebruikt indien het serienummer van de voertuigunit waarvoor de sleutel bedoeld is, ten tijde van de ontwikkeling van het certificaat niet bekend is.

```
CertificateRequestID ::= SEQUENCE {
    requestSerialNumber          INTEGER(0..232-1)
    requestMonthYear            BCDString(SIZE(2))
    crIdentifier                 OCTET STRING(SIZE(1))
    manufacturerCode            ManufacturerCode
}
```

requestSerialNumber is een serienummer voor het certificaatverzoek, uniek voor de fabrikant en de hieronder genoemde maand.

requestMonthYear is de identificatie van de maand en het jaar van het certificaatverzoek.

Waardetoeckenning BCD codering van de maand (twee cijfers) en het jaar (twee laatste cijfers).

crIdentifier: is een identificatiesymbool om een certificaatverzoek van een toegevoegd serienummer te kunnen onderscheiden.

Waardetoeckenning: 'FFh'.

manufacturerCode is de numerieke code van de fabrikant die het certificaat aanvraagt.

▼ **M7****2.36. CertificationAuthorityKID (Sleutel-ID van de certificeringsautoriteit)**

Identificatiesymbool van de openbare sleutel van een certificeringsautoriteit (een lidstaat of de Europese certificeringsautoriteit).

```
CertificationAuthorityKID ::= SEQUENCE {
    nationNumeric          NationNumeric
    nationAlpha           NationAlpha
    keySerialNumber       INTEGER(0..255)
    additionalInfo        OCTET STRING(SIZE(2))
    caIdentifier          OCTET STRING(SIZE(1))
}
```

nationNumeric is de numerieke nationale code van de certificeringsautoriteit.

nationAlpha is de alfanumerieke nationale code van de certificeringsautoriteit.

keySerialNumber is een serienummer om de verschillende sleutels van de certificeringsautoriteit te onderscheiden in het geval dat sleutels worden gewijzigd.

additionalInfo is een veld van twee bytes voor aanvullende codering (specifiek voor de certificeringsautoriteit).

caIdentifier is een identificatiesymbool om het sleutelidentificatiesymbool van een certificeringsautoriteit van andere sleutelidentificatiesymbolen te onderscheiden.

Waardetoekenning: '01h'.

2.37. CompanyActivityData (Gegevens over bedrijfsactiviteiten)

Op een bedrijfskaart opgeslagen informatie met betrekking tot activiteiten die met de kaart worden uitgevoerd (voorschrift 237).

```
CompanyActivityData ::= SEQUENCE {
    companyPointerNewestRecord INTEGER(0..NoOfCompanyActivityRecords-1),
    companyActivityRecords    SET SIZE(NoOfCompanyActivityRecords) OF
        companyActivityRecord SEQUENCE {
            companyActivityType    CompanyActivityType,
            companyActivityTime     TimeReal,
            cardNumberInformation   FullCardNumber,
            vehicleRegistrationInformation VehicleRegistrationIdentification,
            downloadPeriodBegin     TimeReal,
            downloadPeriodEnd       TimeReal
        }
}
```

companyPointerNewestRecord is de index van het laatst bijgewerkte company-ActivityRecord.

Waardetoekenning: Cijfer corresponderend met de teller van de registratie van bedrijfsactiviteiten, beginnend met '0' voor de eerste registratie van bedrijfsactiviteiten in de structuur.

▼ **M7**

companyActivityRecords is de verzameling van alle registraties van bedrijfsactiviteiten.

companyActivityRecord is de sequentie van informatie met betrekking tot één bedrijfsactiviteit.

companyActivityType is de soort bedrijfsactiviteit.

companyActivityTime is de datum en tijd van de bedrijfsactiviteit.

cardNumberInformation is het kaartnummer en de lidstaat van afgifte van de overgebrachte kaart, indien van toepassing.

vehicleRegistrationInformation is het kentekennummer en de registrerende lidstaat van het overgebrachte, vergrendelde of ontgrendelde voertuig.

downloadPeriodBegin en **downloadPeriodEnd** is de vanaf de VU overgebrachte periode, indien van toepassing.

2.38. **CompanyActivityType (Soort bedrijfsactiviteit)**

Code die een door een bedrijf met gebruikmaking van zijn bedrijfskaart uitgevoerde activiteit aangeeft.

```
CompanyActivityType ::= INTEGER {
    card downloading          (1),
    VU downloading           (2),
    VU lock-in                 (3),
    VU lock-out                (4)
}
```

2.39. **CompanyCardApplicationIdentification (Toepassingsidentificatie van de bedrijfskaart)**

Op een bedrijfskaart opgeslagen informatie met betrekking tot de toepassingsidentificatie van de kaart (voorschrift 190).

```
CompanyCardApplicationIdentification ::= SEQUENCE {
    typeOfTachographCardId      EquipmentType,
    cardStructureVersion         CardStructureVersion,
    noOfCompanyActivityRecords   NoOfCompanyActivityRecords
}
```

typeOfTachographCardId specificeert de geïmplementeerde kaartsoort.

cardStructureVersion specificeert de versie van de structuur die op de kaart geïmplementeerd is.

noOfCompanyActivityRecords specificeert de versie van de structuur die op de kaart geïmplementeerd is.

2.40. **CompanyCardHolderIdentification (Identificatie van de bedrijfskaarthouder)**

Op een bedrijfskaart opgeslagen informatie met betrekking tot de identificatie van de kaarthouder (voorschrift 236).

```
CompanyCardHolderIdentification ::= SEQUENCE {
    companyName                 Name,
    companyAddress              Address,
    cardHolderPreferredLanguage Language
}
```

▼ **M7**

companyName is de naam van het bedrijf.

companyAddress is het adres van het bedrijf.

cardHolderPreferredLanguage is de voorkeurtaal van de kaarthouder.

2.41. **ControlCardApplicationIdentification (Toepassingsidentificatie van de controlekaart)**

Op een controlekaart opgeslagen informatie met betrekking tot de toepassingsidentificatie van de kaart (voorschrift 190).

```
ControlCardApplicationIdentification ::= SEQUENCE {
    typeOfTachographCardId      EquipmentType,
    cardStructureVersion         CardStructureVersion,
    noOfControlActivityRecords   NoOfControlActivityRecords
}
```

typeOfTachographCardId specificeert de geïmplementeerde kaartsoort.

cardStructureVersion specificeert de versie van de structuur die op de kaart geïmplementeerd is.

noOfControlActivityRecords is het aantal registraties van controleactiviteiten die op de kaart kunnen worden opgeslagen.

2.42. **ControlCardControlActivityData (Gegevens over controleactiviteiten van de controlekaart)**

Op een controlekaart opgeslagen informatie met betrekking tot met de kaart uitgevoerde controleactiviteiten (voorschrift 233).

```
ControlCardControlActivityData ::= SEQUENCE {
    controlPointerNewestRecord    INTEGER(0..NoOfControlActivityRecords-1),
    controlActivityRecords       SET SIZE(NoOfControlActivityRecords) OF
        controlActivityRecord    SEQUENCE {
            controlType           ControlType,
            controlTime           TimeReal,
            controlledCardNumber   FullCardNumber,
            controlledVehicleRegistration VehicleRegistrationIdentification,
            controlDownloadPeriodBegin TimeReal,
            controlDownloadPeriodEnd TimeReal
        }
}
```

controlPointerNewestRecord is de index van de laatst gewijzigde registratie van controleactiviteiten.

Waardetoekenning: Cijfer corresponderend met de teller van de registratie van controleactiviteiten, beginnend met '0' voor de eerste registratie van de controleactiviteiten die in de structuur voorkomt.

controlActivityRecords is de verzameling van alle registraties van controleactiviteiten.

controlActivityRecord is de sequentie van informatie met betrekking tot een controle.

controlType is de soort controle.

controlTime is de datum en tijd van de controle.

controlledCardNumber is het kaartnummer en de lidstaat van afgifte van de gecontroleerde kaart.

▼ M7

controlledVehicleRegistration is het kenteknummer en de registrerende lidstaat van het voertuig waarin de controle plaatsvond.

controlDownloadPeriodBegin en **controlDownloadPeriodEnd** is de uiteindelijk overgebrachte periode.

2.43. **ControlCardHolderIdentification (Identificatie van de controlekaarthouder)**

Op een controlekaart opgeslagen informatie met betrekking tot de identificatie van de kaarthouder (voorschrift 232).

```
ControlCardHolderIdentification ::= SEQUENCE {
    controlBodyName           Name,
    controlBodyAddress       Address,
    cardHolderName           HolderName,
    cardHolderPreferredLanguage Language
}
```

controlBodyName is de naam van de controle-instantie van de kaarthouder.

controlBodyAddress is het adres van de controle-instantie van de kaarthouder.

cardHolderName is de naam en voorna(a)m(en) van de houder van de controlekaart.

cardHolderPreferredLanguage is de voorkeurtaal van de kaarthouder.

2.44. **ControlType (Soort controle)**

Code die de tijdens een controle uitgevoerde activiteiten aangeeft. Deze gegevenssoort is gerelateerd aan de voorschriften 102, 210 en 225.

```
ControlType ::= OCTET STRING (SIZE(1))
```

Waardetoekenning — octet-uitgericht: 'c'p'd'v'xxx'B (8 bits)

'c'B kaartoverbrenging:

'0'B: kaart niet overgebracht tijdens deze controleactiviteit,

'1'B: kaart overgebracht tijdens deze controleactiviteit

'v'B VU-overbrenging:

'0'B: VU niet overgebracht tijdens deze controleactiviteit,

'1'B: VU overgebracht tijdens deze controleactiviteit

'p'B afdrukken:

'0'B: geen afdrukken gemaakt tijdens deze controleactiviteit,

'1'B: afdrukken gemaakt tijdens deze controleactiviteit

'd'B leesvenster:

'0'B: geen leesvenster gebruikt tijdens deze controleactiviteit,

'1'B: leesvenster gebruikt tijdens deze controleactiviteit

'xxx'B Niet gebruikt.

▼M7**2.45. CurrentDateTime (Huidige datum en tijd)**

De huidige datum en tijd van het controleapparaat.

```
CurrentDateTime ::= TimeReal
```

Waardetoekening: niet nader gespecificeerd.

2.46. DailyPresenceCounter (Dagelijkse-aanwezigheidsteller)

Op een bestuurders- of werkplaatskaart opgeslagen teller die voor elke kalenderdag waarop de kaart in een VU ingebracht is, met één wordt opgehoogd. Deze gegevenssoort is gerelateerd aan de voorschriften 199 en 219.

```
DailyPresenceCounter ::= BCDString(SIZE(2))
```

Waardetoekening: opeenvolgend cijfer met een maximale waarde = 9 999, waarna het opnieuw met 0 begint. Bij de eerste afgifte van de kaart wordt het cijfer op 0 gezet.

2.47. Datef (Datumeenheid)

Datum weergegeven in een gemakkelijk af te drukken numerieke vorm.

```
Datef ::= SEQUENCE {
    year      BCDString(SIZE(2)),
    month     BCDString(SIZE(1)),
    day       BCDString(SIZE(1))
}
```

Waardetoekening:

```
yyyy      Jaar
mm        Maand
dd        Dag
'00000000'H geeft expliciet geen datum aan.
```

2.48. Distance (Afstand)

Een afgelegde afstand (resultaat van de berekening van het verschil tussen twee kilometerstanden van het voertuig in kilometers).

```
Distance ::= INTEGER(0..216-1)
```

Waardetoekening: niet-getekend binair getal. Waarde in km in het operationele bereik 0 tot 9 999 km.

▼ **M7****2.49. DriverCardApplicationIdentification (Toepassingsidentificatie van de bestuurderskaart)**

Op een bestuurderskaart opgeslagen informatie met betrekking tot de toepassingsidentificatie van de kaart (voorschrift 190).

```
DriverCardApplicationIdentification ::= SEQUENCE {
    typeOfTachographCardId      EquipmentType,
    cardStructureVersion         CardStructureVersion,
    noOfEventsPerType           NoOfEventsPerType,
    noOfFaultsPerType           NoOfFaultsPerType,
    activityStructureLength      CardActivityLengthRange,
    noOfCardVehicleRecords      NoOfCardVehicleRecords,
    noOfCardPlaceRecords        NoOfCardPlaceRecords
}
```

typeOfTachographCardId specificeert de geïmplementeerde kaartsoort.

cardStructureVersion specificeert de versie van de structuur die op de kaart geïmplementeerd is.

noOfEventsPerType is het aantal voorvallen per soort voorval dat de kaart kan opslaan.

noOfFaultsPerType is het aantal fouten per soort fout dat de kaart kan opslaan.

activityStructureLength geeft het aantal beschikbare bytes voor het opslaan van registraties van activiteiten aan.

noOfCardVehicleRecords is het aantal voertuigregistraties dat de kaart kan bevatten.

noOfCardPlaceRecords is het aantal plaatsen dat de kaart kan registreren.

2.50. DriverCardHolderIdentification (Identificatie van de bestuurderskaarthouder)

Op een bestuurderskaart opgeslagen informatie met betrekking tot de identificatie van de kaarthouder (voorschrift 195).

```
DriverCardHolderIdentification ::= SEQUENCE {
    cardHolderName              HolderName,
    cardHolderBirthDate         Datef,
    cardHolderPreferredLanguage Language
}
```

cardHolderName is de naam en voorna(a)m(en) van de houder van de bestuurderskaart.

cardHolderBirthDate is de geboortedatum van de houder van de bestuurderskaart.

cardHolderPreferredLanguage is de voorkeurtaal van de kaarthouder.

▼M7**2.51. EntryTypeDailyWorkPeriod (Soort invoer van de dagelijkse werkperiode)**

Code die een onderscheid maakt tussen begin en einde van invoer van een plaats van de dagelijkse werkperiode en voorwaarde van de invoer.

```
EntryTypeDailyWorkPeriod ::= INTEGER
    Begin, related time = card insertion time or time of entry      (0),
    End,   related time = card withdrawal time or time of entry    (1),
    Begin, related time manually entered (start time)              (2),
    End,   related time manually entered (end of work period)      (3),
    Begin, related time assumed by VU                              (4),
    End,   related time assumed by VU                              (5)
}
```

Waardetoekenning: overeenkomstig ISO/IEC8824-1.

2.52. EquipmentType (Soort inrichting)

Code die de verschillende soorten inrichtingen voor de tachograaftoepassing onderscheidt.

```
EquipmentType ::= INTEGER(0..255)
- - Reserved          (0),
- - Driver Card       (1),
- - Workshop Card     (2),
- - Control Card      (3),
- - Company Card      (4),
- - Manufacturing Card (5),
- - Vehicle Unit      (6),
- - Motion Sensor     (7),
- - RFU               (8..255)
```

Waardetoekenning: overeenkomstig ISO/IEC8824-1.

Waarde 0 is gereserveerd voor vermelding van een lidstaat of Europa in het CHA-veld van certificaten.

2.53. EuropeanPublicKey (Europese openbare sleutel)

De Europese openbare sleutel.

```
EuropeanPublicKey ::= PublicKey
```

2.54. EventFaultType (Soorten voorvallen en fouten)

Code die een voorval of een fout aanduidt.

```
EventFaultType ::= OCTET STRING (SIZE(1))
```

▼M7**Waardetoekenning:**

'0x'H	Algemene voorvallen,
'00'H	Geen nadere details,
'01'H	Inbrengen van een ongeldige kaart,
'02'H	Kaartconflict,
'03'H	Tijdsoverlapping,
'04'H	Rijden zonder een geschikte kaart,
'05'H	Inbrengen van de kaart tijdens het rijden,
'06'H	Laatste kaartsessie niet correct afgesloten,
'07'H	Snelheidsoverschrijding,
'08'H	Onderbreking in de stroomvoorziening,
'09'H	Fout in de bewegingsgegevens,

▼M15

'0A'H	Tegenstrijdige bewegingsgegevens,
'0B'H .. '0F'H	RFU,

▼M7

'1x'H	Poging tot inbreuk op de beveiliging van de voertuigunit,
'10'H	Geen nadere details,
'11'H	Authenticatiefout van de bewegingsopnemer,
'12'H	Authenticatiefout van de tachograafkaart,
'13'H	Niet-geautoriseerde wijziging van de bewegingsopnemer,
'14'H	Integriteitsfout in de gegevensinvoer op de kaart,
'15'H	Integriteitsfout in de opgeslagen gebruikersgegevens,
'16'H	Overdrachtsfout in de interne gegevens
'16'H	Overdrachtsfout in de interne gegevens,
'17'H	Niet-geautoriseerde opening van de kast,
'18'H	Hardwaresabotage,
'19'H .. '1F'H	RFU,
'2x'H	Poging tot inbreuk op de beveiliging van de opnemer,
'20'H	Geen nadere details,
'21'H	Authenticatiefout,
'22'H	Integriteitsfout in de opgeslagen gegevens,
'23'H	Overdrachtsfout in de interne gegevens,
'24'H	Niet-geautoriseerde opening van het omhulsel,
'25'H	Hardwaresabotage,
'26'H .. '2F'H	RFU,
'3x'H	Fouten van het controleapparaat,
'30'H	Geen verdere details,
'31'H	Interne fout in de VU,
'32'H	Printerfout,
'33'H	Fout in het leesvenster,
'34'H	Fout in de overbrenging,
'35'H	Fout in de opnemer,
'36'H .. '3F'H	RFU,
'4x'H	Kaartfouten,
'40'H	Geen nadere details,
'41'H .. '4F'H	RFU,
'50'H .. '7F'H	RFU,
'80'H .. 'FF'H	Specifiek voor de fabrikant.

▼ **M7****2.55. EventFaultRecordPurpose (Doel van de voorvallen-foutenregistratie)**

Code die aangeeft waarom een voorval of een fout geregistreerd werd.

```
EventFaultRecordPurpose ::= OCTET STRING (SIZE(1))
```

Waardetoekenning:

'00'H	een van de 10 meest recente (of laatste) voorvallen of fouten
'01'H	het langste voorval gedurende een van de laatste 10 dagen van optreding
'02'H	een van de 5 langste voorvallen gedurende de afgelopen 365 dagen
'03'H	het laatste voorval gedurende een van de laatste 10 dagen van optreding
'04'H	het ernstigste voorval gedurende een van de laatste 10 dagen van optreding
'05'H	een van de 5 ernstigste voorvallen gedurende de afgelopen 365 dagen
'06'H	eerste na de laatste kalibrering opgetreden voorval of fout
'07'H	een actief(actieve)/aan de gang zijnd(e) voorval of fout
'08'H .. '7F'H	RFU
'80'H .. 'FF'H	Specifiek voor de fabrikant

2.56. ExtendedSerialNumber (Verlengd serienummer)

Unieke identificatie van een inrichting. Het kan ook als een identificatiesymbool van de openbare sleutel van de inrichting worden gebruikt.

```
ExtendedSerialNumber ::= SEQUENCE {
    serialNumber          INTEGER(0..232-1)
    monthYear            BCDSstring(SIZE(2))
    type                 OCTET STRING(SIZE(1))
    manufacturerCode     ManufacturerCode
}
```

serialNumber is een serienummer voor de inrichting, uniek voor de fabrikant, de soort inrichting en de onderstaande maand.

monthYear is de identificatie van de maand en het jaar van fabricage (of van toekenning van het serienummer).

Waardetoekenning: BCD-codering van maand (twee cijfers) en jaar (twee laatste cijfers).

type is een identificatiesymbool voor de soort inrichting.

Waardetoekenning: specifiek voor de fabrikant, met 'FFh' gereserveerde waarde.

manufacturerCode is de numerieke code van de fabrikant van de inrichting.

2.57. FullCardNumber (Volledig kaartnummer)

Code die een tachograafkaart volledig identificeert.

```
FullCardNumber ::= SEQUENCE {
    cardType             EquipmentType,
    cardIssuingMemberState NationNumeric,
    cardNumber           CardNumber
}
```

▼ M7

cardType is de soort tachograafkaart.

cardIssuingMemberState is de code van de lidstaat die de kaart heeft afgegeven.

cardNumber is het kaartnummer.

2.58. HighResOdometer (Zeer nauwkeurige kilometerteller)

Kilometerstand van het voertuig: Totale door het voertuig afgelegde afstand tijdens de gebruiksperiode.

`HighResOdometer ::= INTEGER(0..232-1)`

Waardetoekenning: niet-getekend binair getal. Waarde in 1/200 km in het operationele bereik 0 tot 21 055 406 km.

2.59. HighResTripDistance (Zeer nauwkeurige reisafstand)

Een afgelegde afstand tijdens de gehele reis of een gedeelte daarvan.

`HighResTripDistance ::= INTEGER(0..232-1)`

Waardetoekenning: niet-getekend binair getal. Waarde in 1/200 km in het operationele bereik 0 tot 21 055 406 km.

2.60. HolderName (Naam van de houder)

Naam en voorna(a)men van een kaarthouder.

```
HolderName ::= SEQUENCE {
    holderSurname           Name,
    holderFirstNames       Name
}
```

holderSurname is de achternaam (familienaam) van de houder. Deze achternaam bevat geen titels.

Waardetoekenning: Wanneer een kaart niet persoonlijk is, bevat holderSurname dezelfde informatie als companyName of workshopName of controlBodyName.

holderFirstNames omvat de voornaam (voornamen) en initialen van de houder.

2.61. K-ConstantOfRecordingEquipment (K-constante van het controleapparaat)

Constante van het controleapparaat (definitie m).

`K-ConstantOfRecordingEquipment ::= INTEGER(0..216-1)`

Waardetoekenning: pulsen per kilometer in het operationele bereik 0 tot 64 255 pulsen/km.

▼ **M7****2.62. KeyIdentifier (Sleutelidentificatiesymbool)**

Een uniek identificatiesymbool van een openbare sleutel dat wordt gebruikt ter verwijzing naar of selectie van de sleutel. Het identificeert tevens de houder van de sleutel.

```
KeyIdentifier ::= CHOICE {
    extendedSerialNumber          ExtendedSerialNumber,
    certificateRequestID          CertificateRequestID,
    certificationAuthorityKID     CertificationAuthorityKID
}
```

Met de eerste keuze wordt verwezen naar de openbare sleutel van een voertuigunit of tachograafkaart.

Met de tweede keuze wordt verwezen naar de openbare sleutel van een voertuigunit (wanneer het serienummer van de voertuigunit op het moment van ontwikkeling van het certificaat nog niet bekend is).

Met de derde keuze wordt verwezen naar de openbare sleutel van een lidstaat.

2.63. L-TyreCircumference (L-omtrek van de wielbanden)

Effectieve omtrek van de wielbanden (definitie u).

```
L-TyreCircumference ::= INTEGER(0..216-1)
```

Waardetoekenning: niet-getekend binair getal, waarde in 1/8 mm in het operationele bereik 0 tot 8 031 mm.

2.64. Language (Taal)

Code die een taal identificeert.

```
Language ::= IA5String(SIZE(2))
```

Waardetoekenning: een code van twee onderkastletters overeenkomstig ISO 639.

2.65. LastCardDownload

Op een bestuurderskaart opgeslagen datum en tijd van het downloaden van de laatste kaart (voor andere doeleinden dan controle). Deze datum kan worden aangepast door een VU of een kaartlezer.

```
LastCardDownload ::= TimeReal
```

Waardetoekenning: niet nader gespecificeerd.

2.66. ManualInputFlag (Label voor handmatige invoer)

Code die aangeeft of een kaarthouder handmatig activiteiten van de bestuurder bij kaartinbrenging heeft ingevoerd (voorschrift 081).

```
ManualInputFlag ::= INTEGER {
    noEntry          (0)
    manualEntries   (1)
}
```

▼M7

Waardetoekening: niet nader gespecificeerd.

▼M15**2.67. ManufacturerCode**

Code die een fabrikant van goedgekeurde apparatuur identificeert.

```
ManufacturerCode: = INTEGER (0..255)
```

Het voor interoperabiliteitstests bevoegde laboratorium onderhoudt de lijst met fabrikantcodes en publiceert die lijst op zijn website (voorschrift 290).

ManufacturerCodes (fabrikantcodes) worden tijdelijk toegewezen aan ontwikkelaars van tachografen op aanvraag bij het laboratorium dat bevoegd is voor interoperabiliteitstests.

▼M7**2.68. MemberStateCertificate (lidstaatcertificaat)**

Het door de Europese certificeringsautoriteit afgegeven certificaat van de openbare sleutel van een lidstaat.

```
MemberStateCertificate ::= Certificate
```

2.69. MemberStatePublicKey (Openbare sleutel van een lidstaat)

De openbare sleutel van een lidstaat.

```
MemberStatePublicKey ::= PublicKey
```

▼M15**2.70. Naam**

Een naam.

```
Name: = SEQUENCE {
    codePage                INTEGER (0..255),
    naam                    OCTET STRING (SIZE(35))
}
```

codePage specificeert een tekenset zoals gedefinieerd in hoofdstuk 4,

name is een naam die is gecodeerd met de gespecificeerde tekenset.

2.71. NationAlpha

Alfabetische verwijzing naar een land in overeenstemming met de kentekens op voertuigen in internationaal verkeer (Verdrag van Wenen inzake wegverkeer, 1968, van de Verenigde Naties).

```
NationAlpha: = IA5String (SIZE (3))
```

De codes NationAlpha en NationNumeric worden bijgehouden op een lijst die wordt onderhouden op de website van het laboratorium dat belast is met het uitvoeren van de interoperabiliteitstests, zoals vastgesteld in voorschrift 278.

2.72. NationNumeric

Numerieke referentie naar een land

```
NationNumeric: = INTEGER (0.. 255)
```

Waardetoekening: zie gegevenssoort 2.71 (NationAlpha)

▼ M15

De specificatie van NationAlpha of NationNumeric wordt pas gewijzigd of bijgewerkt nadat het aangewezen laboratorium de fabrikanten van goedgekeurde digitale tachografen voor voertuigunits heeft geraadpleegd.

▼ M7**2.73. NoOfCalibrationRecords (Aantal kalibreringsregistraties)**

Aantal kalibreringsregistraties dat een werkplaatskaart kan opslaan.

NoOfCalibrationRecords ::= INTEGER(0..255)

Waardetoeckenning: zie paragraaf 3.

2.74. NoOfCalibrationsSinceDownload (Aantal kalibreringen sinds de laatste overbrenging)

Teller die het aantal met een werkplaatskaart uitgevoerde kalibreringen sinds de laatste overbrenging aangeeft (voorschrift 230).

NoOfCalibrationsSinceDownload ::= INTEGER(0..2¹⁶-1),

Waardetoeckenning: niet nader gespecificeerd.

2.75. NoOfCardPlaceRecords (Aantal plaatsregistraties)

Aantal plaatsregistraties dat een bestuurders- of werkplaatskaart kan opslaan.

NoOfCardPlaceRecords ::= INTEGER(0..255)

Waardetoeckenning: zie paragraaf 3.

2.76. NoOfCardVehicleRecords (Aantal voertuigregistraties)

Aantal registraties van gebruikte voertuigen dat een bestuurders- of werkplaatskaart kan opslaan.

NoOfCardVehicleRecords ::= INTEGER(0..2¹⁶-1)

Waardetoeckenning: zie paragraaf 3.

2.77. NoOfCompanyActivityRecords (Aantal registraties van bedrijfsactiviteiten)

Aantal registraties van bedrijfsactiviteiten dat een bedrijfskaart kan opslaan.

NoOfCompanyActivityRecords ::= INTEGER(0..2¹⁶-1)

Waardetoeckenning: zie paragraaf 3.

2.78. NoOfControlActivityRecords (Aantal registraties van controleactiviteiten)

Aantal registraties van controleactiviteiten dat een controlekaart kan opslaan.

NoOfControlActivityRecords ::= INTEGER(0..2¹⁶-1)

Waardetoeckenning: zie paragraaf 3.

▼M7**2.79. NoOfEventsPerType (Aantal voorvallen per soort)**

Aantal voorvallen per soort voorval dat een kaart kan opslaan.

`NoOfEventsPerType ::= INTEGER(0..255)`

Waardetoekenning: zie paragraaf 3.

2.80. NoOfFaultsPerType (Aantal fouten per soort)

Aantal fouten per soort fout dat een kaart kan opslaan.

`NoOfFaultsPerType ::= INTEGER(0..255)`

Waardetoekenning: zie paragraaf 3.

2.81. OdometerValueMidnight (Kilometerstand om 0.00 uur)

De kilometerstand van het voertuig om 0.00 uur op een bepaalde dag (voorschrift 090).

`OdometerValueMidnight ::= OdometerShort`

Waardetoekenning: niet nader gespecificeerd.

2.82. OdometerShort (Verkorte kilometerstand)

Kilometerstand van het voertuig in een verkorte vorm.

`OdometerShort ::= INTEGER(0..224-1)`

Waardetoekenning: niet-getekend binair getal. Waarde in km in het operationele bereik 0 tot 9 999 999 km.

2.83. OverspeedNumber (Aantal snelheidoverschrijdingen)

Aantal snelheidoverschrijdingen sinds de laatste controle van snelheidoverschrijdingen.

`OverspeedNumber ::= INTEGER(0..255)`

Waardetoekenning: 0 betekent dat er sinds de laatste controle van snelheidsoverschrijdingen geen snelheidoverschrijding heeft plaatsgevonden; 1 betekent dat er sinds de laatste controle van snelheidoverschrijdingen een snelheidoverschrijding heeft plaatsgevonden; ... 255 betekent 255 of meer snelheidoverschrijdingen sinds de laatste controle van snelheidoverschrijdingen.

▼ **M7****2.84. PlaceRecord (Plaatsregistratie)**

Informatie met betrekking tot een plaats waar een dagelijkse werkperiode begint of eindigt (voorschriften 087, 202, 221).

```
PlaceRecord ::= SEQUENCE {
    entryTime                TimeReal,
    entryTypeDailyWorkPeriod EntryTypeDailyWorkPeriod,
    dailyWorkPeriodCountry   NationNumeric,
    dailyWorkPeriodRegion    RegionNumeric,
    vehicleOdometerValue     OdometerShort
}
```

entryTime is een datum en tijd met betrekking tot de invoer.

entryTypeDailyWorkPeriod is de soort invoer.

dailyWorkPeriodCountry is het ingevoerde land.

dailyWorkPeriodRegion is de ingevoerde regio.

vehicleOdometerValue is de kilometerstand op het moment van invoer van de plaats.

2.85. PreviousVehicleInfo (Informatie over het vorige voertuig)

Informatie met betrekking tot het vorige door een bestuurder gebruikte voertuig wanneer hij zijn kaart in een voertuigunit inbrengt (voorschrift 081).

```
PreviousVehicleInfo ::= SEQUENCE {
    vehicleRegistrationIdentification VehicleRegistrationIdentification,
    cardWithdrawalTime              TimeReal
}
```

vehicleRegistrationIdentification is het kentekennummer en de registrerende lidstaat van het voertuig.

cardWithdrawalTime is de datum en tijd van kaartuitneming.

2.86. PublicKey (Openbare sleutel)

Een openbare RSA sleutel.

```
PublicKey ::= SEQUENCE {
    rsaKeyModulus          RSAKeyModulus,
    rsaKeyPublicExponent   RSAKeyPublicExponent
}
```

rsaKeyModulus is de modulus van het sleutelbaar.

rsaKeyPublicExponent is de openbare exponent van het sleutelbaar.

2.87. RegionAlpha (Alfanumerieke code van een regio)

Alfabetische verwijzing naar een regio in een gespecificeerd land.

```
RegionAlpha ::= IA5STRING(SIZE(3))
```

▼C1**Waardetoekenning:**

' '	Geen informatie beschikbaar,
Spanje:	
'AN '	Andalucía,
'AR '	Aragón,
'AST'	Asturias,
'C '	Cantabria,
'CAT'	Cataluña,
'CL '	Castilla-León,
'CM '	Castilla-La-Mancha,
'CV '	Valencia,
'EXT'	Extremadura,
'G '	Galicia,
'IB '	Baleares,
'IC '	Canarias,
'LR '	La Rioja,
'M '	Madrid,
'MU '	Murcia,
'NA '	Navarra,
'PV '	País Vasco.

▼M7**2.88. RegionNumeric (Numerieke code van een regio)**

Numerieke verwijzing naar een regio in een gespecificeerd land.

RegionNumeric ::= OCTET STRING (SIZE(1))

Waardetoekenning:

'00'H	Geen informatie beschikbaar,
Spain:	
'01'H	Andalucía,
'02'H	Aragón,
'03'H	Asturias,
'04'H	Cantabrica,
'05'H	Cataluña,
'06'H	Castilla-León,
'07'H	Castilla-La-Mancha,
'08'H	Valencia,
'09'H	Extremadura,
'0A'H	Galicia,
'0B'H	Baleares,
'0C'H	Canarias,
'0D'H	La Rioja,
'0E'H	Madrid,
'0F'H	Murcia,
'10'H	Navarra,
'11'H	País Vasco

▼M7**2.89. RSAKeyModulus (Modulus van de RSA sleutel)**

De modulus van een RSA-sleutelpaar.

```
RSACKeyModulus ::= OCTET STRING (SIZE(128))
```

Waardetoekening: niet gespecificeerd.

2.90. RSAKeyPrivateExponent (Particuliere exponent van de RSA sleutel)

De particuliere exponent van een RSA-sleutelpaar.

```
RSACKeyPrivateExponent ::= OCTET STRING (SIZE(128))
```

Waardetoekening: niet gespecificeerd.

2.91. RSAKeyPublicExponent (Openbare exponent van de RSA-sleutel)

De openbare exponent van een RSA sleutelpaar.

```
RSACKeyPublicExponent ::= OCTET STRING (SIZE(8))
```

Waardetoekening: niet gespecificeerd.

2.92. SensorApprovalNumber (Goedkeuringsnummer van de opnemer)

Goedkeuringsnummer van de opnemer.

```
SensorApprovalNumber ::= IA5String(SIZE(8))
```

Waardetoekening: niet gespecificeerd.

2.93. SensorIdentification (Identificatie van de opnemer)

In een bewegingsopnemer opgeslagen informatie met betrekking tot de identificatie van de bewegingsopnemer (voorschrift 077).

```
SensorIdentification ::= SEQUENCE {
    sensorSerialNumber      SensorSerialNumber,
    sensorApprovalNumber    SensorApprovalNumber,
    sensorSCIdentifier       SensorSCIdentifier,
    sensorOSIdentifier       SensorOSIdentifier
}
```

sensorSerialNumber is het verlengde serienummer van de bewegingsopnemer (inclusief onderdeelnummer en code van de fabrikant).

sensorApprovalNumber is het goedkeuringsnummer van de bewegingsopnemer.

sensorSCIdentifier is het identificatiesymbool van de beveiligingscomponent van de bewegingsopnemer.

sensorOSIdentifier is het identificatiesymbool van het besturingssysteem van de bewegingsopnemer.

▼ **M7****2.94. SensorInstallation (Installatie van de opnemer)**

In de bewegingsopnemer opgeslagen informatie met betrekking tot de installatie van de bewegingsopnemer (voorschrift 099).

```
SensorInstallation ::= SEQUENCE {
    sensorPairingDateFirst      SensorPairingDate,
    firstVuApprovalNumber      VuApprovalNumber,
    firstVuSerialNumber        VuSerialNumber,
    sensorPairingDateCurrent    SensorPairingDate,
    currentVuApprovalNumber     VuApprovalNumber,
    currentVUSerialNumber      VuSerialNumber
}
```

sensorPairingDateFirst is de datum van de eerste verbinding van de bewegingsopnemer met de voertuigunit.

firstVuApprovalNumber is het goedkeuringsnummer van de eerste voertuigunit die met de bewegingsopnemer verbonden wordt.

firstVuSerialNumber is het serienummer van de eerste met de bewegingsopnemer verbonden voertuigunit.

sensorPairingDateCurrent is de datum van de huidige verbinding van de bewegingsopnemer met de voertuigunit.

currentVuApprovalNumber is het goedkeuringsnummer van de op dat moment met de bewegingsopnemer verbonden voertuigunit.

currentVUSerialNumber is het serienummer van de op dat moment met de bewegingsopnemer verbonden voertuigunit.

2.95. SensorInstallationSecData (Beveiligingsgegevens over de installatie van de opnemer)

Op een werkplaatskaart opgeslagen informatie met betrekking tot de benodigde beveiligingsgegevens bij verbinding van een bewegingsopnemer met een voertuigunit (voorschrift 214).

```
SensorInstallationSecData ::= TDesSessionKey
```

Waardetoekening: overeenkomstig ISO 16844-3.

2.96. SensorOSIdentifier (Identificatiesymbool van het OS van de opnemer)

Identificatiesymbool van het besturingssysteem van de bewegingsopnemer.

```
SensorOSIdentifier ::= IA5String(SIZE(2))
```

Waardetoekening: specifiek voor de fabrikant.

▼M7**2.97. SensorPaired (Verbonden opnemer)**

In een voertuigunit opgeslagen informatie met betrekking tot de identificatie van de met de voertuigunit verbonden bewegingsopnemer (voorschrift 079).

```
SensorPaired ::= SEQUENCE {
    sensorSerialNumber          SensorSerialNumber,
    sensorApprovalNumber       SensorApprovalNumber,
    sensorPairingDateFirst     SensorPairingDate
}
```

sensorSerialNumber is het serienummer van de op dat moment met de voertuigunit verbonden bewegingsopnemer.

sensorApprovalNumber is het goedkeuringsnummer van de op dat moment met de voertuigunit verbonden bewegingsopnemer.

sensorPairingDateFirst is de datum van de eerste verbinding met een voertuigunit van de op dat moment met de voertuigunit verbonden bewegingsopnemer.

2.98. SensorPairingDate (Datum van verbinding van de opnemer)

Datum van een verbinding van de bewegingsopnemer met een voertuigunit.

```
SensorPairingDate ::= TimeReal
```

Waardetoekening: niet gespecificeerd.

2.99. SensorSerialNumber (Serienummer van de opnemer)

Serienummer van de bewegingsopnemer.

```
SensorSerialNumber ::= ExtendedSerialNumber
```

2.100. SensorSCIdentifier (Identificatiesymbool van de beveiligingscomponent van de opnemer)

Identificatiesymbool van de beveiligingscomponent van de bewegingsopnemer.

```
SensorSCIdentifier ::= IA5String(SIZE(8))
```

Waardetoekening: specifiek voor de fabrikant van de component.

2.101. Signature (Handtekening)

Een digitale handtekening.

```
Signature ::= OCTET STRING (SIZE(128))
```

Waardetoekening: overeenkomstig appendix 11 (Algemene beveiligingsinrichtingen).

2.102. SimilarEventsNumber (Aantal vergelijkbare voorvallen)

Het aantal vergelijkbare voorvallen op een bepaalde dag (voorschrift 094).

```
SimilarEventsNumber ::= INTEGER(0..255)
```

▼M7

Waardetoekening: 0 is niet-gebruikt; 1 betekent dat er op die dag maar een voorval van die soort heeft plaatsgevonden en opgeslagen is; 2 betekent dat 2 voorvallen van die soort op die dag hebben plaatsgevonden (een ervan is opgeslagen), ... 255 betekent dat 255 of meer voorvallen van die soort hebben plaatsgevonden op die dag.

2.103. SpecificConditionType (Soort specifieke omstandigheid)

Code die een specifieke omstandigheid identificeert (voorschriften 050b, 105a, 212a en 230a).

`SpecificConditionType ::= INTEGER(0..255)`

Waardetoekening:

'00'H	RFU
'01'H	Buiten bereik — Begin
'02'H	Buiten bereik — Einde
'03'H	Vervoer per veerboot/trein
'04'H .. 'FF'H	RFU

2.104. SpecificConditionRecord (Registratie van een specifieke omstandigheid)

Op een bestuurderskaart, een werkplaatskaart of in een voertuigunit opgeslagen informatie met betrekking tot een specifieke omstandigheid (voorschriften 105a, 212a en 230a).

```
SpecificConditionRecord ::= SEQUENCE {
    entryTime                TimeReal,
    specificConditionType    SpecificConditionType
}
```

entryTime is de datum en tijd van de invoer.

specificConditionType is de code die de specifieke omstandigheid identificeert.

2.105. Speed (Snelheid)

Snelheid van het voertuig (km/h).

`Speed ::= INTEGER(0..255)`

Waardetoekening: kilometer per uur in het operationele bereik van 0 tot 220 km/h.

2.106. SpeedAuthorised (Toegestane snelheid)

Toegestane maximumsnelheid van het voertuig (definitie bb).

`SpeedAuthorised ::= Speed`

2.107. SpeedAverage (Gemiddelde snelheid)

Gemiddelde snelheid tijdens een vooraf gedefinieerde periode (km/h).

`SpeedAverage ::= Speed`

▼M7**2.108. SpeedMax (Maximumsnelheid)**

Maximumsnelheid gemeten tijdens een vooraf gedefinieerde periode.

```
SpeedMax ::= Speed
```

2.109. TDesSessionKey (TDes-sessiesleutel)

Een triple DES-sessiesleutel.

```
TDesSessionKey ::= SEQUENCE {
    tDesKeyA          OCTET STRING (SIZE(8))
    tDesKeyB          OCTET STRING (SIZE(8))
}
```

Waardetoekening: niet nader gespecificeerd.

2.110. TimeReal (Tijdklok)

Code voor een gecombineerd veld voor datum en tijd, waarin datum en tijd worden uitgedrukt in seconden na 00u.00m.00s. op 1 januari 1970 GMT.

```
TimeReal{INTEGER:TimeRealRange} ::= INTEGER(0..TimeRealRange)
```

Waardetoekening — **octet-uitgericht:** aantal seconden sinds middernacht 1 januari 1970 GMT.

De laatst mogelijke datum/tijd is in het jaar 2106.

2.111. TyreSize (Bandenmaat)

Aanduiding van de afmetingen van de banden.

```
TyreSize ::= IA5String(SIZE(15))
```

Waardetoekening: overeenkomstig Richtlijn 92/23/EEG 31.3.1992, PB L 129, blz. 95.

2.112. VehicleIdentificationNumber (Voertuigidentificatienummer)

Identificatienummer van het voertuig (VIN) dat verwijst naar het voertuig als geheel, in de regel het chassisnummer.

```
VehicleIdentificationNumber ::= IA5String(SIZE(17))
```

Waardetoekening: zoals gedefinieerd in ISO 3779.

2.113. VehicleRegistrationIdentification (Identificatie van de voertuigregistratie)

Identificatie van een voertuig, uniek voor Europa (kentekennummer en lidstaat).

```
VehicleRegistrationIdentification ::= SEQUENCE {
    vehicleRegistrationNation    NationNumeric,
    vehicleRegistrationNumber    VehicleRegistrationNumber
}
```

▼ M7

vehicleRegistrationNation is het land waar het voertuig geregistreerd is.

vehicleRegistrationNumber is het kentekennummer van het voertuig (VRN).

▼ M15**2.114. VehicleRegistrationNumber (voertuigregistratienummer)**

Registratienummer van het voertuig (VRN). Het registratienummer wordt toegevoerd door de vergunningverlenende autoriteit.

```
VehicleRegistrationNumber := SEQUENCE {
    codePage                INTEGER (0..255),
    vehicleRegNumber       OCTET STRING (SIZE(13))
}
```

codePage specificeert een tekenset zoals gedefinieerd in hoofdstuk 4,

vehicleRegNumber is een VRN die is gecodeerd met de gespecificeerde tekenset.

Waardetoekenning: specifiek voor een land.

▼ M7**2.115. VuActivityDailyData (Gegevens over de dagelijkse activiteiten van de VU)**

In een VU opgeslagen informatie met betrekking tot wijzigingen in de activiteiten en/of wijzigingen in de rijstatus en/of wijzigingen in de status van de kaart voor een bepaalde kalenderdag (voorschrift 084) en in de status van lezers op 00:00 die dag.

```
VuActivityDailyData ::= SEQUENCE {
    noOfActivityChanges     INTEGER SIZE(0..1440),
    activityChangeInfos     SET SIZE(noOfActivityChanges) OF ActivityChangeInfo
}
```

noOfActivityChanges is het aantal ActivityChangeInfo-woorden in de activityChangeInfos-reeks.

activityChangeInfos is de reeks in de VU opgeslagen ActivityChangeInfo-woorden voor de dag.

2.116. VuApprovalNumber (Goedkeuringsnummer van de VU)

Goedkeuringsnummer van de voertuigunit.

```
VuApprovalNumber ::= IA5String(SIZE(8))
```

Waardetoekenning: niet gespecificeerd.

▼M7**2.117. VuCalibrationData (Kalibreringsgegevens van de VU)**

In een voertuigunit opgeslagen informatie met betrekking tot de kalibreringen van het controleapparaat (voorschrift 098).

```
VuCalibrationData ::= SEQUENCE {
    noOfVuCalibrationRecords    INTEGER(0..255),
    vuCalibrationRecords        SET SIZE(noOfVuCalibrationRecords) OF VuCalibrationRecord
}
```

noOfVuCalibrationRecords is het aantal registraties in de vuCalibrationRecords reeks.

vuCalibrationRecords is de reeks kalibreringsregistraties.

2.118. VuCalibrationRecord (Kalibreringsregistratie van de VU)

In een voertuigunit opgeslagen informatie met betrekking tot een kalibrering van het controleapparaat (voorschrift 098).

```
VuCalibrationRecord ::= SEQUENCE {
    calibrationPurpose          CalibrationPurpose,
    workshopName                Name,
    workshopAddress             Address,
    workshopCardNumber          FullCardNumber,
    workshopCardExpiryDate      TimeReal,
    vehicleIdentificationNumber VehicleIdentificationNumber,
    vehicleRegistrationIdentification VehicleRegistrationIdentification,
    wVehicleCharacteristicConstant W-VehicleCharacteristicConstant,
    kConstantOfRecordingEquipment K-ConstantOfRecordingEquipment,
    lTyreCircumference          L-TyreCircumference,
    tyreSize                    TyreSize,
    authorisedSpeed              SpeedAuthorised,
    oldOdometerValue            OdometerShort,
    newOdometerValue            OdometerShort,
    oldTimeValue                TimeReal,
    newTimeValue                TimeReal,
    nextCalibrationDate         TimeReal
}
```

calibrationPurpose is het doel van de kalibrering.

workshopName, **workshopAddress** zijn de naam en het adres van de werkplaats.

workshopCardNumber identificeert de werkplaatskaart die tijdens de kalibrering wordt gebruikt.

workshopCardExpiryDate is de vervaldatum van de kaart.

vehicleIdentificationNumber is het VIN-nummer.

vehicleRegistrationIdentification bevat het kentekennummer en de registerende lidstaat.

▼ M7

wVehicleCharacteristicConstant is de kenmerkende coëfficiënt van het voertuig.

kConstantOfRecordingEquipment is de constante van het controleapparaat.

ITyreCircumference is de effectieve omtrek van de wielbanden.

tyreSize is de aanduiding van de afmeting van de banden waarmee het voertuig uitgerust is.

authorisedSpeed is de toegestane snelheid van het voertuig.

oldOdometerValue, newOdometerValue zijn de oude en nieuwe kilometerstanden.

oldTimeValue, newTimeValue zijn de oude en nieuwe waarden van datum en tijd.

nextCalibrationDate is de datum van de volgende in CalibrationPurpose gespecificeerde soort kalibrering die door de bevoegde controleautoriteit uitgevoerd moet worden.

2.119. **VuCardIWData (Gegevens over het inbrengen en uitnemen van een kaart)**

In een voertuigunit opgeslagen informatie met betrekking tot cycli van inbrengen in- en uitnemen uit een voertuigunit van bestuurderskaarten of werkplaatskaarten (voorschrift 081).

▼ C1

```
VuCardIWData ::= SEQUENCE {
    noOfIWRecords          INTEGER(0..216-1),
    vuCardIWRecords       SET SIZE(noOfIWRecords) OF
                          VuCardIWRecord
}
```

▼ M7

```
}
```

noOfIWRecords is het aantal registraties in de reeks vuCardIWRecords.

vuCardIWRecords is een reeks registraties met betrekking tot cycli van inbrengen en uitnemen van een kaart.

2.120. **VuCardIWRecord (Registratie van het inbrengen en uitnemen van een kaart)**

In een voertuigunit opgeslagen informatie met betrekking tot cycli van inbrengen in- en uitnemen uit een voertuigunit van een bestuurderskaart of een werkplaatskaart (voorschrift 081).

```
VuCardIWRecord ::= SEQUENCE {
    cardHolderName        HolderName,
    fullCardNumber        FullCardNumber,
    cardExpiryDate        TimeReal,
    cardInsertionTime     TimeReal,
    vehicleOdometerValueAtInsertion OdometerShort,
    cardSlotNumber        CardSlotNumber,
    cardWithdrawalTime    TimeReal,
    vehicleOdometerValueAtWithdrawal OdometerShort,
    previousVehicleInfo   PreviousVehicleInfo,
    manualInputFlag       ManualInputFlag
}
```

▼ **M7**

cardHolderName is de op de kaart opgeslagen naam en voornaam (voornamen) van de houder van de bestuurders- of werkplaatskaart.

fullCardNumber is de op de kaart opgeslagen soort kaart, de lidstaat van afgifte en het kaartnummer.

cardExpiryDate is de op de kaart opgeslagen vervaldatum van de kaart.

cardInsertionTime is de datum en tijd van inbrenging.

vehicleOdometerValueAtInsertion is de kilometerstand van het voertuig bij kaartinbrenging.

cardSlotNumber is de lezer waarin de kaart ingebracht is.

cardWithdrawalTime is de datum en tijd van uitneming.

vehicleOdometerValueAtWithdrawal is de kilometerstand van het voertuig bij kaartuitneming.

previousVehicleInfo bevat de op de kaart opgeslagen informatie over het vorige door de bestuurder gebruikte voertuig.

manualInputFlag is een label dat identificeert of de kaarthouder bij de kaart-inbrenging handmatig activiteiten van de bestuurder heeft ingevoerd.

2.121. **VuCertificate (VU-certificaat)**

Certificaat van de openbare sleutel van een voertuigunit.

`VuCertificate ::= Certificate`

2.122. **VuCompanyLocksData (Gegevens over bedrijfsvergrendelingen van de VU)**

In een voertuigunit opgeslagen informatie met betrekking tot bedrijfsvergrendelingen (voorschrift 104).

```
VuCompanyLocksData ::= SEQUENCE {
    noOfLocks                INTEGER(0..20),
    vuCompanyLocksRecords    SET SIZE(noOfLocks) OF VuCompanyLocksRecord
}
```

noOfLocks is het aantal in `vuCompanyLocksRecords` opgenomen vergrendelingen.

vuCompanyLocksRecords is de reeks registraties van bedrijfsvergrendelingen.

2.123. **VuCompanyLocksRecord (Registratie van bedrijfsvergrendelingen van de VU)**

In een voertuigunit opgeslagen informatie met betrekking tot een bedrijfsvergrendeling (voorschrift 104).

```
VuCompanyLocksRecord ::= SEQUENCE {
    lockInTime                TimeReal,
    lockOutTime               TimeReal,
    companyName               Name,
    companyAddress             Address,
    companyCardNumber         FullCardNumber
}
```

▼M7

lockInTime, **lockOutTime** zijn de datum en tijd van vergrendeling en ontgrendeling.

companyName, **companyAddress** zijn de naam en het adres van het vergrendelende bedrijf.

companyCardNumber identificeert de kaart die bij de vergrendeling wordt gebruikt.

2.124. **VuControlActivityData (Gegevens over controleactiviteiten van de VU)**

In een voertuigunit opgeslagen informatie met betrekking tot controles die met deze VU worden uitgevoerd (voorschrift 102).

```
VuControlActivityData ::= SEQUENCE {
    noOfControls          INTEGER(0..20),
    vuControlActivityRecords SET SIZE(noOfControls) OF VuControlActivityRecord
}
```

noOfControls is het aantal in vuControlActivityRecords opgenomen controles.

vuControlActivityRecords is de reeks registraties van controleactiviteiten.

2.125. **VuControlActivityRecord (Registratie van controleactiviteiten van de VU)**

In een voertuigunit opgeslagen informatie met betrekking tot een controle die met deze VU wordt uitgevoerd (voorschrift 102).

```
VuControlActivityRecord ::= SEQUENCE {
    controlType          ControlType,
    controlTime          TimeReal,
    controlCardNumber    FullCardNumber,
    downloadPeriodBeginTime TimeReal,
    downloadPeriodEndTime TimeReal
}
```

controlType is de soort controle.

controlTime is de datum en tijd van de controle.

ControlCardNumber identificeert de bij de controle gebruikte controlekaart.

downloadPeriodBeginTime is de begintijd van de overgebrachte periode, in geval van overbrenging.

downloadPeriodEndTime is de eindtijd van de overgebrachte periode, in geval van overbrenging.

2.126. **VuDataBlockCounter (Teller van gegevensblokken van de VU)**

Op een kaart opgeslagen teller die de cycli van kaartinbrenging in en kaartuitname uit voertuigunits opeenvolgend identificeert.

```
VuDataBlockCounter ::= BCDString(SIZE(2))
```

Waardetoekening: opeenvolgend cijfer met een maximale waarde van 9 999, waarna het opnieuw met 0 begint.

▼ **M7****2.127. VuDetailedSpeedBlock (Gedetailleerd snelheidsblok van de VU)**

In een voertuigunit opgeslagen informatie met betrekking tot de gedetailleerde snelheid van het voertuig gedurende een minuut waarin het voertuig rijdt (voorschrift 093).

```
VuDetailedSpeedBlock ::= SEQUENCE {
    speedBlockBeginDate      TimeReal,
    speedsPerSecond          SEQUENCE SIZE(60) OF Speed
}
```

speedBlockBeginDate is de datum en tijd van de eerste snelheidswaarde in het blok.

speedsPerSecond is de chronologische sequentie van gemeten snelheden gedurende elke seconde van de minuut die begint met speedBlockBeginDate (inclusief).

2.128. VuDetailedSpeedData (Gedetailleerde snelheidsgegevens van de VU)

In een voertuigunit opgeslagen informatie met betrekking tot de gedetailleerde snelheid van het voertuig.

```
VuDetailedSpeedData ::= SEQUENCE
    noOfSpeedBlocks          INTEGER(0..216-1),
    vuDetailedSpeedBlocks    SET SIZE(noOfSpeedBlocks) OF VuDetailedSpeedBlock
}
```

noOfSpeedBlocks is het aantal snelheidsblokken in de vuDetailedSpeedBlocks-reeks.

vuDetailedSpeedBlocks is de reeks gedetailleerde snelheidsblokken.

2.129. VuDownloadablePeriod (Over te brengen periode van de VU)

De eerste en laatste datum waarvan een voertuigunit gegevens met betrekking tot activiteiten van de bestuurder vasthoudt (voorschriften 081, 084 of 087).

```
VuDownloadablePeriod ::= SEQUENCE {
    minDownloadableTime      TimeReal
    maxDownloadableTime      TimeReal
}
```

minDownloadableTime is de datum en tijd van de eerste in de VU opgeslagen kaartinbrenging, van de wijziging van activiteiten of van de invoer van de plaats.

maxDownloadableTime is de datum en tijd van de laatste in de VU opgeslagen kaartuitneming, van de wijziging van activiteiten of van invoer van de plaats.

▼ **M7****2.130. VuDownloadActivityData (Gegevens over overbrengingsactiviteiten van de VU)**

In een voertuigunit opgeslagen informatie met betrekking tot de laatste overbrenging (voorschrift 105).

```
VuDownloadActivityData ::= SEQUENCE {
    downloadingTime          TimeReal,
    fullCardNumber           FullCardNumber,
    companyOrWorkshopName    Name
}
```

downloadingTime is de datum en tijd van overbrenging.

fullCardNumber identificeert de kaart die wordt gebruikt om de overbrenging te autoriseren.

companyOrWorkshopName is de naam van het bedrijf of de werkplaats.

2.131. VuEventData (Gegevens over voorvallen van de VU)

In een voertuigunit opgeslagen informatie met betrekking tot voorvallen (voorschrift 094 met uitzondering van snelheidsoverschrijding).

```
VuEventData ::= SEQUENCE {
    noOfVuEvents              INTEGER(0..255),
    vuEventRecords            SET SIZE(noOfVuEvents) OF VuEventRecord
}
```

noOfVuEvents is het aantal in de vuEventRecords-reeks opgenomen voorvallen.

vuEventRecords is een reeks voorvallenregistraties.

2.132. VuEventRecord (Voorvallenregistratie van de VU)

In een voertuigunit opgeslagen informatie met betrekking tot een voorval (voorschrift 094 met uitzondering van snelheidsoverschrijding).

```
VuEventRecord ::= SEQUENCE {
    eventType                 EventFaultType,
    eventRecordPurpose        EventFaultRecordPurpose,
    eventBeginTime            TimeReal,
    eventEndTime              TimeReal,
    cardNumberDriverSlotBegin FullCardNumber,
    cardNumberCodriverSlotBegin FullCardNumber,
    cardNumberDriverSlotEnd   FullCardNumber,
    cardNumberCodriverSlotEnd FullCardNumber,
    similarEventsNumber       SimilarEventsNumber
}
```

eventType is de soort voorval.

eventRecordPurpose is het doel waarvoor dit voorval geregistreerd werd.

eventBeginTime is de datum en tijd van het begin van het voorval.

eventEndTime is de datum en tijd van het einde van het voorval.

▼ M7

cardNumberDriverSlotBegin identificeert de aan het begin van het voorval in de lezer van de bestuurder ingebrachte kaart.

cardNumberCodriverSlotBegin identificeert de aan het begin van het voorval in de lezer van de bijrijder ingebrachte kaart.

cardNumberDriverSlotEnd identificeert de aan het einde van het voorval in de lezer van de bestuurder ingebrachte kaart.

cardNumberCodriverSlotEnd identificeert de aan het einde van het voorval in de lezer van de bijrijder ingebrachte kaart.

similarEventsNumber is het aantal vergelijkbare voorvallen op die dag.

Deze sequentie kan worden gebruikt voor alle voorvallen met uitzondering van snelheidsoverschrijdingen.

2.133. VuFaultData (Gegevens over fouten van de VU)

In een voertuigunit opgeslagen informatie met betrekking tot fouten (voorschrift 096).

```
VuFaultData ::= SEQUENCE {
    noOfVuFaults          INTEGER(0..255),
    vuFaultRecords        SET SIZE(noOfVuFaults) OF VuFaultRecord
}
```

noOfVuFaults is het aantal in de vuFaultRecords reeks opgenomen fouten.

vuFaultRecords is een reeks foutenregistraties.

2.134. VuFaultRecord (Foutenregistratie van de VU)

In een voertuigunit opgeslagen informatie met betrekking tot een fout (voorschrift 096).

```
VuFaultRecord ::= SEQUENCE {
    faultType              EventFaultType,
    faultRecordPurpose     EventFaultRecordPurpose,
    faultBeginTime        TimeReal,
    faultEndTime          TimeReal,
    cardNumberDriverSlotBegin FullCardNumber,
    cardNumberCodriverSlotBegin FullCardNumber,
    cardNumberDriverSlotEnd FullCardNumber,
    cardNumberCodriverSlotEnd FullCardNumber
}
```

faultType is de soort fout van het controleapparaat.

faultRecordPurpose is het doel waarvoor deze fout geregistreerd werd.

faultBeginTime is de datum en tijd van het begin van de fout.

faultEndTime is de datum en tijd van het einde van de fout.

cardNumberDriverSlotBegin identificeert de aan het begin van de fout in de lezer van de bestuurder ingebrachte kaart.

cardNumberCodriverSlotBegin identificeert de aan het begin van de fout in de lezer van de bijrijder ingebrachte kaart.

▼ **M7**

cardNumberDriverSlotEnd identificeert de aan het einde van de fout in de lezer van de bestuurder ingebrachte kaart.

cardNumberCodriverSlotEnd identificeert de aan het einde van de fout in de lezer van de bijrijder ingebrachte kaart.

2.135. **VuIdentification (Identificatie van de VU)**

In een voertuigunit opgeslagen informatie met betrekking tot de identificatie van de voertuigunit (voorschrift 075).

```
VuIdentification ::= SEQUENCE {
    vuManufacturerName          VuManufacturerName,
    vuManufacturerAddress      VuManufacturerAddress,
    vuPartNumber                VuPartNumber,
    vuSerialNumber              VuSerialNumber,
    vuSoftwareIdentification    VuSoftwareIdentification,
    vuManufacturingDate         VuManufacturingDate,
    vuApprovalNumber            VuApprovalNumber
}
```

vuManufacturerName is de naam van de fabrikant van de voertuigunit.

vuManufacturerAddress is het adres van de fabrikant van de voertuigunit.

vuPartNumber is het onderdeelnummer van de voertuigunit.

vuSerialNumber is het serienummer van de voertuigunit.

vuSoftwareIdentification identificeert de software die in de voertuigunit geïmplementeerd is.

vuManufacturingDate is het bouwjaar van de voertuigunit.

vuApprovalNumber is het typegoedkeuringsnummer van de voertuigunit.

2.136. **VuManufacturerAddress (Adres van de fabrikant van de VU)**

Adres van de fabrikant van de voertuigunit.

```
VuManufacturerAddress ::= Address
```

Waardetoekening: niet gespecificeerd.

2.137. **VuManufacturerName (Naam van de fabrikant van de VU)**

Naam van de fabrikant van de voertuigunit.

```
VuManufacturerName ::= Name
```

Waardetoekening: niet gespecificeerd.

2.138. **VuManufacturingDate (Bouwjaar van de VU)**

Bouwjaar van de voertuigunit.

```
VuManufacturingDate ::= TimeReal
```

▼ **M7**

Waardetoekening: niet gespecificeerd.

2.139. **VuOverSpeedingControlData (Controlegegevens over snelheidsoverschrijding van de VU)**

In een voertuigunit opgeslagen informatie met betrekking tot snelheidsoverschrijdingen sinds de laatste controle van de snelheidsoverschrijding (voorschrift 095).

```
VuOverSpeedingControlData ::= SEQUENCE {
    lastOverspeedControlTime      TimeReal,
    firstOverspeedSince           TimeReal,
    numberOfOverspeedSince        OverspeedNumber
}
```

lastOverspeedControlTime is de datum en tijd van de laatste controle van de snelheidsoverschrijding.

firstOverspeedSince is de datum en tijd van de eerste snelheidsoverschrijding na deze controle van de snelheidsoverschrijding.

numberOfOverspeedSince is het aantal snelheidsoverschrijdingen na de laatste controle van de snelheidsoverschrijding.

2.140. **VuOverSpeedingEventData (Gegevens over voorvallen van snelheidsoverschrijding van de VU)**

In een voertuigunit opgeslagen informatie met betrekking tot voorvallen van snelheidsoverschrijding (voorschrift 094).

```
VuOverSpeedingEventData ::= SEQUENCE {
    noOfVuOverSpeedingEvents      INTEGER(0..255),
    vuOverSpeedingEventRecords    SET SIZE(noOfVuOverSpeedingEvents) OF VuOverSpeedingEventRecord
}
```

noOfVuOverSpeedingEvents is het aantal in de vuOverSpeedingEventRecords-reeks opgenomen voorvallen.

vuOverSpeedingEventRecords is een reeks voorvallenregistraties van snelheidsoverschrijding.

2.141. **VuOverSpeedingEventRecord (Voorvallenregistraties van snelheidsoverschrijding van de VU)**

In een voertuigunit opgeslagen informatie met betrekking tot voorvallen van snelheidsoverschrijding (voorschrift 094).

```
VuOverSpeedingEventRecord ::= SEQUENCE {
    eventType                     EventFaultType,
    eventRecordPurpose            EventFaultRecordPurpose,
    eventBeginTime                TimeReal,
    eventEndTime                  TimeReal,
    maxSpeedValue                 SpeedMax,
    averageSpeedValue             SpeedAverage,
    cardNumberDriverSlotBegin     FullCardNumber,
    similarEventsNumber           SimilarEventsNumber
}
```

eventType is de soort voorval.

▼ M7

eventRecordPurpose is het doel waarvoor dit voorval geregistreerd werd.

eventBeginTime is de datum en tijd van het begin van het voorval.

eventEndTime is de datum en tijd van het einde van het voorval.

maxSpeedValue is de tijdens het voorval gemeten maximumsnelheid.

averageSpeedValue is de tijdens het voorval gemeten rekenkundige gemiddelde snelheid.

cardNumberDriverSlotBegin identificeert de aan het begin van het voorval in de lezer van de bestuurder ingebrachte kaart.

similarEventsNumber is het aantal vergelijkbare voorvallen op die dag.

2.142. **VuPartNumber (Onderdeelnummer van de VU)**

Onderdeelnummer van de voertuigunit.

```
VuPartNumber ::= IA5String(SIZE(16))
```

Waardetoekenning: specifiek voor de fabrikant van de VU.

2.143. **VuPlaceDailyWorkPeriodData (Gegevens over plaatsen van dagelijkse werkperiodes van de VU)**

In een voertuigunit opgeslagen informatie met betrekking tot plaatsen waar bestuurders een dagelijkse werkperiode beginnen of eindigen (voorschrift 087).

```
VuPlaceDailyWorkPeriodData ::= SEQUENCE {
    noOfPlaceRecords          INTEGER(0..255),
    vuPlaceDailyWorkPeriodRecords SET SIZE(noOfPlaceRecords) OF VuPlaceDailyWorkPeriodRecord
}
```

noOfPlaceRecords is het aantal in de vuPlaceDailyWorkPeriodRecords-reeks opgenomen registraties.

vuPlaceDailyWorkPeriodRecords is een reeks registraties met betrekking tot de plaats.

2.144. **VuPlaceDailyWorkPeriodRecord (Registraties van plaatsen van dagelijkse werkperiodes van de VU)**

In een voertuigunit opgeslagen informatie met betrekking tot een plaats waar een bestuurder een dagelijkse werkperiode begint of eindigt (voorschrift 087).

```
VuPlaceDailyWorkPeriodRecord ::= SEQUENCE {
    fullCardNumber            FullCardNumber,
    placeRecord               PlaceRecord
}
```

fullCardNumber is de soort bestuurderskaart, de lidstaat van afgifte en het kaartnummer.

placeRecord bevat de informatie met betrekking tot de ingevoerde plaats.

2.145. **VuPrivateKey (Particuliere sleutel van de VU)**

De particuliere sleutel van een voertuigunit.

```
VuPrivateKey ::= RSAKeyPrivateExponent
```

▼M7**2.146. VuPublicKey (Openbare sleutel van de VU)**

De openbare sleutel van een voertuigunit.

```
VuPublicKey ::= PublicKey
```

2.147. VuSerialNumber (Serienummer van de VU)

Serienummer van de voertuigunit (voorschrift 075).

```
VuSerialNumber ::= ExtendedSerialNumber
```

2.148. VuSoftInstallationDate (Datum van installatie van de software in de VU)

Datum van installatie van de softwareversie in de voertuigunit.

```
VuSoftInstallationDate ::= TimeReal
```

Waardetoekening: niet gespecificeerd.

2.149. VuSoftwareIdentification (Identificatie van de software van de VU)

In een voertuigunit opgeslagen informatie met betrekking tot de geïnstalleerde software.

```
VuSoftwareIdentification ::= SEQUENCE {
    vuSoftwareVersion          VuSoftwareVersion,
    vuSoftInstallationDate     VuSoftInstallationDate
}
```

vuSoftwareVersion is het nummer van de softwareversie van de voertuigunit.

vuSoftInstallationDate is de datum van installatie van de softwareversie.

2.150. VuSoftwareVersion (Softwareversie van de VU)

Nummer van de softwareversie van de voertuigunit.

```
VuSoftwareVersion ::= IA5String(SIZE(4))
```

Waardetoekening: niet gespecificeerd.

2.151. VuSpecificConditionData (Gegevens over specifieke omstandigheden van de VU)

In een voertuigunit opgeslagen informatie met betrekking tot specifieke omstandigheden.

```
VuSpecificConditionData ::= SEQUENCE {
    noOfSpecificConditionRecords  INTEGER(0..216-1)
    specificConditionRecords      SET SIZE (noOfSpecificConditionRecords) OF SpecificCondition-Record
}
```

noOfSpecificConditionRecords is het aantal in de specificConditionRecords-reeks opgenomen registraties.

specificConditionRecords is een reeks registraties met betrekking tot specifieke omstandigheden.

▼ **M7****2.152. VuTimeAdjustmentData (Tijdafstellingsgegevens van de VU)**

In een voertuigunit opgeslagen informatie met betrekking tot de buiten het kader van een geregelde kalibrering uitgevoerde tijdafstellingen (voorschrift 101).

```
VuTimeAdjustmentData ::= SEQUENCE {
    noOfVuTimeAdjRecords      INTEGER(0..6),
    vuTimeAdjustmentRecords   SET SIZE(noOfVuTimeAdjRecords) OF VuTimeAdjustmentRecord
}
```

noOfVuTimeAdjRecords is het aantal registraties in de vuTimeAdjustment-Records.

vuTimeAdjustmentRecords is een reeks tijdafstellingsregistraties.

2.153. VuTimeAdjustmentRecord (Tijdafstellingsregistraties van de VU)

In een voertuigunit opgeslagen informatie met betrekking tot een buiten het kader van een geregelde kalibrering uitgevoerde tijdafstelling (voorschrift 101).

```
VuTimeAdjustmentRecord ::= SEQUENCE {
    oldTimeValue              TimeReal,
    newTimeValue              TimeReal,
    workshopName              Name,
    workshopAddress           Address,
    workshopCardNumber       FullCardNumber
}
```

oldTimeValue, **newTimeValue** zijn de oude en nieuwe waarden van datum en tijd.

workshopName, **workshopAddress** zijn de naam en het adres van de werkplaats.

workshopCardNumber identificeert de voor de tijdafstelling gebruikte werkplaatskaart.

2.154. W-VehicleCharacteristicConstant (Kenmerkende coëfficiënt van het voertuig)

Kenmerkende coëfficiënt van het voertuig (definitie k).

```
W-VehicleCharacteristicConstant ::= INTEGER(0..216-1)
```

Waardetoekenning: impulsen per kilometer in het operationele bereik 0 tot 64 255 pulsen/km.

▼ **M7****2.155. WorkshopCardApplicationIdentification (Toepassingsidentificatie van de werkplaatskaart)**

Op een werkplaatskaart opgeslagen informatie met betrekking tot de toepassingsidentificatie van de kaart (voorschrift 190).

```
WorkshopCardApplicationIdentification ::= SEQUENCE {
    typeOfTachographCardId      EquipmentType,
    cardStructureVersion         CardStructureVersion,
    noOfEventsPerType           NoOfEventsPerType,
    noOfFaultsPerType           NoOfFaultsPerType,
    activityStructureLength      CardActivityLengthRange,
    noOfCardVehicleRecords      NoOfCardVehicleRecords,
    noOfCardPlaceRecords        NoOfCardPlaceRecords,
    noOfCalibrationRecords      NoOfCalibrationRecords
}
```

typeOfTachographCardId specificeert de geïmplementeerde kaartsoort.

cardStructureVersion specificeert de versie van de op de kaart geïmplementeerde structuur.

noOfEventsPerType is het aantal voorvallen per soort voorval dat de kaart kan registreren.

noOfFaultsPerType is het aantal fouten per soort fout dat de kaart kan registreren.

activityStructureLength geeft het aantal beschikbare bytes aan voor het opslaan van registraties van activiteiten.

noOfCardVehicleRecords is het aantal voertuigregistraties dat de kaart kan bevatten.

noOfCardPlaceRecords is het aantal plaatsen dat de kaart kan registreren.

noOfCalibrationRecords is het aantal kalibreringsregistraties dat de kaart kan opslaan.

2.156. WorkshopCardCalibrationData (Kalibreringsgegevens van de werkplaatskaart)

Op een werkplaatskaart opgeslagen informatie met betrekking tot de met de kaart uitgevoerde activiteiten van de werkplaats (voorschriften 227 en 229).

```
WorkshopCardCalibrationData ::= SEQUENCE {
    calibrationTotalNumber      INTEGER(0..216-1),
    calibrationPointerNewestRecord INTEGER(0..NoOfCalibrationRecords-1),
    calibrationRecords          SET SIZE(NoOfCalibrationRecords) OF WorkshopCardCalibrationRecord
}
```

calibrationTotalNumber is het totale aantal met de kaart uitgevoerde kalibreringen.

calibrationPointerNewestRecord is de index van de laatst bijgewerkte kalibreringsregistratie.

Waardetoekening: getal dat correspondeert met de teller van de kalibreringsregistratie, beginnend met '0' voor de eerste kalibreringsregistratie in de structuur.

calibrationRecords is de reeks registraties die informatie over kalibrering en/of tijdafstelling bevat.

▼ **M7****2.157. WorkshopCardCalibrationRecord (Kalibreringsregistratie van de werkplaatskaart)**

Op een werkplaatskaart opgeslagen informatie met betrekking tot een met de kaart uitgevoerde kalibrering (voorschrift 227).

```
WorkshopCardCalibrationRecord ::= SEQUENCE {
    calibrationPurpose           CalibrationPurpose,
    vehicleIdentificationNumber  VehicleIdentificationNumber,
    vehicleRegistration          VehicleRegistrationIdentification,
    wVehicleCharacteristicConstant W-VehicleCharacteristicConstant,
    kConstantOfRecordingEquipment K-ConstantOfRecordingEquipment,
    lTyreCircumference          L-TyreCircumference,
    tyreSize                    TyreSize,
    authorisedSpeed              SpeedAuthorised,
    oldOdometerValue            OdometerShort,
    newOdometerValue            OdometerShort,
    oldTimeValue                TimeReal,
    newTimeValue                TimeReal,
    nextCalibrationDate         TimeReal,
    vuPartNumber                VuPartNumber,
    vuSerialNumber              VuSerialNumber,
    sensorSerialNumber          SensorSerialNumber
}
```

calibrationPurpose is het doel van de kalibrering.

vehicleIdentificationNumber is het VIN-nummer.

vehicleRegistration bevat het kentekennummer en de registrerende lidstaat.

wVehicleCharacteristicConstant is de kenmerkende coëfficiënt van het voertuig.

kConstantOfRecordingEquipment is de constante van het controleapparaat.

lTyreCircumference is de effectieve omtrek van de wielbanden.

tyreSize is de aanduiding van de afmeting van de banden die op het voertuig liggen.

authorisedSpeed is de toegestane maximumsnelheid van het voertuig.

oldOdometerValue, **newOdometerValue** zijn de oude en nieuwe kilometerstanden.

oldTimeValue, **newTimeValue** zijn de oude en nieuwe waarden van datum en tijd.

nextCalibrationDate is de datum van de volgende in CalibrationPurpose gespecificeerde soort kalibrering die door de bevoegde controleautoriteit moet worden uitgevoerd.

vuPartNumber, **vuSerialNumber** en **sensorSerialNumber** zijn de gegevens-elementen voor identificatie van het controleapparaat.

▼M7**2.158. WorkshopCardHolderIdentification (Identificatie van de werkplaats-kaarthouder)**

Op een werkplaatskaart opgeslagen informatie met betrekking tot de identificatie van de kaarthouder (voorschrift 216).

```
WorkshopCardHolderIdentification ::= SEQUENCE {
    workshopName           Name,
    workshopAddress        Address,
    cardHolderName         HolderName,
    cardHolderPreferredLanguage Language
}
```

workshopName is de naam van de werkplaats van de kaarthouder.

workshopAddress is het adres van de werkplaats van de kaarthouder.

cardHolderName is de naam en voornaam (voornamen) van de houder (bijv. de naam van de monteur).

cardHolderPreferredLanguage is de voorkeurtaal van de kaarthouder.

2.159. WorkshopCardPIN (PIN-code van de werkplaatskaart)

Personal identification number (PIN-code) van de werkplaatskaart (voorschrift 213).

```
WorkshopCardPIN ::= IA5String(SIZE(8))
```

Waardetoekenning: de bij de kaarthouder bekende PIN-code, rechts met 'F' bytes tot maximaal 8 bytes opgevuld.

3. DEFINITIES VAN WAARDENBEREIK EN AFMETINGENBEREIK

Definitie van variabele waarden die gebruikt zijn bij de definities in paragraaf 2.

```
TimeRealRange ::= 232-1
```

3.1. Definities voor de bestuurderskaart:

Naam van de variabele waarde	Min	Max
CardActivityLengthRange	5 544 bytes (28 dagen 93 activiteiten-wijzigingen per dag)	13 776 bytes (28 dagen 240 activiteiten-wijzigingen per dag)
NoOfCardPlaceRecords	84	112
NoOfCardVehicleRecords	84	200
NoOfEventsPerType	6	12
NoOfFaultsPerType	12	24

▼ **M7****3.2. Definities voor de werkplaatskaart:**

Naam van de variabele waarde	Min	Max
CardActivityLengthRange	198 bytes (1 dag 93 activiteiten-wijzigingen)	492 bytes (1 dag 240 activiteiten-wijzigingen)
NoOfCardPlaceRecords	6	8
NoOfCardVehicleRecords	4	8
NoOfEventsPerType	3	3
NoOfFaultsPerType	6	6
NoOfCalibrationRecords	88	255

3.3. Definities voor de controlekaart:

Naam van de variabele waarde	Min	Max
NoOfControlActivityRecords	230	520

3.4. Definities voor de bedrijfskaart:

Naam van de variabele waarde	Min	Max
NoOfCompanyActivityRecords	230	520

4. TEKENSETS

IA5-Strings gebruiken de ASCII-tekens zoals gedefinieerd in ISO/IEC 8824-1. Voor de leesbaarheid en voor gemakkelijke verwijzing wordt de waardetoekenning hieronder gegeven. In geval van afwijkingen geldt ISO/IEC 8824-1 boven deze informatieve notitie.

```
!"$%&'()*+,-./0123456789:;<=>?
@ABCDEFGHIJKLMNO PQRSTUVWXYZ[\]^_
`abcdefghijklmnopqrstuvwxyz{|}~
```

▼ **M15**

Andere tekenstrings (Address, Name, VehicleRegistrationNumber) gebruiken bovendien tekens die worden gedefinieerd door de codes 161 tot en met 255 van de volgende 8-bits standaardtekensets, gespecificeerd door het CodePagenummer: Standaardtekenset	Code Page (decimaal)
ISO/IEC 8859-1 Latin-1 Western European	1
ISO/IEC 8859-1 Latijn-1 West-Europees	2
ISO/IEC 8859-2 Latijns-2 Centraal-Europees	3
ISO/IEC 8859-3 Latijns-3 Zuid-Europees	5

▼ M15

Andere tekenstrings (Address, Name, VehicleRegistrationNumber) gebruiken bovendien tekens die worden gedefinieerd door de codes 161 tot en met 255 van de volgende 8-bits standaardtekensets, gespecificeerd door het CodePagenummer: Standaardtekenset	Code Page (decimaal)
ISO/IEC 8859-5 Latijns / Cyrillisch	7
ISO/IEC 8859-7 Latijns / Grieks	9
ISO/IEC 8859-9 Latijns-5 Turks	13
ISO/IEC 8859-13 Latijns-7 Baltische regio	15
ISO/IEC 8859-15 Latijns-9	16
ISO/IEC 8859-16 Latijns-10 Zuidoost-Europees	80
KOI8-R Latijns / Cyrillisch	85

▼ M7**5. CODERING**

In het geval van codering met ASN.1-coderegels moeten alle gedefinieerde gegevenssoorten gecodeerd worden overeenkomstig ISO/IEC 8825-2, uitgerichte variant.

▼M7

Appendix 2

SPECIFICATIE VAN TACHOGRAAFKAARTEN

INHOUD

1.	Inleiding
1.1.	Afkortingen
1.2.	Referenties
2.	Elektronische en fysieke kenmerken
2.1.	Toevoerspanning en stroomverbruik
2.2.	Programmeerspanning V_{pp}
2.3.	Klokgenerering en klokfrequentie
2.4.	I/O-contact
2.5.	Statussen van de kaart
3.	Hardware en communicatie
3.1.	Inleiding
3.2.	Transmissieprotocol
3.2.1.	Protocollen
3.2.2.	ATR
3.2.3.	PTS
3.3.	Toegangscondities (AC)
3.4.	Gegevenscodering
3.5.	Overzicht van commando's en foutcodes
3.6.	Beschrijving van commando's
3.6.1.	Select File (Selecteer bestand)
3.6.1.1.	Selectie op naam (AID)
3.6.1.2.	Selectie van een hoofdbestand met behulp van het bestandsidentificatiesymbool daarvan
3.6.2.	Read Binary (Lees binair getal)
3.6.2.1.	Commando zonder beveiligde berichtenuitwisseling
3.6.2.2.	Commando met beveiligde berichtenuitwisseling
3.6.3.	Update Binary (Bijwerken van binair getal)
3.6.3.1.	Commando zonder beveiligde berichtenuitwisseling
3.6.3.2.	Commando met beveiligde berichtenuitwisseling
3.6.4.	Get Challenge (Vraag naar identiteit)
3.6.5.	Verify (Verifieer)
3.6.6.	Get Response (Haal antwoord op)
3.6.7.	PSO: Verify Certificate (PSO: verifieer certificaat)
3.6.8.	Internal Authenticate (Interne authenticatie)
3.6.9.	External Authenticate (Externe authenticatie)
3.6.10.	Manage Security Environment (Beheer beveiligingsomgeving)
3.6.11.	PSO: Hash (PSO: Hash)
3.6.12.	Perform Hash of File (Voer hash van bestand uit)
3.6.13.	PSO: Compute Digital Signature (PSO: bereken digitale handtekening)
3.6.14.	PSO: Verify Digital Signature (PSO: verifieer digitale handtekening)
4.	Structuur van de tachograafkaarten
4.1.	Structuur van de bestuurderskaart
4.2.	Structuur van de werkplaatskaart
4.3.	Structuur van de controlekaart
4.4.	Structuur van de bedrijfskaart

▼M7

1. INLEIDING

1.1. **Afkortingen**

In deze appendix worden de volgende afkortingen gebruikt.

AC	Toegangscondities
AID	Toepassingsidentificatiesymbool
ALW	Altijd
APDU	Toepassingsprotocol gegevensunit (structuur van een commando)
ATR	Antwoord op terugstellen
AUT	Geauthentiseerd
C6, C7	Contacten nrs. 6 en 7 van de kaart zoals omschreven in ISO/IEC 7816-2
cc	klokcycli
CHV	Verificatie-informatie van de kaarthouder
CLA	Bytecategorie van een APDU-commando
DF	Toepassingsgericht bestand. Een DF kan andere bestanden (EF of DF) bevatten
EF	Hoofdbestand
ENC	Gecodeerd: toegang is alleen mogelijk door het coderen van gegevens
etu	elementaire tijdunit
IC	Integrated circuit
ICC	IC-kaart
ID	Identificatiesymbool
IFD	Interface-inrichting
IFS	Grootte van informatieveld

▼ M7

IFSC	Grootte van informatieveld voor de kaart
IFSD	Inrichting voor grootte van het informatieveld (voor het werkstation)
INS	Instructiebyte van een APDU-commando
Lc	Lengte van de invoergegevens voor een APDU-commando
Le	Lengte van de verwachte gegevens (uitvoergegevens voor een commando)
MF	Stambestand (wortel DF)
P1-P2	Parameterbytes
NAD	Node adres gebruikt in het T=1 protocol
NEV	Nooit
PIN	Personal Identification Number (PIN-code)
PRO SM	Beschermd door beveiligde berichtenuitwisseling
PTS	Protocol voor transmissieselectie
RFU	Gereserveerd voor toekomstig gebruik
RST	Terugstellen (van de kaart)
SM	Beveiligde berichtenuitwisseling
SW1-SW2	Statusbytes
TS	Initieel ATR-teken
VPP	Programmeerspanning
XXh	Waarde XX in hexadecimale notatie
	Verbindingssymbool 03 04=0304

▼ **M7****1.2. Referenties**

De onderstaande referenties worden in deze appendix gebruikt:

- EN 726-3 Identification cards systems — Telecommunications integrated circuit(s) cards and terminals — Part 3: Application independent card requirements. December 1994.
- ISO/CEI 7816-2 Information technology — Identification cards — Integrated circuit(s) cards with contacts — Part 2: Dimensions and location of the contacts. First edition: 1999.
- ISO/CEI 7816-3 Information technology — Identification cards — Integrated circuit(s) cards with contacts — Part 3: Electronic signals and transmission protocol. Edition 2: 1997.
- ISO/CEI 7816-4 Information technology — Identification cards — Integrated circuit(s) cards with contacts — Part 4: Interindustry commands for interexchange. First edition: 1995 + Amendment 1: 1997.
- ISO/CEI 7816-6 Information technology — Identification cards — Integrated circuit(s) cards with contacts — Part 6: Interindustry data elements. First Edition: 1996 + Cor 1: 1998.
- ISO/CEI 7816-8 Information technology — Identification cards — Integrated circuit(s) cards with contacts — Part 8: Security related interindustry commands. First Edition: 1999.
- ISO/CEI 9797 Information technology — Security techniques — Data integrity mechanism using a cryptographic check function employing a block cipher algorithm. Edition 2: 1994.

2. ELEKTRONISCHE EN FYSIEKE KENMERKEN

- TCS_200 Alle elektronische signalen moeten in overeenstemming zijn met ISO/IEC 7816-3 tenzij anders gespecificeerd.
- TCS_201 De plaats en de afmetingen van de contacten van de kaart moeten voldoen aan ISO/IEC 7816-2.

2.1. Toevoerspanning en stroomverbruik

- TCS_202 De kaart moet overeenkomstig de specificaties binnen de verbruikslimieten gespecificeerd in ISO/IEC 7816-3 werken.
- TCS_203 De kaart moet met $V_{cc} = 3 \text{ V}$ (+/- 0,3 V) of met $V_{cc} = 5 \text{ V}$ (+/- 0,5 V) werken.

Spanningsselectie moet overeenkomstig ISO/IEC 7816-3 worden uitgevoerd.

2.2. Programmeerspanning V_{pp}

- TCS_204 De kaart mag geen programmeerspanning op pin C6 gebruiken. Aangenomen wordt dat C6 niet aangesloten is in een IFD. Contact C6 kan worden verbonden met V_{cc} in de kaart maar mag niet met de aarde verbonden worden. Deze spanning mag in geen geval worden omgezet.

▼ **M7****2.3. Klokgenerering en klokfrequentie**

TCS_205 De kaart moet binnen een frequentiebereik van 1 tot 5 MHz werken. Binnen een kaartsessie mag de klokfrequentie $\pm 2\%$ variëren. De klokfrequentie wordt door de voertuigunit en niet door de kaart zelf gegenereerd. De inschakelduur kan variëren tussen 40 en 60 %.

TCS_206 Onder de in kaartbestand EF_{ICC} opgenomen voorwaarden kan de externe klok stilgezet worden. De eerste byte van het EF_{ICC}-bestandsdeel codeert de voorwaarden voor de klokonderbrekingsmodus (zie EN 726-3 voor verdere details):

Laag	Hoog		
Bit 3	Bit 2	Bit 1	
0	0	1	Klokonderbreking toegestaan, geen voorkeurniveau
0	1	1	Klokonderbreking toegestaan, bij voorkeur hoog niveau
1	0	1	Klokonderbreking toegestaan, bij voorkeur laag niveau
0	0	0	Klokonderbreking niet toegestaan
0	1	0	Klokonderbreking alleen toegestaan op hoog niveau
1	0	0	Klokonderbreking alleen toegestaan op laag niveau

De bits 4 tot en met 8 worden niet gebruikt.

2.4. I/O-contact

TCS_207 Het I/O-contact C7 wordt gebruikt om gegevens van de IFD te ontvangen en om gegevens naar de IFD over te brengen. Alleen tijdens de werking moet ofwel de kaart ofwel de IFD in overbrengingsmodus zijn. Wanneer beide units in overbrengingsmodus zijn, mag er geen schade aan de kaart ontstaan. Wanneer de kaart niet overbrengt, moet hij in de ontvangstmodus zijn.

2.5. Statussen van de kaart

TCS_208 De kaart werkt in twee statussen wanneer de toevoerspanning aangesloten is:

- operationele status bij het uitvoeren van commando's of bij verbinding met de digitale unit,
- niet werkzame status op alle andere tijdstippen; in deze status moet de kaart alle gegevens vasthouden.

3. HARDWARE EN COMMUNICATIE**3.1. Inleiding**

Deze paragraaf beschrijft de minimale voor tachograafkaarten en VU's vereiste functionaliteit om een correcte werking en interoperabiliteit te waarborgen.

Tachograafkaarten voldoen zoveel mogelijk aan de beschikbare, toepasselijke ISO/IEC normen (vooral ISO/IEC 7816). Commando's en protocollen worden echter volledig beschreven om beperkt gebruik of aanwezige verschillen te specificeren. De gespecificeerde commando's voldoen volledig aan de genoemde normen behalve waar aangegeven.

▼ **M7****3.2. Overbrengingsprotocol**

TCS_300 Het overbrengingsprotocol moet voldoen aan ISO/IEC 7816-3. De VU moet in het bijzonder door de kaart gezonden verlengingen van de wachttijd herkennen.

3.2.1. Protocollen

TCS_301 De kaart moet zowel protocol T=0 als protocol T=1 leveren.

TCS_302 T=0 is het standaardprotocol, een PTS-commando is daarom noodzakelijk om het protocol in T=1 te wijzigen.

TCS_303 Inrichtingen moeten directe conventie in beide protocollen ondersteunen: de directe conventie is daarom verplicht voor de kaart.

TCS_304 De byte voor de afmeting van het informatieveld voor de kaart moet aanwezig zijn in de ATR in teken TA3. Deze waarde moet ten minste 'F0h' (= 240 bytes) zijn.

De onderstaande beperkingen zijn op de protocollen van toepassing:

TCS_305 T=0

- De interface-inrichting moet een antwoord op I/O ondersteunen na de oplopende rand van het signaal bij RST vanaf 400 cc.
- De interface-inrichting moet met 12 etu gescheiden tekens kunnen lezen.
- De interface-inrichting moet een foutief teken en de herhaling daarvan indien gescheiden met 13 etu kunnen lezen. Wanneer een foutief teken wordt opgespoord, kan de foutsignalering op I/O tussen 1 etu en 2 etu voorkomen. De inrichting moet een vertraging van 1 etu ondersteunen.
- De interface-inrichting moet een ATR van 33 bytes (TS+32) aanvaarden.
- Wanneer TC1 in de ATR aanwezig is, moet de extra bewakingstijd aanwezig zijn voor door de interface-inrichting gezonden tekens, hoewel door de kaart gezonden tekens nog steeds met 12 etu gescheiden kunnen worden. Dit geldt ook voor het door de kaart gezonden ACK-teken na een door de interface-inrichting uitgezonden P3-teken.
- De interface-inrichting moet rekening houden met een door de kaart gezonden NUL-teken.
- De interface-inrichting moet de complementaire modus voor ACK aanvaarden.
- Het GET RESPONSE-commando kan niet in kettingmodus worden gebruikt om een gegeven op te halen dat langer zou kunnen zijn dan 255 bytes.

TCS_306 T=1

- NAD-byte: niet gebruikt (NAD moet op '00' worden gezet).
- S-blok ABORT: niet gebruikt.

▼ **M7**

- S-blok VPP-statusfout: niet gebruikt.
- De totale kettinglengte voor een gegevensveld is niet langer dan 255 bytes (te waarborgen door de IFD).
- De inrichting voor de afmeting van het informatieveld (IFSD) moet onmiddellijk na de ATR door de IFD worden aangegeven: de IFD moet het S-Blok IFS-verzoek na de ATR overbrengen en de kaart moet het S-Blok IFS terugzenden. De aanbevolen waarde voor IFSD is 254 bytes.
- De kaart zal niet om een IFS-bijstelling vragen.

3.2.2. **ATR**

TCS_307 De inrichting controleert ATR-bytes overeenkomstig ISO/IEC 7816-3. ATR historische tekens worden niet geverifieerd.

Voorbeeld van basis-biprotocol ATR overeenkomstig ISO/IEC 7816-3

Teken	Waarde	Opmerkingen
TS	'3Bh'	Geeft directe conventie aan
T0	'85h'	TD1 aanwezig; 5 historische bytes zijn aanwezig
TD1	'80h'	TD2 aanwezig; T=0 moet worden gebruikt
TD2	'11h'	TA3 aanwezig; T=1 moet worden gebruikt
TA3	'XXh' (ten minste 'F0h')	Afmeting van het informatieveld voor de kaart (IFSC)
TH1 tot en met TH5	'XXh'	Historische tekens
TCK	'XXh'	Controleer teken (exclusief OR)

TCS_308 Na het antwoord op terugstellen (ATR) wordt het stambestand (MF) impliciet geselecteerd en wordt de geldige directory.

3.2.3. **PTS**

TCS_309 Het standaardprotocol is T=0. Om het T=1 protocol in te stellen moet de inrichting een PTS (ook PPS genoemd) naar de kaart sturen.

TCS_310 Aangezien de protocollen T=0 en T=1 verplicht zijn voor de kaart, is het basis-PTS voor protocolwisseling verplicht voor de kaart.

Het PTS kan, zoals aangegeven in ISO/IEC 7816-3, worden gebruikt om te wisselen naar hogere baudsnelheden dan de standaardbaudsnelheid die de kaart in het eventuele ATR aangeeft (TA(1) byte).

Hogere baudsnelheden zijn facultatief voor de kaart.

TCS_311 Indien geen andere baudsnelheid dan de standaardsnelheid wordt ondersteund (of indien de geselecteerde baudsnelheid niet wordt ondersteund), moet de kaart correct op het PTS reageren, overeenkomstig ISO/IEC 7816-3, door het weglaten van de PPS1-byte.

▼M7

Voorbeelden van het basis-PTS voor protocolselectie zijn de volgende:

Teken	Waarde	Opmerkingen
PPSS	'FFh'	Initieel teken
PPS0	'00h' of '01h'	PPS1 tot PPS3 zijn niet aanwezig; '00h' om T0 te selecteren, '01h' om T1 te selecteren
PK	'XXh'	Controleer teken: 'XXh' = 'FFh' als PPS0 = '00h' 'XXh' = 'FEh' als PPS0 = '01h'

3.3. Toegangscondities (AC)

Toegangscondities (AC) voor de commando's UPDATE_BINARY en READ_BINARY worden voor elk hoofdbestand gedefinieerd.

TCS_312 Aan de AC voor het geldige bestand moet worden voldaan voordat via deze commando's toegang kan worden verkregen tot het bestand.

De definities van de beschikbare toegangscondities luiden als volgt:

- ALW: de actie is altijd mogelijk en kan zonder enige beperking worden uitgevoerd.
- NEV: de actie is nooit mogelijk.
- AUT: de rechten met betrekking tot een succesvolle externe authenticatie moeten geopend zijn (uitgevoerd door het EXTERNAL_AUTHENTICATE-commando).
- PRO SM: het commando moet met een cryptografische controlesom worden overgebracht met gebruikmaking van beveiligde berichtenuitwisseling (zie appendix 11).
- AUT en PRO SM (samen gevoegd).

Bij de verwerkingscommando's (UPDATE_BINARY en READ_BINARY) kunnen de volgende toegangscondities in de kaart worden ingesteld:

	UPDATE BINARY	READ BINARY
ALW	Ja	Ja
NEV	Ja	Ja
AUT	Ja	Ja
PRO SM	Ja	Nee
AUT en PRO SM	Ja	Nee

De toegangsconditie PRO SM is niet beschikbaar bij het READ_BINARY-commando. Dit betekent dat de aanwezigheid van een cryptografische controlesom voor een READ-commando nooit verplicht is. Bij gebruikmaking van de 'OC'-waarde voor de categorie is het echter mogelijk om het READ_BINARY-commando met beveiligde berichtenuitwisseling te gebruiken, zoals omschreven in paragraaf 3.6.2.

3.4. Gegevenscodering

Wanneer de vertrouwelijkheid van de gegevens die van een bestand worden ingelezen, beschermd moet worden, wordt het bestand gemerkt met „Encrypted” (gecodeerd). De codering geschiedt met beveiligde berichtenuitwisseling (zie appendix 11).

3.5. Overzicht van commando's en foutcodes

Commando's en bestandsorganisatie zijn afgeleid van en voldoen aan ISO/IEC 7816-4.

▼ **M7**

TCS_313 Deze paragraaf beschrijft de volgende APDU-commandoantwoordparen:

Commando	INS
SELECT FILE	A4
READ BINARY	B0
UPDATE BINARY	D6
GET CHALLENGE	84
VERIFY	20
GET RESPONSE	C0
PERFORM SECURITY OPERATION: VERIFY CERTIFICATE COMPUTE DIGITAL SIGNATURE VERIFY DIGITAL SIGNATURE HASH	2A
INTERNAL AUTHENTICATE	88
EXTERNAL AUTHENTICATE	82
MANAGE SECURITY ENVIRONMENT: SETTING A KEY	22
PERFORM HASH OF FILE	2A

TCS_314 De statuswoorden SW1 en SW2 worden in een antwoordbericht teruggezonden en geven het verwerkingsstadium van het commando aan.

SW1	SW2	Betekenis
90	00	Normale verwerking
61	XX	Normale verwerking. XX = aantal beschikbare antwoordbytes
62	81	Waarschuwendende verwerking. Deel van teruggezonden gegevens kan verminkt zijn
63	CX	Foutieve CHV (PIN). 'X' levert de teller voor resterende pogingen
64	00	Uitvoeringsfout — Toestand van niet-vluchtig geheugen ongewijzigd. Integriteitsfout
65	00	Uitvoeringsfout — Toestand van niet-vluchtig geheugen gewijzigd
65	81	Uitvoeringsfout — Toestand van niet-vluchtig geheugen gewijzigd. Geheugenfout
66	88	Beveiligingsfout: foutieve cryptografische controlesom (tijdens beveiligde berichtenuitwisseling) of ongeldig certificaat (tijdens certificaatverificatie) of foutief cryptogram (tijdens externe authenticatie) of ongeldige handtekening (tijdens handtekeningverificatie)
67	00	Foutieve lengte (foutieve Lc of Le)
69	00	Verboden commando (geen antwoord beschikbaar in T=0)
69	82	Niet voldaan aan beveiligingsstatus
69	83	Authenticatiemethode geblokkeerd
69	85	Niet voldaan aan gebruiksvoorwaarden
69	86	Commando niet toegestaan (geen geldig EF)

▼M7

SW1	SW2	Betekenis
69	87	Verwachte gegevensobjecten voor beveiligde berichtenuitwisseling ontbreken
69	88	Onjuiste gegevensobjecten voor beveiligde berichtenuitwisseling
6A	82	Bestand niet gevonden
6A	86	Foutieve parameters P1-P2
6A	88	Referentiegegevens niet gevonden
6B	00	Onjuiste parameters (aangegeven buiten het EF)
6C	XX	Foutieve lengte, SW2 geeft de exacte lengte aan. Er wordt geen gegevensveld teruggezonden
6D	00	Instructiecode niet ondersteund of ongeldig
6E	00	Categorie niet ondersteund
6F	00	Andere controlefouten

3.6. Beschrijving van commando's

De verplichte commando's voor de tachograafkaarten worden in dit hoofdstuk beschreven.

Additionele relevante details in verband met de betreffende cryptografische operaties worden in appendix 11 (Algemene beveiligingsinrichtingen) verstrekt.

Alle commando's worden onafhankelijk van het gebruikte protocol (T=0 of T=1) beschreven. De APDU-bytes CLA, INS, P1, P2, Lc en Le worden altijd aangegeven. Indien Lc of Le niet nodig is voor het beschreven commando zijn, de betreffende lengte, waarde en omschrijving leeg.

TCS_315 Indien beide lengtebytes (Lc en Le) vereist zijn, moet het beschreven commando in twee delen worden gesplitst wanneer de IFD protocol T=0 gebruikt: de IFD zendt het commando als beschreven met P3=Lc + gegevens en zendt vervolgens een GET RESPONSE-commando (zie paragraaf 3.6.6) met P3=Le.

TCS_316 Indien beide lengtebytes vereist zijn en Le=0 (beveiligde berichtenuitwisseling):

- moet de kaart bij protocol T=1 op Le=0 antwoorden door het zenden van alle beschikbare uitvoergegevens;
- moet bij protocol T=0 de IFD het eerste commando met P3=Lc + gegevens zenden, de kaart (op deze impliciete Le=0) antwoorden met de statusbytes '61La', waarbij La het aantal beschikbare antwoordbytes is. De IFD moet vervolgens een GET RESPONSE-commando met P3=La genereren om de gegevens te kunnen lezen.

3.6.1. *Select file (Selecteer bestand)*

Dit commando voldoet aan ISO/IEC 7816-4, maar heeft in vergelijking met het in de norm gedefinieerde commando een beperkt gebruik.

Het SELECT FILE commando wordt gebruikt:

- om een DF-toepassing te selecteren (selectie op naam moet worden gebruikt);
- om een hoofdbestand te selecteren dat correspondeert met het opgegeven bestands-ID.

3.6.1.1. *Selectie op naam (AID)*

Met dit commando kan een DF-toepassing op de kaart geselecteerd worden.

▼M7

TCS_317 Dit commando kan overal in de bestandsstructuur worden uitgevoerd (na het ATR of wanneer dan ook).

TCS_318 De selectie van een toepassing stelt de actuele beveiligingsomgeving terug. Na uitvoering van de toepassingsselectie wordt geen actuele openbare sleutel meer geselecteerd en de vorige sessiesleutel is niet langer beschikbaar voor beveiligde berichtenuitwisseling. De AUT-toegangsconditie is ook verloren gegaan.

TCS_319 Commandobericht

Byte	Lengte	Waarde	Omschrijving
CLA	1	'00h'	
INS	1	'A4h'	
P1	1	'04h'	Selectie op naam (AID)
P2	1	'0Ch'	Geen antwoord verwacht
Lc	1	'NNh'	Aantal naar de kaart gezonden bytes (lengte van het AID): '06h' voor de tachograaftoepassing
#6-#(5+NN)	NN	'XX..XXh'	AID: 'FF 54 41 43 48 4F' voor de tachograaftoepassing

Een antwoord op het SELECT FILE-commando is niet nodig (Le afwezig in T=1, of geen antwoord gevraagd in T=0).

TCS_320 Antwoordbericht (geen antwoord gevraagd)

Byte	Lengte	Waarde	Omschrijving
SW	2	'XXXXh'	Statuswoorden (SW1, SW2)

- Indien het commando succesvol is, zendt de kaart '9000' terug.
- Indien de met het AID corresponderende toepassing niet wordt gevonden, is de teruggezonden verwerkingsstatus '6A82'.
- In T=1, indien byte Le aanwezig is, is de teruggezonden status '6700'.
- In T=0, indien na het SELECT FILE-commando een antwoord wordt gevraagd, is de teruggezonden status '6900'.
- Indien de geselecteerde toepassing verminkt is (binnen de bestandsattributen is een integriteitsfout ontdekt), is de teruggezonden verwerkingsstatus '6400' of '6581'.

3.6.1.2. *Selectie van een hoofdbestand met behulp van het bestandsidentificatiesymbool daarvan*

TCS_321 Commandobericht

Byte	Lengte	Waarde	Omschrijving
CLA	1	'00h'	
INS	1	'A4h'	
P1	1	'02h'	Selectie van een EF in de geldige DF
P2	1	'0Ch'	Geen antwoord verwacht
Lc	1	'02h'	Aantal naar de kaart gezonden bytes
#6-#7	2	'XXXXh'	Bestandsidentificatiesymbool

▼ **M7**

Een antwoord op het SELECT FILE-commando is niet nodig (Le afwezig in T=1, of geen antwoord gevraagd in T=0).

TCS_322 Antwoordbericht (geen antwoord gevraagd)

Byte	Lengte	Waarde	Omschrijving
SW	2	'XXXXh'	Statuswoorden (SW1, SW2)

- Indien het commando succesvol is, zendt de kaart '9000' terug.
- Indien het met het bestandsidentificatiesymbool corresponderende bestand niet wordt gevonden, is de teruggezonden verwerkingsstatus '6A82'.
- In T=1, indien byte Le aanwezig is, is de teruggezonden status '6700'.
- In T=0, indien na het SELECT FILE-commando een antwoord wordt gevraagd, is de teruggezonden status '6900'.
- Indien het geselecteerde bestand verminkt is (binnen de bestandsattributen is een integriteitsfout ontdekt), is de teruggezonden verwerkingsstatus '6400' of '6581'.

3.6.2. *Read Binary (Lees binair getal)*

Dit commando voldoet aan ISO/IEC 7816-4, maar heeft in vergelijking met het in de norm gedefinieerde commando een beperkt gebruik.

Het READ BINARY-commando wordt gebruikt om gegevens van een transparant bestand te lezen.

Het antwoord van de kaart bestaat uit het terugzenden van de gelezen gegevens, facultatief ingekapseld in een structuur van beveiligde berichtenuitwisseling.

TCS_323 Het commando kan alleen worden uitgevoerd indien de beveiligingsstatus voldoet aan de voor het EF gedefinieerde beveiligingskenmerken voor de READ-functie.

3.6.2.1. *Commando zonder beveiligde berichtenuitwisseling*

Met dit commando kan de IFD gegevens van het thans geselecteerde EF zonder beveiligde berichtenuitwisseling lezen.

TCS_324 Het lezen van gegevens van een met „encrypted” gemerkt bestand is met dit commando niet mogelijk.

TCS_325 Commandobericht

Byte	Lengte	Waarde	Omschrijving
CLA	1	'00h'	Geen beveiligde berichtenuitwisseling gevraagd
INS	1	'B0h'	
P1	1	'XXh'	Offset in bytes vanaf het begin van het bestand: meest significante byte
P2	1	'XXh'	Offset in bytes vanaf het begin van het bestand: minst significante byte
Le	1	'XXh'	Lengte van verwachte gegevens. Aantal te lezen bytes

Aantekening: bit 8 van P1 moet op 0 worden gezet.

▼M7

TCS_326 Antwoordbericht

Byte	Lengte	Waarde	Omschrijving
#1-#X	X	'XX..XXh'	Gelezen gegevens
SW	2	'XXXXh'	Statuswoorden (SW1, SW2)

- Indien het commando succesvol is, zendt de kaart '9000' terug.
- Indien geen EF is geselecteerd, is de teruggezonden verwerkingsstatus '6986'.
- Indien niet wordt voldaan aan de toegangscontrole van het geselecteerde bestand, wordt het commando onderbroken met '6982'.
- Indien de Offset niet compatibel is met de grootte van het EF (Offset > EF grootte), is de teruggezonden verwerkingsstatus '6B00'.
- Indien de grootte van het te lezen bestand niet compatibel is met de grootte van het EF (Offset + Le > EF grootte), is de teruggezonden verwerkingsstatus '6700' of '6Cxx', waarbij 'xx' de exacte lengte aangeeft.
- Indien binnen de bestandsattributen een integriteitsfout wordt ontdekt, moet de kaart het bestand als verminkt en verloren beschouwen; de teruggezonden verwerkingsstatus is '6400' of '6581'.
- Indien binnen de opgeslagen gegevens een integriteitsfout wordt ontdekt, moet de kaart de gevraagde gegevens terugzenden; de teruggezonden verwerkingsstatus is '6281'.

3.6.2.2. *Commando met beveiligde berichtenuitwisseling*

Met dit commando kan de IDF gegevens van het thans geselecteerde EF met beveiligde berichtenuitwisseling lezen om de integriteit van de ontvangen gegevens te verifiëren en de vertrouwelijkheid van de gegevens te beschermen in het geval dat het EF met „encrypted” gemerkt is.

TCS_327 Commandobericht

Byte	Lengte	Waarde	Omschrijving
CLA	1	'0Ch'	Beveiligde berichtenuitwisseling gevraagd
INS	1	'B0h'	INS
P1	1	'XXh'	P1 (offset in bytes vanaf het begin van het bestand): meest significante byte
P2	1	'XXh'	P2 (offset in bytes vanaf het begin van het bestand): minst significante byte
Lc	1	'09h'	Lengte van invoergegevens voor beveiligde berichtenuitwisseling
#6	1	'97h'	T _{LE} : label voor verwachte lengtespecificatie
#7	1	'01h'	L _{LE} : lengte van verwachte lengte
#8	1	'NNh'	Verwachte lengtespecificatie (origineel Le): aantal te lezen bytes
#9	1	'8Eh'	T _{CC} : label voor cryptografische controlesom
#10	1	'04h'	L _{CC} : lengte van volgende cryptografische controlesom
#11-#14	4	'XX..XXh'	Cryptografische controlesom (4 meest significante bytes)
Le	1	'00h'	Zoals gespecificeerd in ISO/IEC 7816-4

▼M7

TCS_328 Antwoordbericht indien EF niet met „encrypted” gemerkt is en indien invoerformaat van beveiligde berichtenuitwisseling correct is:

Byte	Lengte	Waarde	Omschrijving
#1	1	'81h'	T _{PV} : label voor gegevens met ongecodeerde waarde
#2	L	'NNh' of '81 NNh'	L _{PV} : lengte van teruggezonden gegevens (= origineel L _e) L is 2 bytes indien L _{PV} >127 bytes
#(2+L)- #(1+L+NN)	NN	'XX..XXh'	Ongecodeerde gegevenswaarde
#(2+L+NN)	1	'8Eh'	T _{CC} : label voor cryptografische controlesom
#(3+L+NN)	1	'04h'	L _{CC} : lengte van volgende cryptografische controlesom
#(4+L+NN)- #(7+L+NN)	4	'XX..XXh'	Cryptografische controlesom (4 meest significante bytes)
SW	2	'XXXXh'	Statuswoorden (SW1, SW2)

TCS_329 Antwoordbericht indien EF met „encrypted” is gemerkt en indien invoerformaat van beveiligde berichtenuitwisseling correct is:

Byte	Lengte	Waarde	Omschrijving
#1	1	'87h'	T _{PI CG} : label voor gecodeerde gegevens (cryptogram)
#2	L	'MMh' of '81 MMh'	L _{PI CG} : lengte van teruggezonden gecodeerde gegevens (afwijkend van origineel L _e van het commando ten gevolge van padding) L is 2 bytes indien L _{PI CG} > 127 bytes
#(2+L)- #(1+L+MM)	MM	'01XX..XXh'	Gecodeerde gegevens: paddingaanwijzer en cryptogram
#(2+L+MM)	1	'8Eh'	T _{CC} : label voor cryptografische controlesom
#(3+L+MM)	1	'04h'	L _{CC} : lengte van volgende cryptografische controlesom
#(4+L+MM)- #(7+L+MM)	4	'XX..XXh'	Cryptografische controlesom (4 meest significante bytes)
SW	2	'XXXXh'	Statuswoorden (SW1, SW2)

De teruggezonden gecodeerde gegevens bevatten een eerste byte die de gebruikte paddingmodus aangeeft. Voor de tachograaftoepassing heeft de paddingaanwijzer altijd de waarde '01h', waarmee wordt aangegeven dat de gebruikte paddingmodus de modus is die in ISO/IEC 7816-4 wordt gespecificeerd (een byte met waarde '80h' gevolgd door een aantal nulbytes: ISO/IEC 9797 methode 2).

De „gewone” verwerkingsstatussen, omschreven voor het READ BINARY-commando zonder beveiligde berichtenuitwisseling (zie paragraaf 3.6.2.1), kunnen met gebruikmaking van de boven omschreven antwoordberichtstructuren worden teruggezonden.

▼M7

Bovendien kan zich een aantal fouten voordoen dat met name verband houdt met beveiligde berichtenuitwisseling. In dat geval wordt de verwerkingsstatus gewoon teruggezonden zonder beveiligde berichtenuitwisselingsstructuur:

TCS_330 Antwoordbericht indien invoerformaat van beveiligde berichtenuitwisseling niet correct is:

Byte	Lengte	Waarde	Omschrijving
SW	2	'XXXXh'	Statusbytes (SW1, SW2)

- Indien geen lopende sessiesleutel beschikbaar is, wordt verwerkingsstatus '6A88' teruggezonden. Dit gebeurt wanneer de sessiesleutel nog niet gegenereerd is of wanneer de geldigheid van de sessiesleutel verlopen is (in dit geval moet de IFD opnieuw een wederzijds authenticatieproces uitvoeren om een nieuwe sessiesleutel in te stellen).
- Indien een aantal verwachte gegevensobjecten (zoals hierboven gespecificeerd) in het formaat van de beveiligde berichtenuitwisseling ontbreekt, wordt verwerkingsstatus '6987' teruggezonden: deze fout treedt op wanneer een verwacht label ontbreekt of wanneer het commandoveld niet correct samengesteld is.
- Indien een aantal gegevensobjecten niet correct is, wordt verwerkingsstatus '6988' teruggezonden: deze fout treedt op wanneer alle vereiste labels aanwezig zijn maar een aantal lengtes afwijkt van de verwachte lengtes.
- Indien de verificatie van de cryptografische controlesom mislukt, wordt verwerkingsstatus '6688' teruggezonden.

3.6.3. Update Binary (Bijwerken van binair getal)

Dit commando voldoet aan ISO/IEC 7816-4, maar heeft in vergelijking met het in de norm gedefinieerde commando een beperkt gebruik.

Het UPDATE BINARY-commandobericht start het bijwerken (wissen + schrijven) van de bits die al in een binair getal van een EF aanwezig zijn met de in het APDU-commando gegeven bits.

TCS_331 Het commando kan alleen worden uitgevoerd indien de beveiligingsstatus voldoet aan de voor het EF gedefinieerde beveiligingskenmerken voor de UPDATE-functie (Indien de toegangscontrole van de UPDATE-functie PRO SM bevat, moet een beveiligde berichtenuitwisseling aan het commando worden toegevoegd).

3.6.3.1. Commando zonder beveiligde berichtenuitwisseling

Met dit commando kan de IFD gegevens naar het thans geselecteerde EF schrijven, zonder dat de kaart de integriteit van de ontvangen gegevens verifieert. Deze gewone modus is alleen toegestaan indien het betreffende bestand niet met „encrypted” gemerkt is.

TCS_332 Commandobericht

Byte	Lengte	Waarde	Omschrijving
CLA	1	'00h'	Geen beveiligde berichtenuitwisseling gevraagd
INS	1	'D6h'	
P1	1	'XXh'	Offset in bytes vanaf het begin van het bestand: meest significante byte

▼ **M7**

Byte	Lengte	Waarde	Omschrijving
P2	1	'XXh'	Offset in bytes vanaf het begin van het bestand: minst significante byte
Lc	1	'NNh'	Lc: lengte van bij te werken gegevens. Aantal te schrijven bytes
#6-#(5+NN)	NN	'XX..XXh'	Te schrijven gegevens

Aantekening: bit 8 van P1 moet op 0 worden gezet.

TCS_333

Antwoordbericht

Byte	Lengte	Waarde	Omschrijving
SW	2	'XXXXh'	Statuswoorden (SW1, SW2)

- Indien het commando succesvol is, zendt de kaart '9000' terug.
- Indien geen EF geselecteerd is, is de teruggezonden verwerkingsstatus '6986'.
- Indien niet wordt voldaan aan de toegangscontrole van het geselecteerde bestand, wordt het commando onderbroken met '6982'.
- Indien de offset niet compatibel is met de grootte van het EF (offset > EF grootte), is de teruggezonden verwerkingsstatus '6B00'.
- Indien de grootte van de te schrijven gegevens niet compatibel is met de grootte van het EF ► **M10** (offset + Lc > EF grootte) ◀, is de teruggezonden verwerkingsstatus '6700'.
- Indien binnen de bestandsattributen een integriteitsfout wordt ontdekt, moet de kaart het bestand als verminkt en verloren beschouwen; de teruggezonden verwerkingsstatus is '6400' of '6500'.
- Indien het schrijven niet succesvol is, is de teruggezonden verwerkingsstatus '6581'.

3.6.3.2. *Commando met beveiligde berichtenuitwisseling*

Met dit commando kan de IFD gegevens naar het thans geselecteerde EF schrijven, waarbij de kaart de integriteit van de ontvangen gegevens verifieert. Wanneer vertrouwelijkheid niet vereist is, worden de gegevens niet gecodeerd.

TCS_334

Commandobericht

Byte	Lengte	Waarde	Omschrijving
CLA	1	'0Ch'	Beveiligde berichtenuitwisseling gevraagd
INS	1	'D6h'	INS
P1	1	'XXh'	Offset in bytes vanaf het begin van het bestand: meest significante byte
P2	1	'XXh'	Offset in bytes vanaf het begin van het bestand: minst significante byte
Lc	1	'XXh'	Lengte van het beveiligde gegevensveld
#6	1	'81h'	T _{PV} : label voor gegevens met ongecodeerde waarde
#7	L	'NNh' of '81 NNh'	L _{PV} : lengte van overgebrachte gegevens L is 2 bytes indien L _{PV} > 127 bytes

▼ M7

Byte	Lengte	Waarde	Omschrijving
#(7+L)- #(6+L+NN)	NN	'XX..XXh'	Ongecodeerde gegevenswaarde (te schrijven gegevens)
#(7+L+NN)	1	'8Eh'	T _{CC} : label voor cryptografische controlesom
#(8+L+NN)	1	'04h'	L _{CC} : lengte van volgende cryptografische controlesom
#(9+L+NN)- #(12+L+ NN)	4	'XX..XXh'	Cryptografische controlesom (4 meest significante bytes)
Le	1	'00h'	Zoals gespecificeerd in ISO/IEC 7816-4

TCS_335 Antwoordbericht bij correct invoerformaat van beveiligde berichtenuitwisseling

Byte	Lengte	Waarde	Omschrijving
#1	1	'99h'	T _{SW} : label voor statuswoorden (door CC te beveiligen)
#2	1	'02h'	L _{SW} : lengte van teruggezonden statuswoorden
#3-#4	2	'XXXXh'	Statuswoorden (SW1, SW2)
#5	1	'8Eh'	T _{CC} : label voor cryptografische controlesom
#6	1	'04h'	L _{CC} : lengte van volgende cryptografische controlesom
#7-#10	4	'XX..XXh'	Cryptografische controlesom (4 meest significante bytes)
SW	2	'XXXXh'	Statuswoorden (SW1, SW2)

De „gewone” verwerkingsstatussen, omschreven voor het UPDATE BINARY-commando zonder beveiligde berichtenuitwisseling (zie paragraaf 3.6.3.1), kunnen met gebruikmaking van de boven omschreven antwoordberichtstructuur worden teruggezonden.

Bovendien kan zich een aantal fouten voordoen dat met name verband houdt met beveiligde berichtenuitwisseling. In dat geval wordt de verwerkingsstatus gewoon teruggezonden zonder beveiligde berichtenuitwisselingsstructuur.

TCS_336 Antwoordbericht bij een fout in de beveiligde berichtenuitwisseling

Byte	Lengte	Waarde	Omschrijving
SW	2	'XXXXh'	Statuswoorden (SW1, SW2)

- Indien geen lopende sessiesleutel beschikbaar is, wordt verwerkingsstatus '6A88' teruggezonden.
- Indien een aantal verwachte gegevensobjecten (zoals hierboven gespecificeerd) in het formaat van de beveiligde berichtenuitwisseling ontbreekt, wordt verwerkingsstatus '6987' teruggezonden: deze fout treedt op wanneer een verwacht label ontbreekt of wanneer het commandoveld niet correct samengesteld is.
- Indien een aantal gegevensobjecten niet correct is, wordt verwerkingsstatus '6988' teruggezonden: deze fout treedt op wanneer alle vereiste labels aanwezig zijn maar een aantal lengtes afwijkt van de verwachte lengtes.
- Indien de verificatie van de cryptografische controlesom mislukt, wordt verwerkingsstatus '6688' teruggezonden.

▼ **M7****3.6.4. Get Challenge (Vraag naar identiteit)**

Dit commando voldoet aan ISO/IEC 7816-4, maar heeft in vergelijking met het in de norm gedefinieerde commando een beperkt gebruik.

Het GET CHALLENGE-commando vraagt de kaart een identiteit af te geven voor gebruik in een beveiligingsprocedure waarbij een cryptogram of een aantal gecodeerde gegevens naar de kaart wordt gezonden.

TCS_337 De door de kaart afgegeven identiteit geldt alleen voor het volgende naar de kaart gezonden commando dat een identiteit gebruikt.

TCS_338 Commandobericht

Byte	Lengte	Waarde	Omschrijving
CLA	1	'00h'	CLA
INS	1	'84h'	INS
P1	1	'00h'	P1
P2	1	'00h'	P2
Le	1	'08h'	Le (Lengte van de verwachte identiteit)

TCS_339 Antwoordbericht

Byte	Lengte	Waarde	Omschrijving
#1-#8	8	'XX..XXh'	Identiteit
SW	2	'XXXXh'	Statuswoorden (SW1, SW2)

- Indien het commando succesvol is, zendt de kaart '9000' terug.
- Indien Le afwijkt van '08h', is de verwerkingsstatus '6700'.
- Indien de parameters P1-P2 niet correct zijn, is de verwerkingsstatus '6A86'.

3.6.5. Verify (Verifieer)

Dit commando voldoet aan ISO/IEC 7816-4, maar heeft in vergelijking met het in de norm gedefinieerde commando een beperkt gebruik.

Het VERIFY-commando start de vergelijking in de kaart van de door het commando gezonden CHV-gegevens (PIN) met de op de kaart opgeslagen referentie CHV.

Opmerking: De door de gebruiker ingevoerde PIN-code moet rechts door de IFD met 'FFh'-bytes tot een lengte van 8 bytes worden opgevuld.

TCS_340 Indien het commando succesvol is, worden de rechten overeenkomstig de CHV-presentatie geopend en wordt de teller voor de resterende CHV-pogingen opnieuw geïnitieerd.

TCS_341 Een niet-succesvolle vergelijking wordt op de kaart geregistreerd om het aantal latere pogingen om de referentie-CHV te gebruiken, te beperken.

TCS_342 Commandobericht

Byte	Lengte	Waarde	Omschrijving
CLA	1	'00h'	CLA
INS	1	'20h'	INS

▼M7

Byte	Lengte	Waarde	Omschrijving
P1	1	'00h'	P1
P2	1	'00h'	P2 (de geverifieerde CHV is impliciet bekend)
Lc	1	'08h'	Lengte van de overgebrachte CHV-code
#6-#13	8	'XX..XXh'	CHV

TCS_343 Antwoordbericht

Byte	Lengte	Waarde	Omschrijving
SW	2	'XXXXh'	Statuswoorden (SW1, SW2)

- Indien het commando succesvol is, zendt de kaart '9000' terug.
- Indien de referentie-CHV niet gevonden wordt, is de teruggezonden verwerkingsstatus '6A88'.
- Indien de CHV geblokkeerd is (de teller voor resterende CHV-pogingen is nul), is de teruggezonden verwerkingsstatus '6983'. Eenmaal in die status kan de CHV niet meer succesvol gepresenteerd worden.
- Indien de vergelijking niet succesvol is, wordt de teller voor resterende pogingen verlaagd en de status '63CX' teruggezonden ($X > 0$ en X zijn gelijk aan de teller voor de resterende CHV-pogingen. Als $X = 'F'$, is de teller voor de CHV-pogingen groter dan 'F').
- Indien de referentie-CHV verminkt is, is de teruggezonden verwerkingsstatus '6400' of '6581'.

3.6.6. *Get Response (Haal antwoord op)*

Dit commando voldoet aan ISO/IEC 7816-4.

Dit commando (alleen nodig en beschikbaar bij het T=0 protocol) wordt gebruikt om uitgewerkte gegevens van de kaart naar de interface-inrichting over te brengen (geval waarin een commando zowel Lc als Le bevatte).

Het GET_RESPONSE-commando moet onmiddellijk na het commando dat de gegevens uitwerkt, worden gegeven, anders gaan de gegevens verloren. Na de uitvoering van het GET_RESPONSE-commando (behalve wanneer de fout '61xx' of '6Cxx' optreedt, zie hieronder) zijn de reeds uitgewerkte gegevens niet langer ter beschikking.

TCS_344 Commandobericht

Byte	Lengte	Waarde	Omschrijving
CLA	1	'00h'	
INS	1	'C0h'	
P1	1	'00h'	
P2	1	'00h'	
Le	1	'XXh'	Aantal verwachte bytes

TCS_345 Antwoordbericht

Byte	Lengte	Waarde	Omschrijving
#1-#X	X	'XX..XXh'	Gegevens
SW	2	'XXXXh'	Statuswoorden (SW1,SW2)

▼ **M7**

- Indien het commando succesvol is, zendt de kaart '9000' terug.
- Indien geen gegevens door de kaart uitgewerkt zijn, is de teruggezonden verwerkingsstatus '6900' of '6F00'.
- Indien Le het aantal beschikbare bytes overschrijdt of indien Le nul is, is de teruggezonden verwerkingsstatus '6Cxx', waarbij 'xx' het exacte aantal beschikbare bytes aangeeft. In dat geval zijn de uitgewerkte gegevens nog beschikbaar voor een volgend GET_RESPONSE-commando.
- Indien Le niet nul is en kleiner is dan het aantal beschikbare bytes, worden de vereiste gegevens gewoon door de kaart gezonden en is de teruggezonden verwerkingsstatus '61xx', waarbij 'xx' een aantal extra bytes aangeeft die nog beschikbaar zijn voor een volgend GET_RESPONSE-commando.
- Indien het commando niet ondersteund wordt (protocol T=1), zendt de kaart '6D00' terug.

3.6.7. PSO: Verify Certificate (PSO: verifieer certificaat)

Dit commando voldoet aan ISO/IEC 7816-8, maar heeft in vergelijking met het in de norm gedefinieerde commando een beperkt gebruik.

Het VERIFY CERTIFICATE-commando wordt door de kaart gebruikt om een openbare sleutel van buitenaf te verkrijgen en de geldigheid ervan te controleren.

TCS_346 Wanneer een VERIFY CERTIFICATE-commando succesvol is, wordt de openbare sleutel voor toekomstig gebruik in de beveiligingsomgeving opgeslagen. Deze sleutel moet expliciet voor het gebruik in commando's met betrekking tot de beveiliging (INTERNAL AUTHENTICATE, EXTERNAL AUTHENTICATE of VERIFY CERTIFICATE) ingesteld worden door het MSE-commando (zie paragraaf 3.6.10), met gebruikmaking van zijn sleutelidentificatiesymbool.

TCS_347 In ieder geval gebruikt het VERIFY CERTIFICATE-commando de door het MSE-commando vooraf geselecteerde openbare sleutel om het certificaat te openen. Deze openbare sleutel moet die van een lidstaat of van Europa zijn.

TCS_348 Commandobericht

Byte	Lengte	Waarde	Omschrijving
CLA	1	'00h'	CLA
INS	1	'2Ah'	Voer beveiligingsoperatie uit
P1	1	'00h'	P1
P2	1	'AEh'	P2: niet met BER-TLV gecodeerde gegevens (verbinding van gegevenselementen)
Lc	1	'► M10 C2h ◀'	Lc: Lengte van het certificaat, 194 bytes
#6-#199	194	'XX..XXh'	Certificaat: verbinding van gegevenselementen (zoals omschreven in appendix 11)

TCS_349 Antwoordbericht

Byte	Lengte	Waarde	Omschrijving
SW	2	'XXXXh'	Statusbytes (SW1, SW2)

▼ **M7**

- Indien het commando succesvol is, zendt de kaart '9000' terug.
- Indien de certificaatverificatie mislukt, is de teruggezonden verwerkingsstatus '6688'. Het proces van verificatie en un-wrapping van het certificaat wordt in appendix 11 beschreven.
- Indien geen openbare sleutel in de beveiligingsomgeving aanwezig is, wordt '6A88' teruggezonden.
- Indien de geselecteerde openbare sleutel (gebruikt om het certificaat open te maken) verminkt is, is de teruggezonden verwerkingsstatus '6400' of '6581'.
- Indien de geselecteerde openbare sleutel (gebruikt om het certificaat open te maken) een andere CHA.LSB (Certificate-HolderAuthorisation.equipmentType) heeft dan '00' (d.w.z. niet die van een lidstaat of van Europa is), is de teruggezonden verwerkingsstatus '6985'.

3.6.8. *Internal Authenticate (Interne authenticatie)*

Dit commando voldoet aan ISO/IEC 7816-4.

Met het INTERNAL AUTHENTICATE-commando kan de IFD de kaart authenticiseren.

Het authenticatieproces wordt in appendix 11 beschreven. Het bevat de onderstaande instructies:

TCS_350 Het INTERNAL AUTHENTICATE-commando gebruikt de particuliere sleutel van de kaart (impliciet geselecteerd) om authenticatiegegevens inclusief K1 (eerste element voor overeenkomst van de sessiesleutel) en RND1 te ondertekenen en gebruikt de thans geselecteerde openbare sleutel (met het laatste MSE-commando) om de handtekening te coderen en het authenticatieteken te ontwikkelen (meer details in appendix 11).

TCS_351 Commandobericht

Byte	Lengte	Waarde	Omschrijving
CLA	1	'00h'	CLA
INS	1	'88h'	INS
P1	1	'00h'	P1
P2	1	'00h'	P2
Lc	1	'10h'	Lengte van naar de kaart gezonden gegevens
#6-#13	8	'XX..XXh'	Identiteit gebruikt om de kaart te authenticiseren
#14-#21	8	'XX..XXh'	VU.CHR (zie appendix 11)
Le	1	'80h'	Lengte van de gegevens die van de kaart verwacht worden

TCS_352 Antwoordbericht

Byte	Lengte	Waarde	Omschrijving
#1-#128	128	'XX..XXh'	Kaartauthenticatieteken (zie appendix 11)
SW	2	'XXXXh'	Statuswoorden (SW1, SW2)

- Indien het commando succesvol is, zendt de kaart '9000' terug.

▼M7

- Indien geen openbare sleutel in de beveiligingsomgeving aanwezig is, is de teruggezonden verwerkingsstatus '6A88'.
- Indien geen particuliere sleutel in de beveiligingsomgeving aanwezig is, is de teruggezonden verwerkingsstatus '6A88'.
- Indien VU.CHR niet overeenstemt met het identificatiesymbool van de huidige openbare sleutel, is de teruggezonden verwerkingsstatus '6A88'.
- Indien de geselecteerde particuliere sleutel verminkt is, is de teruggezonden verwerkingsstatus '6400' of '6581'.

TCS_353 Indien het INTERNAL AUTHENTICATE-commando succesvol is, wordt de actuele sessiesleutel, indien aanwezig, gewist en is niet langer ter beschikking. Om een nieuwe sessiesleutel ter beschikking te krijgen, moet het EXTERNAL AUTHENTICATE-commando succesvol uitgevoerd worden.

3.6.9. External Authenticate (Externe authenticatie)

Dit commando voldoet aan ISO/IEC 7816-4.

Met het EXTERNAL AUTHENTICATE commando kan de kaart de IFD authentifieren.

Het authenticatieproces wordt in appendix 11 beschreven. Het bevat de onderstaande instructies:

TCS_354 Een GET CHALLENGE-commando moet onmiddellijk aan het EXTERNAL AUTHENTICATE-commando voorafgaan. De kaart geeft een identiteit af naar buiten (RND3).

TCS_355 De verificatie van het cryptogram gebruikt RND3 (door de kaart afgegeven identiteit), de particuliere sleutel van de kaart (impliciet geselecteerd) en de vooraf door het MSE-commando geselecteerde openbare sleutel.

TCS_356 De kaart verifieert het cryptogram en indien het correct is, wordt de AUT-toegangsconditie geopend.

TCS_357 Het invoercryptogram draagt het tweede element voor overeenkomst van sessiesleutel K2.

TCS_358 Commandobericht

Byte	Lengte	Waarde	Omschrijving
CLA	1	'00h'	CLA
INS	1	'82h'	INS
P1	1	'00h'	P1
P2	1	'00h'	P2 (de te gebruiken openbare sleutel is impliciet bekend en werd vooraf door het MSE-commando ingesteld)
Lc	1	'80h'	Lc (lengte van de naar de kaart gezonden gegevens)
#6-#133	128	'XX..XXh'	Cryptogram (zie appendix 11)

TCS_359 Antwoordbericht

Byte	Lengte	Waarde	Omschrijving
SW	2	'XXXXh'	Statuswoorden (SW1, SW2)

- Indien het commando succesvol is, zendt de kaart '9000' terug.

▼M7

- Indien geen openbare sleutel in de beveiligingsomgeving aanwezig is, wordt '6A88' teruggezonden.
- Indien de CHA van de thans ingestelde openbare sleutel niet de verbinding is van de AID van de tachograaftoepassing en van een soort VU-inrichting, is de teruggezonden verwerkingsstatus '6F00' (zie appendix 11).
- Indien geen particuliere sleutel in de beveiligingsomgeving aanwezig is, is de teruggezonden verwerkingsstatus '6A88'.
- Indien de verificatie van het cryptogram mislukt, is de teruggezonden verwerkingsstatus '6688'.
- Indien het commando niet onmiddellijk wordt voorafgegaan door een GET CHALLENGE-commando, is de teruggezonden verwerkingsstatus '6985'.
- Indien de geselecteerde particuliere sleutel verminkt is, is de teruggezonden verwerkingsstatus '6400' of '6581'.

TCS_360 Indien het EXTERNAL AUTHENTICATE-commando succesvol is en indien het eerste deel van de sessiesleutel van een recent uitgevoerde succesvolle INTERNAL AUTHENTICATE beschikbaar is, wordt de sessiesleutel voor toekomstige commando's met beveiligde berichtenuitwisseling ingesteld.

TCS_361 Indien het eerste deel van de sessiesleutel niet beschikbaar is van een voorafgaand INTERNAL AUTHENTICATE-commando, wordt het tweede deel van de door de IFD gezonden sessiesleutel niet op de kaart opgeslagen. Dit mechanisme waarborgt dat het wederzijds authenticatieproces overeenkomstig de in appendix 11 gespecificeerde voorschriften uitgevoerd wordt.

3.6.10. *Manage Security Environment (Beheer beveiligingsomgeving)*

Dit commando wordt gebruikt om een openbare sleutel voor authenticatiedoeleinden in te stellen.

Dit commando voldoet aan ISO/IEC 7816-8. Het gebruik van dit commando is met betrekking tot de betreffende norm beperkt.

TCS_362 De in het MSE-gegevensveld genoemde sleutel is geldig voor elk bestand van het DF van de tachograaf.

TCS_363 De in het MSE-gegevensveld genoemde sleutel blijft de huidige openbare sleutel tot het volgende correcte MSE-commando.

TCS_364 Indien de genoemde sleutel niet (reeds) in de kaart aanwezig is, blijft de beveiligingsomgeving ongewijzigd.

TCS_365 Commandobericht

Byte	Lengte	Waarde	Omschrijving
CLA	1	'00h'	CLA
INS	1	'22h'	INS
P1	1	'C1h'	P1: genoemde sleutel, geldig voor alle cryptografische operaties
P2	1	'B6h'	P2: genoemde gegevens betreffende digitale handtekening
Lc	1	'0Ah'	Lc: lengte van het volgende gegevensveld
#6	1	'83h'	Label voor verwijzing naar een openbare sleutel in asymmetrische gevallen
#7	1	'08h'	Lengte van de sleutelreferentie (sleutelidentificatiesymbool)
#8-#15	08h	'XX..XXh'	Sleutelidentificatiesymbool zoals gespecificeerd in appendix 11

▼M7

TCS_366 Antwoordbericht

Byte	Lengte	Waarde	Omschrijving
SW	2	'XXXXh'	Statuswoorden (SW1, SW2)

- Indien het commando succesvol is, zendt de kaart '9000' terug.
- Indien de genoemde sleutel niet op de kaart aanwezig is, is de teruggezonden verwerkingsstatus '6A88'.
- Indien een aantal verwachte gegevensobjecten in het beveiligde berichtenuitwisselingsformaat ontbreken, wordt verwerkingsstatus '6987' teruggezonden. Dit kan gebeuren wanneer het label '83h' ontbreekt.
- Indien een aantal gegevensobjecten niet correct is, is de teruggezonden verwerkingsstatus '6988'. Dit kan gebeuren wanneer de lengte van het sleutelidentificatiesymbool niet gelijk is aan '08h'.
- Indien de geselecteerde sleutel verminkt is, is de teruggezonden verwerkingsstatus '6400' of '6581'.

3.6.11. *PSO: Hash (PSO: Hash)*

Dit commando wordt gebruikt om het resultaat van een hashberekening van een aantal gegevens naar de kaart te zenden. Dit commando wordt gebruikt voor de verificatie van digitale handtekeningen. De hashwaarde wordt in EEPROM opgeslagen voor het volgende commando „verifieer digitale handtekening”.

Dit commando voldoet aan ISO/IEC 7816-8. Het gebruik van dit commando is met betrekking tot de betreffende norm beperkt.

TCS_367 Commandobericht

Byte	Lengte	Waarde	Omschrijving
CLA	1	'00h'	CLA
INS	1	'2Ah'	Voer beveiligingsoperatie uit
P1	1	'90h'	Zend hashcode terug
P2	1	'A0h'	Label: gegevensveld bevat voor hashing relevante DO's
Lc	1	'16h'	Lengte Lc van het volgende gegevensveld
#6	1	'90h'	Label voor de hashcode
#7	1	'14h'	Lengte van de hashcode
#8-#27	20	'XX..XXh'	Hashcode

TCS_368 Antwoordbericht

Byte	Lengte	Waarde	Omschrijving
SW	2	'XXXXh'	Statuswoorden (SW1, SW2)

- Indien het commando succesvol is, zendt de kaart '9000' terug.
- Indien een aantal verwachte gegevensobjecten (zoals hierboven gespecificeerd) ontbreekt, wordt verwerkingsstatus '6987' teruggezonden. Dit kan gebeuren wanneer een van de labels '90h' ontbreekt.

▼ **M7**

- Indien een aantal gegevensobjecten niet correct is, is de teruggezonden verwerkingsstatus '6988'. Deze fout treedt op wanneer het vereiste label aanwezig is maar een lengte heeft die afwijkt van '14h'.

3.6.12. *Perform Hash of File (Voer hash van bestand uit)*

Dit commando voldoet niet aan ISO/IEC 7816-8. De CLA-byte van dit commando geeft dus een particulier gebruik van de PERFORM SECURITY OPERATION/HASH aan.

TCS_369 Het PERFORM HASH OF FILE-commando wordt gebruikt om het gegevensgebied van het thans geselecteerde transparante EF te hashen.

TCS_370 Het resultaat van de hashoperatie wordt op de kaart opgeslagen. Het kan vervolgens worden gebruikt om een digitale handtekening van het bestand te krijgen met gebruikmaking van het PSO: COMPUTE DIGITAL SIGNATURE-commando. Dit resultaat blijft beschikbaar voor het COMPUTE DIGITAL SIGNATURE-commando tot het volgende succesvolle PERFORM HASH OF FILE-commando.

TCS_371 Commandobericht

Byte	Lengte	Waarde	Omschrijving
CLA	1	'80h'	CLA
INS	1	'2Ah'	Voer beveiligingsoperatie uit
P1	1	'90h'	Label: hash
P2	1	'00h'	P2: hash de gegevens van het thans geselecteerde transparante bestand

TCS_372 Antwoordbericht

Byte	Lengte	Waarde	Omschrijving
SW	2	'XXXXh'	Statuswoorden (SW1, SW2)

- Indien het commando succesvol is, zendt de kaart '9000' terug.
- Indien geen toepassing geselecteerd is, wordt verwerkingsstatus '6985' teruggezonden.
- Indien het geselecteerde EF verminkt is (integriteitsfouten in bestandsattributen of opgeslagen gegevens), is de teruggezonden verwerkingsstatus '6400' of '6581'.
- Indien het geselecteerde bestand geen transparant bestand is, is de teruggezonden verwerkingsstatus '6986'.

3.6.13. *PSO: Compute Digital Signature (PSO: bereken digitale handtekening)*

Dit commando wordt gebruikt om de digitale handtekening van een vooraf berekende hashcode te berekenen (zie PERFORM HASH OF FILE, paragraaf 3.6.12).

Dit commando voldoet aan ISO/IEC 7816-8. Het gebruik van dit commando is met betrekking tot de betreffende norm beperkt.

▼M7

TCS_373 De particuliere sleutel van de kaart wordt gebruikt om de digitale handtekening te berekenen en is impliciet bij de kaart bekend.

TCS_374 De kaart voert een digitale handtekening uit met een padding-methode overeenkomstig PKCS1 (zie appendix 11 voor details).

TCS_375 Commandobericht

Byte	Lengte	Waarde	Omschrijving
CLA	1	'00h'	CLA
INS	1	'2Ah'	Voer beveiligingsoperatie uit
P1	1	'9Eh'	Terug te zenden digitale handtekening
P2	1	'9Ah'	Label: gegevensveld bevat te ondertekenen gegevens. Als geen gegevensveld opgenomen is, wordt aangenomen dat de gegevens al op de kaart aanwezig zijn (hash van bestand)
Le	1	'80h'	Lengte van de verwachte handtekening

TCS_376 Antwoordbericht

Byte	Lengte	Waarde	Omschrijving
#1-#128	128	'XX..XXh'	Handtekening van de vooraf berekende hash
SW	2	'XXXXh'	Statuswoorden (SW1, SW2)

— Indien het commando succesvol is, zendt de kaart '9000' terug.

— Indien de impliciet geselecteerde particuliere sleutel verminkt is, is de teruggezonden verwerkingsstatus '6400' of '6581'.

3.6.14. *PSO: Verify Digital Signature (PSO: verifieer digitale handtekening)*

Dit commando wordt gebruikt om de digitale handtekening te verifiëren die geleverd is als een invoer overeenkomstig PKCS1 van een bericht waarvan de hash bij de kaart bekend is. Het handtekeningalgoritme is impliciet bij de kaart bekend.

Dit commando voldoet aan ISO/IEC 7816-8. Het gebruik van dit commando is met betrekking tot de betreffende norm beperkt.

TCS_377 Het VERIFY DIGITAL SIGNATURE-commando gebruikt altijd de door het voorafgaande MANAGE SECURITY ENVIRONMENT-commando geselecteerde openbare sleutel en de voorafgaande, door een PSO: HASH-commando ingevoerde hashcode.

TCS_378 Commandobericht

Byte	Lengte	Waarde	Omschrijving
CLA	1	'00h'	CLA
INS	1	'2Ah'	Voer beveiligingsoperatie uit
P1	1	'00h'	
P2	1	'A8h'	Label: gegevensveld bevat voor verificatie relevante DO's

▼M7

Byte	Lengte	Waarde	Omschrijving
Lc	1	'83h'	Lengte Lc van het volgende gegevensveld
#28	1	'9Eh'	Label voor digitale handtekening
#29-#30	2	'8180h'	Lengte van digitale handtekening (128 bytes, gecodeerd overeenkomstig ISO/IEC 7816-6)
#31-#158	128	'XX..XXh'	Inhoud van de digitale handtekening

TCS_379 Antwoordbericht

Byte	Lengte	Waarde	Omschrijving
SW	2	'XXXXh'	Statuswoorden (SW1, SW2)

- Indien het commando succesvol is, zendt de kaart '9000' terug.
- Indien de verificatie van de handtekening mislukt, is de teruggezonden verwerkingsstatus '6688'. Het verificatieproces wordt beschreven in appendix 11.
- Indien geen openbare sleutel geselecteerd wordt, is de teruggezonden verwerkingsstatus '6A88'.
- Indien een aantal verwachte gegevensobjecten (zoals hierboven gespecificeerd) ontbreekt, wordt verwerkingsstatus '6987' teruggezonden. Dit kan gebeuren wanneer een van de vereiste labels ontbreekt.
- Indien geen hashcode beschikbaar is om het commando te verwerken (ten gevolge van een voorafgaand PSO: HASH-commando), is de teruggezonden verwerkingsstatus '6985'.
- Indien een aantal gegevensobjecten niet correct is, is de teruggezonden verwerkingsstatus '6988'. Dit kan gebeuren wanneer een van vereiste lengtes van de gegevensobjecten niet correct is.
- Indien de geselecteerde openbare sleutel verminkt is, is de teruggezonden verwerkingsstatus '6400' of '6581'.

4. STRUCTUUR VAN DE TACHOGRAAFKAARTEN

Deze paragraaf specificeert de bestandsstructuren van de tachograafkaarten voor het opslaan van toegankelijke gegevens.

De interne structuren die specifiek zijn voor de fabrikant van de kaart, zoals bijv. koptitels van bestanden, worden niet gespecificeerd, evenmin als de opslag en verwerking van gegevenselementen voor intern gebruik zoals `EuropeanPublicKey`, `CardPrivateKey`, `TDesSessionKey` of `WorkshopCardPin`.

De bruikbare opslagcapaciteit van tachograafkaarten moet minimaal 11 Kb zijn. Een grotere capaciteit kan worden gebruikt. In dit geval blijft de structuur van de kaart hetzelfde, maar wordt het aantal registraties van enkele elementen van de structuur verhoogd. Deze paragraaf specificeert de laagste en hoogste waarden van deze registratieaantallen.

▼M7

4.1. Structuur van de bestuurderskaart

TCS_400 Na personalisatie moet de bestuurderskaart de onderstaande permanente bestandsstructuur en bestandstoegangscondities hebben:

Bestand	ID van bestand	Toegangscondities		
		Lezen	Bijwerken	Gecodeerd
MF	3F00			
EF ICC	0002	ALW	NEV	Nee
EF IC	0005	ALW	NEV	Nee
DF Tachograph	0500			
EF Application_Identification	0501	ALW	NEV	Nee
EF Card_Certificate	C100	ALW	NEV	Nee
EF CA_Certificate	C108	ALW	NEV	Nee
EF Identification	0520	ALW	NEV	Nee
EF Card_Download	050E	ALW	ALW	Nee
EF Driving_Licence_Info	0521	ALW	NEV	Nee
EF Events_Data	0502	ALW	PRO SM / AUT	Nee
EF Faults_Data	0503	ALW	PRO SM / AUT	Nee
EF Driver_Activity_Data	0504	ALW	PRO SM / AUT	Nee
EF Vehicles_Used	0505	ALW	PRO SM / AUT	Nee
EF Places	0506	ALW	PRO SM / AUT	Nee
EF Current_Usage	0507	ALW	PRO SM / AUT	Nee
EF Control_Activity_Data	0508	ALW	PRO SM / AUT	Nee
EF Specific_Conditions	0522	ALW	PRO SM / AUT	Nee

TCS_401 Alle EF-structuren moeten transparant zijn.

TCS_402 Lezen met beveiligde berichtenuitwisseling moet voor alle bestanden in het DF Tachograaf mogelijk zijn.

TCS_403 De bestuurderskaart moet de onderstaande gegevensstructuur hebben:

Bestand/gegevens­element	Aantal regis­traties	Grootte (bytes)		Standaardwaar­den
		Min	Max	
MF	11411	24959		
EF ICC	25	25		
CardIccIdentification	25	25		
clockStop	1	1		{00}
cardExtendedSerialNumber	8	8		{00..00}
cardApprovalNumber	8	8		{20..20}
cardPersonaliserID	1	1		{00}
embedderIcAssemblerId	5	5		{00..00}
icIdentifier	2	2		{00 00}
EF IC	8	8		
CardChipIdentification	8	8		
icSerialNumber	4	4		{00..00}
icManufacturingReferences	4	4		{00..00}
DF Tachograph	11378	24926		
EF Application_Identification	10	10		
DriverCardApplicationIdentification	10	10		
typeOfTachographCardId	1	1		{00}
cardStructureVersion	2	2		{00 00}
noOfEventsPerType	1	1		{00}
noOfFaultsPerType	1	1		{00}
activityStructureLength	2	2		{00 00}
noOfCardVehicleRecords	2	2		{00 00}
noOfCardPlaceRecords	1	1		{00}
EF Card_Certificate	194	194		
CardCertificate	194	194		{00..00}
EF CA_Certificate	194	194		
MemberStateCertificate	194	194		{00..00}
EF Identification	143	143		
CardIdentification	65	65		
cardIssuingMemberState	1	1		{00}
cardNumber	16	16		{20..20}
cardIssuingAuthorityName	36	36		{20..20}
cardIssueDate	4	4		{00..00}
cardValidityBegin	4	4		{00..00}
cardExpiryDate	4	4		{00..00}
DriverCardHolderIdentification	78	78		
cardHolderName	72	72		
holderSurname	36	36		{00, 20..20}
holderFirstNames	36	36		{00, 20..20}
cardHolderBirthDate	4	4		{00..00}
cardHolderPreferredLanguage	2	2		{20 20}

▼M7

EF Card_Download		4	4	
LastCardDownload		4	4	
EF Driving_Licence_Info		53	53	
CardDrivingLicenceInformation		53	53	
drivingLicenceIssuingAuthority		36	36	{00, 20..20}
drivingLicenceIssuingNation		1	1	{00}
drivingLicenceNumber		16	16	{20..20}
EF Events_Data		864	1728	
CardEventData		864	1728	
cardEventRecords	6	144	288	
CardEventRecord	n ₁	24	24	
eventType		1	1	{00}
eventBeginTime		4	4	{00..00}
eventEndTime		4	4	{00..00}
eventVehicleRegistration				
vehicleRegistrationNation		1	1	{00}
vehicleRegistrationNumber		14	14	{00, 20..20}
EF Faults_Data		576	1152	
CardFaultData		576	1152	
cardFaultRecords	2	288	576	
CardFaultRecord	n ₂	24	24	
faultType		1	1	{00}
faultBeginTime		4	4	{00..00}
faultEndTime		4	4	{00..00}
faultVehicleRegistration				
vehicleRegistrationNation		1	1	{00}
vehicleRegistrationNumber		14	14	{00, 20..20}
EF Driver_Activity_Data		5548	13780	
CardDriverActivity		5548	13780	
activityPointerOldestDayRecord		2	2	{00 00}
activityPointerNewestRecord		2	2	{00 00}
activityDailyRecords	n ₆	5544	13776	{00..00}
EF Vehicles_Used		2606	6202	
CardVehiclesUsed		2606	6202	
vehiclePointerNewestRecord		2	2	{00 00}
cardVehicleRecords		2604	6200	
CardVehicleRecord	n ₃	31	31	
vehicleOdometerBegin		3	3	{00..00}
vehicleOdometerEnd		3	3	{00..00}
vehicleFirstUse		4	4	{00..00}
vehicleLastUse		4	4	{00..00}
vehicleRegistration				
vehicleRegistrationNation		1	1	{00}
vehicleRegistrationNumber		14	14	{00, 20..20}
vuDataBlockCounter		2	2	{00 00}
EF Places		841	1121	
CardPlaceDailyWorkPeriod		841	1121	
placePointerNewestRecord		1	1	{00}
placeRecords		840	1120	
PlaceRecord	n ₄	10	10	
entryTime		4	4	{00..00}
entryTypeDailyWorkPeriod		1	1	{00}
dailyWorkPeriodCountry		1	1	{00}
dailyWorkPeriodRegion		1	1	{00}
vehicleOdometerValue		3	3	{00..00}
EF Current_Usage		19	19	
CardCurrentUse		19	19	
sessionOpenTime		4	4	{00..00}
sessionOpenVehicle				
vehicleRegistrationNation		1	1	{00}
vehicleRegistrationNumber		14	14	{00, 20..20}
EF Control_Activity_Data		46	46	
CardControlActivityDataRecord		46	46	
controlType		1	1	{00}
controlTime		4	4	{00..00}
controlCardNumber				
cardType		1	1	{00}
cardIssuingMemberState		1	1	{00}
cardNumber		16	16	{20..20}
controlVehicleRegistration				
vehicleRegistrationNation		1	1	{00}
vehicleRegistrationNumber		14	14	{00, 20..20}
controlDownloadPeriodBegin		4	4	{00..00}
controlDownloadPeriodEnd		4	4	{00..00}
EF Specific_Conditions		280	280	
SpecificConditionRecord	56	5	5	
entryTime		4	4	{00..00}
SpecificConditionType		1	1	{00}

▼M7

TCS_404 De onderstaande waarden, die worden gebruikt om de grootte in de bovenstaande tabel aan te geven, zijn de laagste en hoogste waarden van het aantal registraties dat de gegevensstructuur van de bestuurderskaart moet gebruiken:

		Min	Max
n ₁	NoOfEventsPerType	6	12
n ₂	NoOfFaultsPerType	12	24
n ₃	NoOfCardVehicleRecords	84	200
n ₄	NoOfCardPlaceRecords	84	112
n ₆	CardActivityLengthRange	5 544 bytes (28 dagen * 93 wijzigingen van activiteiten)	13 776 bytes (28 dagen * 240 wijzigingen van activiteiten)

4.2. Structuur van de werkplaatskaart

TCS_405 Na personalisatie moet de werkplaatskaart de onderstaande permanente bestandsstructuur en bestandstoegangscondities hebben:

Bestand	ID van bestand	Toegangscondities		
		Lezen	Bijwerken	Gecodeerd
MF	3F00			
EF ICC	0002	ALW	NEV	Nee
EF IC	0005	ALW	NEV	Nee
DF Tachograph	0500			
EF Application_Identification	0501	ALW	NEV	Nee
EF Card_Certificate	C100	ALW	NEV	Nee
EF CA_Certificate	C108	ALW	NEV	Nee
EF Identification	0520	ALW	NEV	Nee
EF Card_Download	0509	ALW	ALW	Nee
EF Calibration	050A	ALW	PRO SM / AUT	Nee
EF Sensor_Installation_Data	050B	ALW	NEV	Ja
EF Events_Data	0502	ALW	PRO SM / AUT	Nee
EF Faults_Data	0503	ALW	PRO SM / AUT	Nee
EF Driver_Activity_Data	0504	ALW	PRO SM / AUT	Nee
EF Vehicles_Used	0505	ALW	PRO SM / AUT	Nee
EF Places	0506	ALW	PRO SM / AUT	Nee
EF Current_Usage	0507	ALW	PRO SM / AUT	Nee
EF Control_Activity_Data	0508	ALW	PRO SM / AUT	Nee
EF Specific_Conditions	0522	ALW	PRO SM / AUT	Nee

TCS_406 Alle EF-structuren moeten transparant zijn.

TCS_407 Lezen met beveiligde berichtenuitwisseling moet voor alle bestanden in het DF Tachograaf mogelijk zijn.

TCS_408 De werkplaatskaart moet de onderstaande gegevensstructuur hebben:

Bestand/gegevens­element	Aantal regi- straties	Grootte (Bytes)		Standaardwaar- den
		Min	Max	
MF		11088	29061	
EF ICC	25	25	25	
CardIccIdentification	25	25	25	
clockStop	1	1	1	{00}
cardExtendedSerialNumber	8	8	8	{00.00}
cardApprovalNumber	8	8	8	{20.20}
cardPersonaliserID	1	1	1	{00}
embedderIcAssemblerId	5	5	5	{00.00}
icIdentifier	2	2	2	{00 00}
EF IC	8	8	8	
CardChipIdentification	8	8	8	
icSerialNumber	4	4	4	{00.00}
icManufacturingReferences	4	4	4	{00.00}
DF Tachograph		11055	29028	
EF Application_Identification	11	11	11	
WorkshopCardApplicationIdentification	11	11	11	
typeOfTachographCardId	1	1	1	{00}
cardStructureVersion	2	2	2	{00 00}
noOfEventsPerType	1	1	1	{00}
noOfFaultsPerType	1	1	1	{00}
activityStructureLength	2	2	2	{00 00}
noOfCardVehicleRecords	2	2	2	{00 00}
noOfCardPlaceRecords	1	1	1	{00}
noOfCalibrationRecords	1	1	1	{00}

▼M7

EF	Card_Certificate		194	194	
	CardCertificate		194	194	{00..00}
EF	CA_Certificate		194	194	
	MemberStateCertificate		194	194	{00..00}
EF	Identification		211	211	
	CardIdentification		65	65	
	cardIssuingMemberState		1	1	{00}
	cardNumber		16	16	{20..20}
	cardIssuingAuthorityName		36	36	{00, 20..20}
	cardIssueDate		4	4	{00..00}
	cardValidityBegin		4	4	{00..00}
	cardExpiryDate		4	4	{00..00}
	WorkshopCardHolderIdentification		146	146	
	workshopName		36	36	{00, 20..20}
	workshopAddress		36	36	{00, 20..20}
	cardHolderName				
	holderSurname		36	36	{00, 20..20}
	holderFirstNames		36	36	{00, 20..20}
	cardHolderPreferredLanguage		2	2	{20 20}
EF	Card_Download		2	2	
	NoOfCalibrationsSinceDownload		2	2	{00 00}
EF	Calibration		9243	26778	
	WorkshopCardCalibrationData		9243	26778	
	calibrationTotalNumber		2	2	{00 00}
	calibrationPointerNewestRecord		1	1	{00}
	calibrationRecords		9240	26775	
	WorkshopCardCalibrationRecord	n ₅	105	105	
	calibrationPurpose		1	1	{00}
	vehicleIdentificationNumber		17	17	{20..20}
	vehicleRegistration				
	vehicleRegistrationNation		1	1	{00}
	vehicleRegistrationNumber		14	14	{00, 20..20}
	wVehicleCharacteristicConstant		2	2	{00 00}
	kConstantOfRecordingEquipment		2	2	{00 00}
	lTyreCircumference		2	2	{00 00}
	tyreSize		15	15	{20..20}
	authorisedSpeed		1	1	{00}
	oldOdometerValue		3	3	{00..00}
	newOdometerValue		3	3	{00..00}
	oldTimeValue		4	4	{00..00}
	newTimeValue		4	4	{00..00}
	nextCalibrationDate		4	4	{00..00}
	vuPartNumber		16	16	{20..20}
	vuSerialNumber		8	8	{00..00}
	sensorSerialNumber		8	8	{00..00}
EF	Sensor_Installation_Data		16	16	
	SensorInstallationSecData		16	16	{00..00}
EF	Events_Data		432	432	
	CardEventData		432	432	
	cardEventRecords	6	72	72	
	CardEventRecord	n ₁	24	24	
	eventType		1	1	{00}
	eventBeginTime		4	4	{00..00}
	eventEndTime		4	4	{00..00}
	eventVehicleRegistration				
	vehicleRegistrationNation		1	1	{00}
	vehicleRegistrationNumber		14	14	{00, 20..20}
EF	Faults_Data		288	288	
	CardFaultData		288	288	
	cardFaultRecords	2	144	144	
	CardFaultRecord	n ₂	24	24	
	faultType		1	1	{00}
	faultBeginTime		4	4	{00..00}
	faultEndTime		4	4	{00..00}
	faultVehicleRegistration				
	vehicleRegistrationNation		1	1	{00}
	vehicleRegistrationNumber		14	14	{00, 20..20}
EF	Driver_Activity_Data		202	496	
	CardDriverActivity		202	496	
	activityPointerOldestDayRecord		2	2	{00 00}
	activityPointerNewestRecord		2	2	{00 00}
	activityDailyRecords	n ₆	198	492	{00..00}
EF	Vehicles_Used		126	250	
	CardVehiclesUsed		126	250	
	vehiclePointerNewestRecord		2	2	{00 00}
	cardVehicleRecords		124	248	
	CardVehicleRecord	n ₃	31	31	
	vehicleOdometerBegin		3	3	{00..00}

▼M7

vehicleOdometerEnd	3	3	{00..00}
vehicleFirstUse	4	4	{00..00}
vehicleLastUse	4	4	{00..00}
vehicleRegistration			
vehicleRegistrationNation	1	1	{00}
vehicleRegistrationNumber	14	14	{00, 20..20}
vuDataBlockCounter	2	2	{00 00}
EF Places	61	81	
CardPlaceDailyWorkPeriod	61	81	
placePointerNewestRecord	1	1	{00}
placeRecords	60	80	
PlaceRecord	n ₄	10	10
entryTime	4	4	{00..00}
entryTypeDailyWorkPeriod	1	1	{00}
dailyWorkPeriodCountry	1	1	{00}
dailyWorkPeriodRegion	1	1	{00}
vehicleOdometerValue	3	3	{00..00}
EF Current_Usage	19	19	
CardCurrentUse	19	19	
sessionOpenTime	4	4	{00..00}
sessionOpenVehicle			
vehicleRegistrationNation	1	1	{00}
vehicleRegistrationNumber	14	14	{00, 20..20}
EF Control_Activity_Data	46	46	
CardControlActivityDataRecord	46	46	
controlType	1	1	{00}
controlTime	4	4	{00..00}
controlCardNumber			
cardType	1	1	{00}
cardIssuingMemberState	1	1	{00}
cardNumber	16	16	{20..20}
controlVehicleRegistration			
vehicleRegistrationNation	1	1	{00}
vehicleRegistrationNumber	14	14	{00, 20..20}
controlDownloadPeriodBegin	4	4	{00..00}
controlDownloadPeriodEnd	4	4	{00..00}
EF Specific_Conditions	10	10	
SpecificConditionRecord	2	5	5
entryTime	4	4	{00..00}
SpecificConditionType	1	1	{00}

▼C1

TCS_409

De onderstaande waarden, die worden gebruikt om de grootte in de bovenstaande tabel aan te geven, zijn de laagste en hoogste waarden van het aantal registraties dat de gegevensstructuur van de werkplaatskaart moet gebruiken:

		Min	Max
n ₁	NoOfEventsPerType	3	3
n ₂	NoOfFaultsPerType	6	6
n ₃	NoOfCardVehicleRecords	4	8
n ₄	NoOfCardPlaceRecords	6	8
n ₅	NoOfCalibrationRecords	88	255
n ₆	CardActivityLengthRange	198 bytes (1 dag * 93 wijzigingen van activiteiten)	492 bytes (1 dag * 240 wijzigingen van activiteiten)

▼M7

4.3. Structuur van de controlekaart

TCS_410

Na personalisatie moet de controlekaart de onderstaande permanente bestandsstructuur en bestandstoegangscondities hebben:

Bestand	ID van bestand	Toegangscondities		
		Lezen	Bijwerken	Gecodeerd
MF	3F00			
EF ICC	0002	ALW	NEV	Nee
EF IC	0005	ALW	NEV	Nee
DF Tachograph	0500			
EF Application_Identification	0501	ALW	NEV	Nee
EF Card_Certificate	C100	ALW	NEV	Nee
EF CA_Certificate	C108	ALW	NEV	Nee
EF Identification	0520	AUT	NEV	Nee
EF Controller_Activity_Data	050C	ALW	PRO SM / AUT	Nee

▼ M7

- TCS_411 Alle EF-structuren moeten transparant zijn.
- TCS_412 Lezen met beveiligde berichtenuitwisseling moet voor bestanden in het DF Tachograaf mogelijk zijn.
- TCS_413 De controlekaart moet de onderstaande gegevensstructuur hebben:

Bestand/gegevens­element	Aantal regi­straties	Grootte (Bytes)		Standaardwaar­den
		Min	Max	
MF		11219	24559	
EF ICC		25	25	
CardIccIdentification		25	25	
clockStop		1	1	{00}
cardExtendedSerialNumber		8	8	{00..00}
cardApprovalNumber		8	8	{20..20}
cardPersonaliserID		1	1	{00}
embedderIcAssemblerId		5	5	{00..00}
icIdentifier		2	2	{00 00}
EF IC		8	8	
CardChipIdentification		8	8	
icSerialNumber		4	4	{00..00}
icManufacturingReferences		4	4	{00..00}
DF Tachograph		11186	24526	
EF Application_Identification		5	5	
ControlCardApplicationIdentification		5	5	
typeOfTachographCardId		1	1	{00}
cardStructureVersion		2	2	{00 00}
noOfControlActivityRecords		2	2	{00 00}
EF Card_Certificate		194	194	
CardCertificate		194	194	{00..00}
EF CA_Certificate		194	194	
MemberStateCertificate		194	194	{00..00}
EF Identification		211	211	
CardIdentification		65	65	
cardIssuingMemberState		1	1	{00}
cardNumber		16	16	{20..20}
cardIssuingAuthorityName		36	36	{00, 20..20}
cardIssueDate		4	4	{00..00}
cardValidityBegin		4	4	{00..00}
cardExpiryDate		4	4	{00..00}
ControlCardHolderIdentification		146	146	
controlBodyName		36	36	{00, 20..20}
controlBodyAddress		36	36	{00, 20..20}
cardHolderName				
holderSurname		36	36	{00, 20..20}
holderFirstNames		36	36	{00, 20..20}
cardHolderPreferredLanguage		2	2	{20 20}
EF Controller_Activity_Data		10582	23922	
ControlCardControlActivityData		10582	23922	
controlPointerNewestRecord		2	2	{00 00}
controlActivityRecords		10580	23920	
controlActivityRecord	n ₇	46	46	
controlType		1	1	{00}
controlTime		4	4	{00..00}
controlledCardNumber				
cardType		1	1	{00}
cardIssuingMemberState		1	1	{00}
cardNumber		16	16	{20..20}
controlledVehicleRegistration				
vehicleRegistrationNation		1	1	{00}
vehicleRegistrationNumber		14	14	{00, 20..20}
controlDownloadPeriodBegin		4	4	{00..00}
controlDownloadPeriodEnd		4	4	{00..00}

- TCS_414 De onderstaande waarden, die worden gebruikt om de grootte in de bovenstaande tabel aan te geven, zijn de laagste en hoogste waarden van het aantal registraties dat de gegevensstructuur van de controlekaart moet gebruiken:

		Min	Max
n ₇	NoOfControlActivityRecords	230	520

▼M7

4.4. Structuur van de bedrijfskaart

TCS_415 Na personalisatie moet de bedrijfskaart de onderstaande permanent bestandsstructuur en bestandstoegangscondities hebben:

Bestand	ID van bestand	Toegangscondities		
		Lezen	Bijwerken	Gecodeerd
MF	3F00			
EF ICC	0002	ALW	NEV	Nee
EF IC	0005	ALW	NEV	Nee
DF Tachograph	0500			
EF Application_Identification	0501	ALW	NEV	Nee
EF Card_Certificate	C100	ALW	NEV	Nee
EF CA_Certificate	C108	ALW	NEV	Nee
EF Identification	0520	AUT	NEV	Nee
EF Company_Activity_Data	050D	ALW	PRO SM / AUT	Nee

TCS_416 Alle EF-structuren moeten transparant zijn.

TCS_417 Lezen met beveiligde berichtenuitwisseling moet voor alle bestanden in het DF Tachograaf mogelijk zijn.

TCS_418 De bedrijfskaart moet de onderstaande gegevensstructuur hebben:

Bestand/gegevens-element	Aantal registraties	Grootte (Bytes)		Standaardwaarden
		Min	Max	
MF		11147	24487	
EF ICC		25	25	
CardIccIdentification		25	25	
clockStop		1	1	{00}
cardExtendedSerialNumber		8	8	{00..00}
cardApprovalNumber		8	8	{20..20}
cardPersonaliserID		1	1	{00}
embedderIcAssemblerId		5	5	{00..00}
IcIdentifier		2	2	{00 00}
EF IC		8	8	
CardChipIdentification		8	8	
IcSerialNumber		4	4	{00..00}
IcManufacturingReferences		4	4	{00..00}
DF Tachograph		11114	24454	
EF Application_Identification		5	5	
CompanyCardApplicationIdentification		5	5	
typeOfTachographCardId		1	1	{00}
cardStructureVersion		2	2	{00 00}
noOfCompanyActivityRecords		2	2	{00 00}
EF Card_Certificate		194	194	
CardCertificate		194	194	{00..00}
EF CA_Certificate		194	194	
MemberStateCertificate		194	194	{00..00}
EF Identification		139	139	
CardIdentification		65	65	
cardIssuingMemberState		1	1	{00}
cardNumber		16	16	{20..20}
cardIssuingAuthorityName		36	36	{00, 20..20}
cardIssueDate		4	4	{00..00}
cardValidityBegin		4	4	{00..00}
cardExpiryDate		4	4	{00..00}
CompanyCardHolderIdentification		74	74	
companyName		36	36	{00, 20..20}
companyAddress		36	36	{00, 20..20}
cardHolderPreferredLanguage		2	2	{20 20}
EF Company_Activity_Data		10582	23922	
CompanyActivityData		10582	23922	
companyPointerNewestRecord		2	2	{00 00}
companyActivityRecords		10580	23920	
companyActivityRecord	n ₈	46	46	
companyActivityType		1	1	{00}
companyActivityTime		4	4	{00..00}
cardNumberInformation				
cardType		1	1	{00}
cardIssuingMemberState		1	1	{00}
cardNumber		16	16	{20..20}
vehicleRegistrationInformation				
vehicleRegistrationNation		1	1	{00}
vehicleRegistrationNumber		14	14	{00, 20..20}

▼ M7

			
downloadPeriodBegin	4	4	{00..00}
downloadPeriodEnd	4	4	{00..00}

►⁽¹⁾ C1

TCS_419 De onderstaande waarden, die worden gebruikt om de grootte in de bovenstaande tabel aan te geven, zijn de laagste en hoogste waarden van het aantal registraties dat de gegevensstructuur van de bedrijfskaart moet gebruiken:

		Min	Max
n ₈	NoOfCompanyActivityRecords	230	520

▼ M7







































Appendix 3
PICTOGRAMMEN

▼ **M15**

PIC_001 Het controleapparaat kan naar keuze gebruik maken van de volgende pictogrammen en combinaties van pictogrammen (of pictogrammen of combinaties daarvan die voldoende gelijkenis vertonen om ermee vereenzelvigd te worden):

▼ **M7**

1. BASISPICTOGRAMMEN

	Mensen	Activiteiten	Werkingsmodi
	Bedrijf		Bedrijfsmodus
	Controleur	Controle	Controlemodus
	Bestuurder	Rijden	Operationele modus
	Werkplaats/controlestation	Controle/kalibrering	Kalibreringsmodus
	Fabrikant		
	Activiteiten	Duur	
	Beschikbaar	Lopende periode van beschikbaarheid	
	Rijden	Rijtijdperiode	
	Rusten	Lopende rustperiode	
	Werken	Lopende werkperiode	
	Onderbreking	Cumulatieve periode van onderbreking	
	Onbekend		
	Inrichting	Funcities	
	Lezer van de bestuurder		
	Lezer van de bijrijder		
	Kaart		
	Uurwerk		
	Leesvenster	Visuele weergave	
	Externe opslag	Overdracht	
	Stroomvoorziening		
	Printer/afdruk	Afdrukken	
	Opnemer		
	Bandenmaat		
	Voertuig/voertuigunit		
	Specifieke omstandigheden		
	Niet verplicht		
	Vervoer per veerboot/trein		
	Diversen		
	Voorvallen		Fouten
	Begin van de dagelijkse werkperiode		Einde van de dagelijkse werkperiode
	Plaats		Handmatige invoer van werkzaamheden van de bestuurder
	Beveiliging		Snelheid
	Tijdsaanduiding		Totaal/overzicht
	Kwalificerende elementen		
	Dagelijks		
	Wekelijks		
	Om de twee weken		
	Van of tot		

▼ M7

2. PICTOGRAMCOMBINATIES

Diversen

	Controleplaats		Plaats einde dagelijkse werkperiode
	Plaats begin dagelijkse werkperiode		Tot tijd
	Van tijd		Van voertuig
	Begin Niet verplicht		Einde buiten bereik

Kaarten

	Bestuurderskaart
	Bedrijfskaart
	Controlekaart
	Werkplaatskaart
	Geen kaart

Rijden

	Rijden met een ploeg
	Rijtijd van een week
	Rijtijd van twee weken

Afdrukken

	Dagelijkse afdruk van de kaart van de activiteiten van de bestuurder
	Dagelijkse afdruk van de voertuigunit van de activiteiten van de bestuurder
	Afdruk van de kaart van voorvallen en fouten
	Afdruk van de voertuigunit van voorvallen en fouten
	Afdruk van technische gegevens
	Afdruk van snelheidsoverschrijding

Voorvallen

	Inbrengen van een ongeldige kaart
	Kaartconflict
	Tijdsoverlapping
	Rijden zonder geschikte kaart
	Inbrengen van kaart tijdens het rijden
	Laatste kaartsessie niet correct afgesloten
	Snelheidsoverschrijding
	Onderbreking in stroomvoorziening
	Fout in de bewegingsgegevens
	Poging tot inbreuk op de beveiliging
	Tijdafstelling (door werkplaats)
	Controle op snelheidsoverschrijding



Tegenstrijdige bewegingsgegevens

Fouten





	Kaartfout (lezer van de bestuurder)
	Kaartfout (lezer van de bijrijder)
	Leesvensterfout
	Overbrengingsfout
	Printerfout

▼ M15▼ M7

▼M7

- ×  Fout in de opnemer
- ×  Interne fout in de VU

Procedure bij handmatige invoer

-  Nog steeds dezelfde dagelijkse werkperiode?
-  Einde van de voorafgaande werkperiode?
-  Bevestig plaats van het einde van de werkperiode of voer deze in
-  Voer begintijd in
-  Voer plaats van het begin van de werkperiode in.

Opmerking: Additionele pictogramcombinaties voor het vormen van een afdrukblok of registratie-identificatiemiddelen worden in appendix 4 gedefinieerd.

▼M7*Appendix 4***AFDRUKKEN**

INHOUD

1.	Algemeen
2.	Specificatie van gegevensblokken
3.	Afdrukspecificaties
3.1.	Dagelijkse afdruk van de kaart met de activiteiten van de bestuurder
3.2.	Dagelijkse afdruk van de VU met de activiteiten van de bestuurder
3.3.	Afdruk van de kaart met voorvallen en fouten
3.4.	Afdruk van de VU met voorvallen en fouten
3.5.	Afdruk van technische gegevens
3.6.	Afdruk van snelheidsoverschrijding

▼ M7

1. ALGEMEEN

Elke afdruk wordt opgebouwd door het achter elkaar plaatsen van diverse gegevensblokken, mogelijk geïdentificeerd met een blokidenticatiesymbool.

Een gegevensblok bevat een of meer records, mogelijk geïdentificeerd met een record-identificatiesymbool.

- PRT_001 Wanneer een blokidenticatiesymbool onmiddellijk voorafgaat aan een record-identificatiesymbool, wordt het record-identificatiesymbool niet afgedrukt.
- PRT_002 Als een gegevensbestanddeel onbekend is, of niet afgedrukt moet worden uit hoofde van gegevenstoegangsrechten, worden in plaats daarvan spaties afgedrukt.
- PRT_003 Indien de inhoud van een volledige regel onbekend is, of niet afgedrukt hoeft te worden, dan wordt de volledige regel weggelaten.
- PRT_004 Numerieke gegevensvelden worden rechts uitgelijnd afgedrukt, met een spatie voor duizendtallen en miljoenen en zonder voorafgaande nullen.
- PRT_005 Gegevensvelden met opeenvolgende tekens worden links uitgelijnd afgedrukt en opgevuld met spaties tot de lengte van het gegevensbestanddeel, of indien nodig afgekapt tot de lengte van het gegevensbestanddeel (namen en adressen).

2. SPECIFICATIE VAN GEGEVENSBLOKKEN

In dit hoofdstuk worden de onderstaande opmaakcriteria gehanteerd:

- **vet** gedrukte letters geven standaardtekst aan die afgedrukt moet worden (afdrukken geschiedt in standaardletters);
- standaardletters geven variabelen aan (pictogrammen of gegevens) die door hun afdrukwaarden moeten worden vervangen;
- namen van variabelen zijn onderstreept om de lengte van het gegevenbestanddeel die voor de variabele ter beschikking is, te tonen;
- data worden in de vorm van „dd/mm/jjjj” (dag, maand, jaar) gespecificeerd. De vorm „dd.mm.jjjj” mag ook worden gebruikt;
- de term „kaartidentificatie” verwijst naar: de kaartsoort door middel van een pictogramcombinatie van de kaart, de code van de lidstaat van afgifte, een schuine streep en het kaartnummer waarin de vervangingsindex en de vernieuwingsindex door een spatie gescheiden zijn:

P	■	x	x	x	/	x	x	x	x	x	x	x	x	x	x	x	x	x	x		x	x
Pictogramcombinatie van de kaart		Code van de lidstaat van afgifte			Eerste 14 cijfers van het kaartnummer (met mogelijk een opeenvolgende index)														Vervangingsindex		Vernieuwingsindex	

▼ **M15**

PRT_006 Afdrukken maken gebruik van de volgende blokken en/of records overeenkomstig de volgende betekenissen en opmaken:

Blok- of recordnummer Betekenis	Gegevensvorm
1 Datum en tijdstip waarop het document is afgedrukt	☛ dd/mm/yyyy hh:mm (UTC)
2 Soort afdruk	
Blokidentificatiesymbool Afdruk pictogramcombinatie (zie aanh. 3), snelheidsbegrenzer (uitsluitend afdruk snelheidsoverschrijding)	-----☛----- Picto xxx km/h
3 Identificatie van de kaarthouder	
Blokidentificatiesymbool P= persoonspictogram Achternaam van de kaarthouder Voornaam of voornamen van de kaarthouder (indien van toepassing) Identificatie van de kaart Vervaldatum van de kaart (indien van toepassing) Ingeval de kaart een niet-persoonlijke kaart is en er geen achternaam van een kaarthouder op staat, wordt in plaats daarvan de naam van het bedrijf, de werkplaats of de controle instantie erop afgedrukt.	-----P----- P Last_Name _____ First_Name _____ Card_Identification _____ dd/mm/yyyy
4 Voertuigidentificatie	
Blokidentificatiesymbool VIN Lidstaat van registratie en VRN	-----♁----- ♁ VIN _____ Nat/VRN _____
5 VU-identificatie	
Blokidentificatiesymbool Naam van de fabrikant van de VU Onderdeelnummer van de VU	-----⊞----- ⊞ VU_Manufacturer _____ VU_Part_Number _____
6 Laatste kalibrering van het controleapparaat	
Blokidentificatiesymbool Naam van de werkplaats Identificatie van de werkplaatskaart Datum van de kalibrering	-----☛----- ☛ Last_Name _____ Card_Identification _____ ☛ dd/mm/yyyy _____

▼ **M15**7 ***Laatste controle (door een controleur)***

Blokidentificatiesymbool

Identificatie controleurskaart

Datum, tijd en soort controle

Soort controle: Tot vier pictogrammen. De soort controle kan (een combinatie) zijn (van):

☐: downloaden kaart, ☒: downloaden VU, ☑: afdrukken, ☐: zichtbaar maken

----- ☐ -----
Card_Identification _____
☐ dd/mm/yyyy hh:mm pppp

8 ***Bestuurdersactiviteiten opgeslagen op een kaart in chronologische volgorde***

Blokidentificatiesymbool

Datum van opvraging (kalenderdag van de afdruk) +
dagelijkse aanwezigheidsteller voor de kaart

----- ☐ -----
dd/mm/yyyy xxx

8a ***Toestand „niet verplicht” aan het begin van deze dag (niets invullen indien geen „niet-verplicht”-toestand openstaat)***

----- OUT -----

8.1 ***Periode waarin de kaart niet was ingebracht***

8.1a Recordidentificatiesymbool (begin van periode)

8.1b *Onbekende periode.* Begintijd, duur8.1c *Handmatig ingevoerde activiteit*

Activiteitspictogram, begintijd duur.

?: hh:mm hhmm
A: hh:mm hhmm *

8.2 ***Inbrengen van de kaart in lezer S***

Recordidentificatiesymbool; S = Pictogram van lezer

Lidstaat waar het voertuig is geregistreerd en VRN

Kilometerstand bij inbrengen van de kaart

----- S -----
☐ Nat/VRN _____
x xxx xxx km

8.3 ***Activiteit (bij ingebrachte kaart)***Activiteitspictogram, begintijd, duur, status ploeg
(ploegpictogram indien MET EEN PLOEG, leeg indien ALLEEN)

A: hh:mm hhmm ☐☐

8.3a ***Specifieke omstandigheid.*** Tijd van invoer, pictogram van specifieke omstandigheid (of combinatie van pictogrammen).

hh:mm - - - pppp - - -

8.4 ***Uitnemen van kaart***

Kilometerstand en afgelegde afstand sinds laatste inbrenging waarvan een kilometerstand bekend is

x xxx xxx km; x xxx km

▼ **M15**9 **Bestuurdersactiviteiten opgeslagen in een VU per lezer in chronologische volgorde**

Blokidentificatiesymbool

Datum van opvraging (kalenderdag van de afdruk)

Kilometerstand om 00:00 en 24:00

----- ☒ -----
 dd/mm/yyyy
 x xxx xxx - x xxx xxx **km**

10 **Activiteiten voor lezer S**

Blokidentificatiesymbool

10a **Toestand „niet verplicht” aan het begin van deze dag**
(niets invullen indien geen „niet-verplicht”-toestand openstaat)

----- S -----
 ----- OUT -----

10.1 **Periode zonder in lezer S ingebrachte kaart**

Recordidentificatiesymbool

Geen kaart ingebracht

Kilometerstand aan begin van periode

 ☒ - - -
 x xxx xxx **km**

10.2 **Inbrengen van kaart**

Recordidentificatiesymbool voor inbrengen van kaart

Naam van de bestuurder

Voornaam van de bestuurder

Identificatie bestuurderskaart

Vervaldatum van de bestuurderskaart

Registratie van lidstaat en VRN van eerder gebruikt voertuig

Datum en tijdstip waarop de kaart uit het vorige voertuig is genomen

Blanco lijn

Kilometerstand bij inbrengen van de kaart, vlag voor handmatige invoer bestuurdersactiviteit (M voor handmatige invoer, blanco bij geen handmatige invoer)

Indien een bestuurderskaart niet is ingebracht op de dag waarvoor de afdruk wordt gemaakt, dan zal voor blok 10.2 de kilometerstand van de laatst beschikbare inbrenging voorafgaand aan die dag worden gebruikt.

 ☒ Last_Name _____
 First_Name _____
 Card_Identification _____
 dd/mm/yyyy
 🇳🇹+Nat/VRN _____
 dd/mm/yyyy hh:mm
 x xxx xxx **km M**

10.3 **Activiteit**

Activiteitspictogram, begintijd, duur, status ploeg (ploegpictogram indien MET EEN PLOEG, leeg indien ALLEEN)

A hh:mm hh:mm ☒☒

10.3a **Specifieke omstandigheid.** Tijd van invoer, pictogram van specifieke omstandigheid (of combinatie van pictogrammen).

hh:mm - - - pppp - - -

▼ **M15**10.4 *Uitnemen van kaart of einde van periode „Geen kaart”*

Kilometerstand bij het uitnemen van de kaart of aan het einde van periode „Geen kaart” en de afgelegde afstand sinds inbrengen of sinds het begin van de periode „Geen kaart”

x xxx xxx **km**; x xxx **km**

11 *Dagelijks overzicht*

Blokidentificatiesymbool

----- Σ -----

11.1 *Overzicht van perioden zonder kaart in bestuurderslezer van VU*

Blokidentificatiesymbool

1  - - -

11.2 *Overzicht van perioden zonder kaart in lezer van bijrijder*

Blokidentificatiesymbool

2  - - -

11.3 *Dagelijks overzicht per bestuurder voor VU*

Recordidentificatiesymbool

Achternaam van de bestuurder

Voornaam (voornamen) van de bestuurder

Identificatie bestuurderskaart

 Last_Name _____
 First_Name _____
 Card_Identification _____

11.4 *Invoeren van de plaats waar een dagelijkse werkperiode begint en/of eindigt*

pi = pictogram van begin-/eindlocatie, tijd, land, regio

Kilometerstand

pihh:mm Cou Reg

x xxx xxx **km**

11.5 *Totaal van de activiteiten (van een kaart)*

Totale rijtijd, afgelegde afstand

Totale werkduur en duur van beschikbaarheid

Totale rusttijd en duur van onbekende activiteit

Totale duur van ploegactiviteiten

 hhhmm x xxx **km**

⌘ hhhmm  hhhmm

⌘ hhhmm ? hhhmm

 hhhmm

11.6 *Totaal van de activiteiten (perioden zonder kaart in lezer bestuurder)*

Totale rijtijd, afgelegde afstand

Totale werkduur en duur van beschikbaarheid

Totale rusttijd

 hhhmm x xxx **km**

⌘ hhhmm  hhhmm

⌘ hhhmm

▼ **M15**11.7 *Totaal activiteiten (perioden zonder kaart in lezer bijrijder)*

Totale werkduur en duur van beschikbaarheid

⌘ hh:mmv ⌘ hh:mm

Totale rusttijd

⌘ hh:mm

11.8 *Totaal activiteiten (per bestuurder, beide lezers inbegrepen)*

Totale rijtijd, afgelegde afstand

⌘ hh:mm x xxx km

Totale werkduur en duur van beschikbaarheid

⌘ hh:mm ⌘ hh:mm

Totale rusttijd

⌘ hh:mm

Totale duur van ploegactiviteiten

⌘ hh:mm

Wanneer een dagelijkse afdruk voor de lopende dag vereist is, wordt de informatie voor het dagelijkse overzicht berekend met gegevens die beschikbaar zijn op het tijdstip van de afdruk.

12 *Op een kaart opgeslagen voorvallen en/of fouten*

12.1 Blokidentificatiesymbool van de laatste 5 „voorvallen en fouten” van een kaart

----- !⌘-----

12.2 Blokidentificatiesymbool van alle op een kaart geregistreerde „voorvallen”

----- !⌘-----

12.3 Blokidentificatiesymbool van alle op een kaart geregistreerde „fouten”

----- ⌘-----

12.4 *Record van voorvallen en/of fouten*

Recordidentificatiesymbool

Pictogram van voorval/fout, doel van record, begin datum en -tijd

Pic (p) dd/mm/yyyy hh:mm

Bijkomende code van voorval/fout (indien van toepassing), duur

! xx hh:mm

Lidstaat van registratie & VRN van het voertuig waarin het voorval of de fout zich voordeed

⌘ Nat/VRN _____

13 *Voorvallen en/of fouten die zijn opgeslagen of die aan de gang zijn in een VU*

13.1 Blokidentificatiesymbool van laatste 5 „voorvallen en fouten” uit VU

----- !⌘-----

▼ **M15**

13.2 Blokidentificatiesymbool van alle geregistreerde of lopende „voorvallen” in een VU

-----!A-----

13.3 Blokidentificatiesymbool van alle geregistreerde of lopende „fouten” in een VU

-----xA-----

13.4 *Record van voorvallen en/of fouten*

Recordidentificatiesymbool

Pictogram van voorval/fout, doel van record, begin-datum en -tijd

Aanvullende voorval/foutcode (indien van toepassing), aantal soortgelijke voorvallen gedurende deze dag, duur

Identificatie van de kaarten die waren ingebracht aan het begin of het einde van het voorval of de fout (tot 4 regels zonder tweemaal dezelfde kaartnummers te herhalen)

Geval waarin geen kaart was ingebracht

Het registratiedoel (p) is een numerieke code die zegt waarom het voorval of de fout werd geregistreerd en gecodeerd volgens gegevenselement EventFaultRecordPurpose (doel van de voorvallen-foutenregistratie).

Pic (p) dd/mm/yyyy hh:mm

! xx (xxx) hhmm

Card_Identification
Card_Identification
Card_Identification
Card_Identification

- - -

14 *VU-identificatie*

Blokidentificatiesymbool

Naam van de fabrikant van de VU

Adres van de fabrikant van de VU

Onderdeelnummer van de VU

Goedkeuringsnummer van de VU

Serienummer van de VU

Fabricagejaar van de VU

Softwareversie en datum van installatie van de VU

-----B-----
B Name _____
Address _____
PartNumber _____
Apprv _____
S/N _____
Yyyy
V xxxx dd/mm/yyyy

15 *Identificatie van de sensor*

Blokidentificatiesymbool

Serienummer van de sensor

Goedkeuringsnummer van de sensor

Datum van eerste installatie van de sensor

-----L-----
L S/N _____
Apprv _____
dd/mm/yyyy

▼ **M7**

3. AFDRUKSPECIFICATIES

In dit hoofdstuk worden de onderstaande standaardtekens gebruikt:

N	Afdrukblok of record-nummer N
N	Afdrukblok of record-nummer N zo vaak als nodig herhaald
X/Y	Afdrukblokken of records X en/of Y indien nodig en zo vaak als nodig herhaald

▼ **M15**3.1 **Dagelijkse afdruk van de kaart met de bestuurdersactiviteiten**

PRT_007 De dagelijkse afdruk van de kaart met de bestuurdersactiviteiten moet in overeenstemming zijn met onderstaande opmaak:

1	Datum en tijdstip waarop het document is afgedrukt
2	Soort afdruk
3	Controleursidentificatie (indien een controlekaart in de VU is ingebracht)
3	Bestuurdersidentificatie (van de kaart die wordt afgedrukt)
4	Voertuigidentificatie (van het voertuig waarvoor een afdruk wordt gemaakt)
5	VU-identificatie (VU waarvoor de afdruk wordt gemaakt)
6	Laatste kalibrering van deze VU
7	Laatste controle van de bestuurder
8	Begrenzer van de activiteiten van de bestuurder
8a	„Niet verplicht”-toestand aan het begin van deze dag
8.1a / 8.1b / 8.1c / 8.2 / 8.3 / 8.3a / 8.4	Activiteiten van de bestuurder in de volgorde waarin zij zich voordeden
11	Dagelijks overzicht begrenzer
11.4	Ingevoerde plaatsen in chronologische volgorde
11.5	Totaal van activiteiten
12.1	Begrenzer van voorvallen of fouten uit kaart
12.4	Voorval/fout-records (laatste 5 op de kaart opgeslagen voorvallen of fouten)
13.1	Begrenzer van voorvallen of fouten uit VU
13.4	Voorval/fout-records (laatste 5 opgeslagen of lopende voorvallen of fouten in de VU)
21.1	Plaats van controle
21.2	Handtekening van de controleur
21.5	Handtekening van de bestuurder

▼ **M15****Deel 3.2 Dagelijkse afdruk van de VU met bestuurdersactiviteiten**

PRT_008 De dagelijkse afdruk van de VU met bestuurdersactiviteiten moet in overeenstemming zijn met onderstaande opmaak:

1	Datum en tijdstip waarop het document is afgedrukt
2	Soort afdruk
3	Identificatie van de kaarthouder (voor alle in de VU ingebrachte kaarten)
4	Voertuigidentificatie (van het voertuig waarvoor een afdruk wordt gemaakt)
5	VU-identificatie (VU waarvoor de afdruk wordt gemaakt)
6	Laatste kalibrering van deze VU
7	Laatste controle van dit controleapparaat
9	Begrenzer van de bestuurdersactiviteiten
10	Begrenzer van de lezer voor de bestuurder (lezer 1)
10a	„Niet verplicht”-toestand aan het begin van deze dag
10.1 / 10.2 / 10.3 / 10.3a / 10.4	Activiteiten in chronologische volgorde (lezer voor de bestuurder)
10	Begrenzer van de lezer voor de rijder (lezer 2)
10a	„Niet verplicht”-toestand aan het begin van deze dag
10.1 / 10.2 / 10.3 / 10.3a / 10.4	Activiteiten in chronologische volgorde (lezer voor de rijder)
11	Dagelijks overzicht begrenzer
11.1	Overzicht van perioden zonder kaart in lezer voor de bestuurder
11.4	Ingevoerde plaatsen in chronologische volgorde
11.6	Totaal van activiteiten
11.2	Overzicht van perioden zonder kaart in lezer voor rijder
11.4	Ingevoerde plaatsen in chronologische volgorde
11.8	Totaal van activiteiten
11.3	Overzicht van activiteiten van een bestuurder, beide lezers inbegrepen
11.4	Door deze bestuurder ingevoerde plaatsen, in chronologische volgorde
11.7	Totaal van activiteiten voor deze bestuurder
13.1	Begrenzer voorvallen/fouten
13.4	Voorval/fout-records (laatste 5 opgeslagen of lopende voorvallen of fouten in de VU)
21.1	Plaats van controle
21.2	Handtekening van de controleur
21.3	Van tijd (ruimte voor een bestuurder zonder een kaart om aan te geven)
21.4	Tot tijd (welke perioden voor hem relevant zijn)
21.5	Handtekening van de bestuurder

▼ **M7****3.3. Afdruk van de kaart met voorvallen en fouten**

PRT_009 De afdruk van de kaart met voorvallen en fouten moet in overeenstemming zijn met onderstaande opmaak:

1	Datum en tijd waarop het document afgedrukt wordt
2	Soort afdruk
3	Identificatie van de controleur (indien een controlekaart in de VU ingebracht is)
3	Identificatie van de bestuurder (van de kaart waarvan de afdruk gemaakt wordt)
4	VIN-nummer (voertuig waarvan de afdruk gemaakt wordt)
12.2	Begrenzer van voorvallen
12.4	Voorval-records (alle op de kaart opgeslagen voorvallen)
12.3	Foutenbegrenzer
12.4	Fout-records (alle op de kaart opgeslagen fouten)
21.1	Controleplaats
21.2	Handtekening van de controleur
21.5	Handtekening van de bestuurder

3.4. Afdruk van de VU met voorvallen en fouten

PRT_010 De afdruk van de VU met voorvallen en fouten moet in overeenstemming zijn met onderstaande opmaak:

1	Datum en tijd waarop het document afgedrukt wordt
2	Soort afdruk
3	Identificatie van de kaarthouder (voor alle in de VU ingebrachte kaarten)
4	VIN-nummer (voertuig waarvan de afdruk gemaakt wordt)
13.2	Begrenzer van voorvallen
13.4	Voorval-records (alle in de VU opgeslagen of aanhoudende voorvallen)
13.3	Begrenzer van fouten
13.4	Fout-records (alle in de VU opgeslagen of aanhoudende fouten)
21.1	Controleplaats
21.2	Handtekening van de controleur
21.5	Handtekening van de bestuurder

3.5. Afdruk van technische gegevens

PRT_011 De afdruk van technische gegevens moet in overeenstemming zijn met onderstaande opmaak:

1	Datum en tijd waarop het document afgedrukt wordt
2	Soort afdruk
3	Identificatie van de kaarthouder (voor alle in de VU ingebrachte kaarten)
4	VIN-nummer (voertuig waarvan de afdruk gemaakt wordt)
14	VU-identificatie
15	Identificatie van de opnemer
16	Begrenzer van kalibreringsgegevens
16.1	Kalibreringsrecords (alle records in chronologische volgorde)
17	Begrenzer van de tijdafstelling
17.1	Tijdafstellingsrecords (alle records van tijdafstelling en kalibreringsgegevens)
18	Meest recent(e) door de VU geregistreerd(e) voorval en fout

▼ **M7****3.6. Afdruk van snelheidsoverschrijding**

PRT_012 De afdruk van snelheidsoverschrijding moet in overeenstemming zijn met onderstaande opmaak:

1	Datum en tijd waarop het document afgedrukt wordt
2	Soort afdruk
3	Identificatie van de kaarthouder (voor alle in de VU ingebrachte kaarten)
4	VIN-nummer (voertuig waarvan de afdruk gemaakt wordt)
19	Informatie over controle snelheidsoverschrijding
20.1	Identificatiesymbool snelheidsoverschrijdingsgegevens
20.4 / 20.5	Eerste snelheidsoverschrijding na de laatste kalibrering
20.2	Identificatiesymbool snelheidsoverschrijdingsgegevens
20.4 / 20.5	De 5 grootste snelheidsoverschrijdingen gedurende de afgelopen 365 dagen
20.3	Identificatiesymbool snelheidsoverschrijdingsgegevens
20.4 / 20.5	De grootste snelheidsoverschrijding gedurende van de laatste 10 dagen waarop snelheidsoverschrijding plaatsvond
21.1	Controleplaats
21.2	Handtekening van de controleur
21.5	Handtekening van de bestuurder

▼ M7

Appendix 5
LEESVENSTER

▼ **M7**

In deze appendix worden de onderstaande opmaakcriteria gehanteerd:

- **vet** gedrukte letters geven standaardtekst aan die getoond moet worden (leesvenster blijft in standaardletters);
- standaardletters geven variabelen aan (pictogrammen of gegevens) die bij het tonen ervan door hun waarden moeten worden vervangen:
 - dd mm jjj: dag, maand, jaar,
 - hh: uren,
 - mm: minuten,
 - D: duerpictogram,
 - EF: pictogramcombinatie van voorvallen en fouten,
 - O: pictogram van de werkingsmodus.

DIS_001

Het controleapparaat moet de gegevens met gebruikmaking van onderstaande opmaak tonen:

Gegevens	Opmaak
Standaardleesvenster	
Plaatselijke tijd	hh:mm
Werkingsmodus	O
Informatie betreffende de bestuurder	1 D h h m m h h m m
Informatie betreffende de bijrijder	2 D h h m m
„Niet verplicht” -omstandigheid geopend	OUT
Waarschuwingsleesvenster	
Overschrijden van de rijtijdperiode	1 0 h h m m h h m m
Voorval of fout	EF
Overige leesvensters	
UTC-datum	UTC 0 d d / m m / j j j j of UTC 0 d d . m m . j j j j
Tijd	hh:mm
Rijtijdperiode en cumulatieve rusttijd van de bestuurder	1 0 h h m m h h m m
Rijtijdperiode en cumulatieve rusttijd van de bijrijder	2 0 h h m m h h m m
Cumulatieve rijtijdperiode van de bestuurder in de voorafgaande en de lopende week	1 0 h h h h m m
Cumulatieve rijtijdperiode van de bijrijder in de voorafgaande en de lopende week	2 0 h h h h m m

▼ M7

Appendix 6

EXTERNE INTERFACES

INHOUD

1.	Hardware
1.1.	Connector
1.2.	Contacttoewijzing
1.3.	Blokschema
2.	Overbrengingsinterface
3.	Kalibreringsinterface

▼ **M7**

1. HARDWARE

1.1. Connector

INT_001

De overbrengings-/kalibreringsconnector moet een 6 pins connector zijn die via het frontpaneel toegankelijk is, zonder dat daarvoor delen van het controleapparaat losgekoppeld moeten worden. De connector moet voldoen aan de onderstaande tekening (alle maten in millimeters):

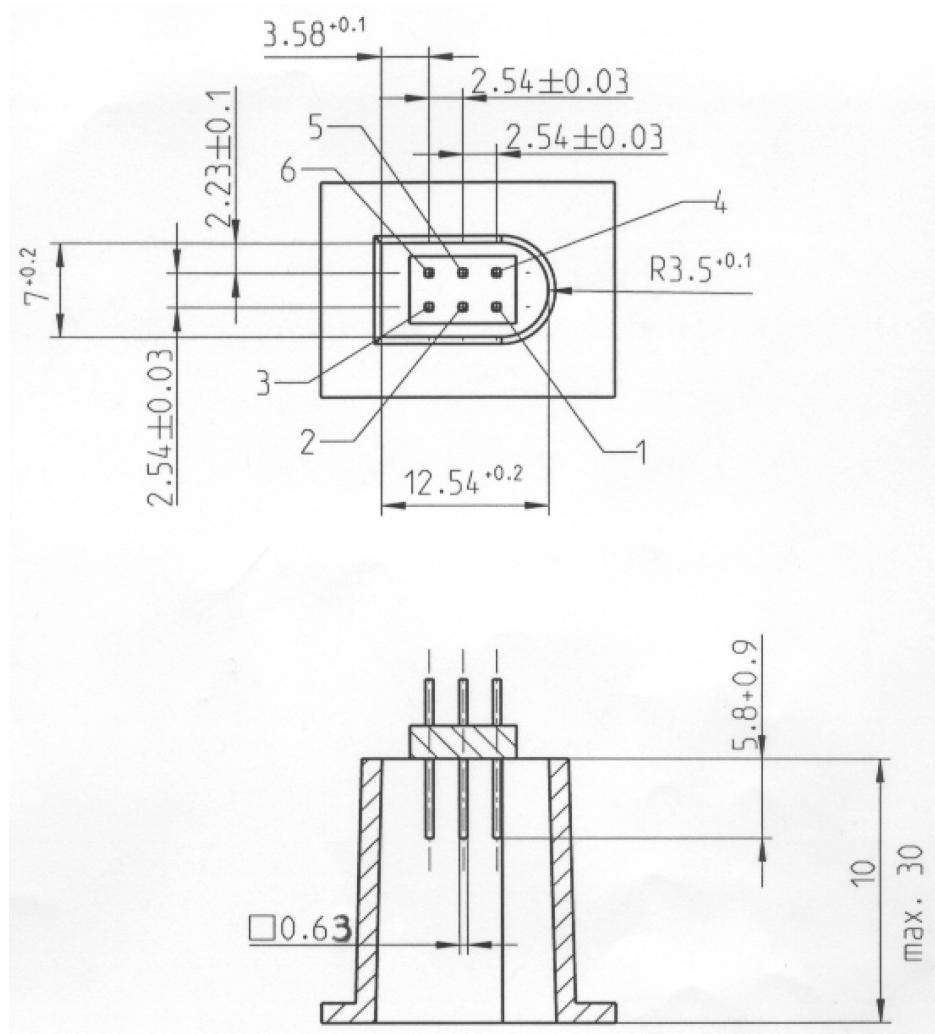

▼M7

Het onderstaande schema toont een normale 6 pins contrasteker:

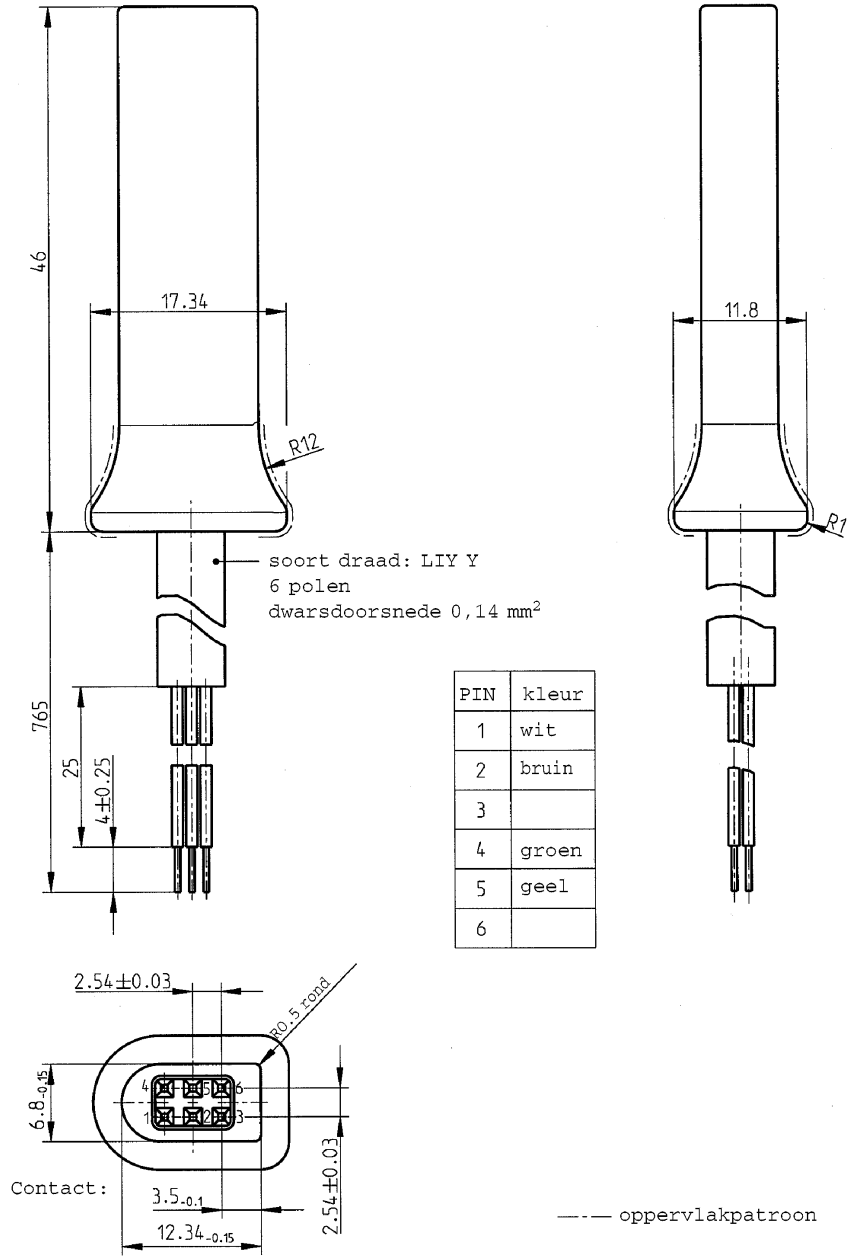

▼ **M7****1.2. Contacttoewijzing**

INT_002 Contacten moeten overeenkomstig de onderstaande tabel worden toegewezen:

Pin	Omschrijving	Opmerking
1	Minpool	Verbonden met de minpool van het voertuig
2	Gegevensoverdracht	K-lijn (ISO 14230-1)
3	RxD — Overbrenging	Gegevensinvoer naar controleapparaat
4	Invoer-/uitvoersignaal	Kalibrering
5	Permanente vermogensafgifte	Het spanningsbereik wordt gespecificeerd als het vermogen van het voertuig minus 3 V met het oog op optredend spanningsverlies in de veiligheidsschakelingen Output 40 mA
6	TxD — Overbrenging	Gegevensuitvoer van controleapparaat

1.3. Blokschema

INT_003 Het blokschema moet aan het onderstaande voldoen:

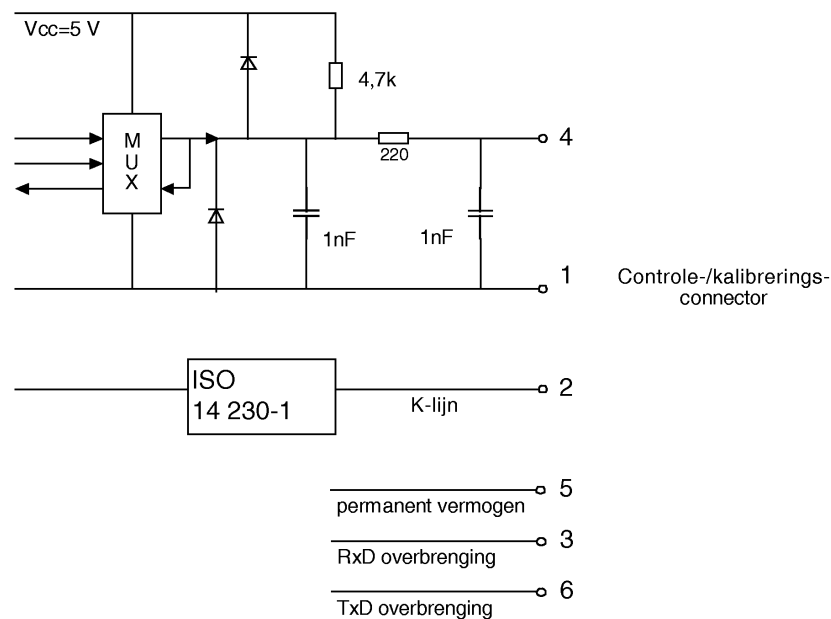
**2. OVERBRENGINGSINTERFACE**

INT_004 De overbrengingsinterface moet voldoen aan RS232 specificaties.

INT_005 De overbrengingsinterface moet een startbit, 8 gegevensbits met LSB als eerste bit, een even pariteitsbit en 1 stopbit gebruiken.

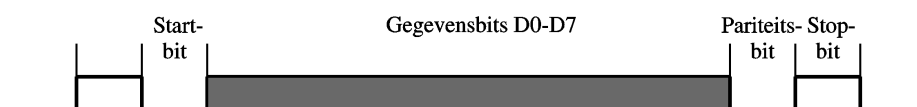

Organisatie van gegevensbits

▼ M7

Startbit:	een bit met logisch niveau 0
Gegevensbits:	verzonden met LSB als eerste bit
Pariteitsbit:	even pariteit
Stopbit:	een bit met logisch niveau 1

Wanneer numerieke gegevens die uit meer dan een byte bestaan, verzonden worden, wordt de meest significante byte het eerst verzonden en de minst significante byte het laatst.

INT_006 Baudsnelheden van de transmissie moeten instelbaar zijn tussen 9 600 bps en 115 200 bps. De transmissie moet met de hoogst mogelijke transmissiesnelheid worden uitgevoerd, waarbij de initiële baudsnelheid na een communicatiebegin op 9 600 bps moet worden gezet.

3. KALIBRERINGSINTERFACE

INT_007 De gegevensoverdracht moet voldoen aan ISO 14230-1 Road vehicles — Diagnostic systems — Keyword protocol 2000 — Part 1: Physical layer, First edition: 1999.

INT_008 Het invoer-/uitvoersignaal moet voldoen aan de onderstaande elektrische specificatie:

Parameter	Minimum	Normaal	Maximum	Opmerking
U_{laag} (in)			1,0 V	$I = 750 \mu\text{A}$
U_{hoog} (in)	4 V			$I = 200 \mu\text{A}$
Frequentie			4 kHz	
U_{laag} (uit)			1,0 V	$I = 1 \text{ mA}$
U_{hoog} (uit)	4 V			$I = 1 \text{ mA}$

INT_009 Het invoer-/uitvoersignaal moet voldoen aan de onderstaande tijdschema's:

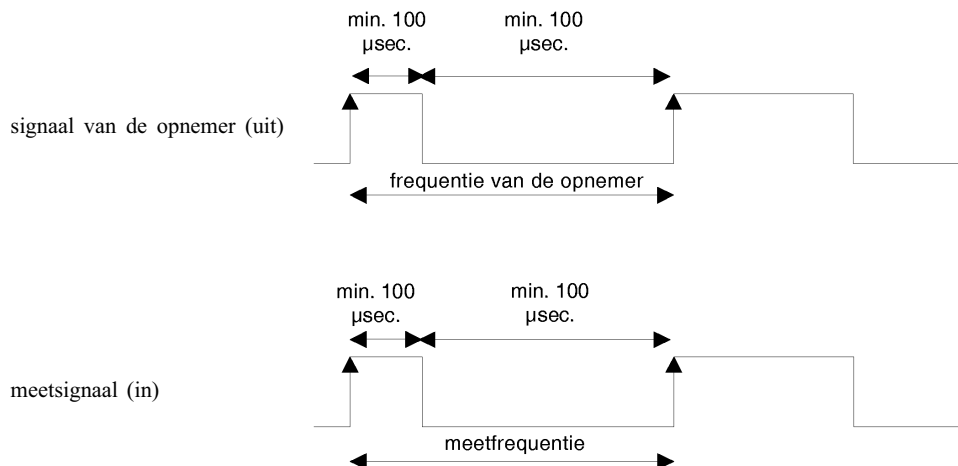

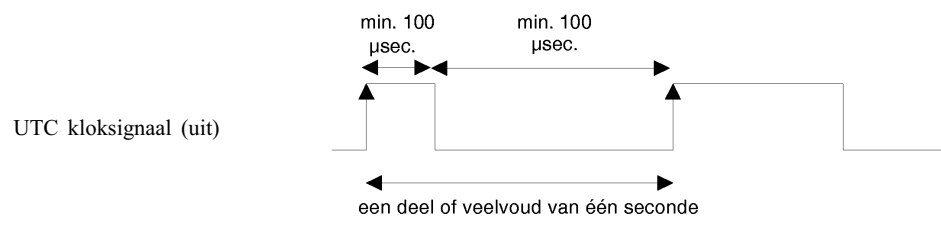
▼ M7

▼M7*Appendix 7***PROTOCOLLEN VOOR GEGEVENSOVERDRACHT**

INHOUD

1.	Inleiding
1.1.	Toepassingsgebied
1.2.	Acroniemen en notaties
2.	Gegevensoverdracht van de VU
2.1.	Overdrachtprocedure
2.2.	Protocol voor gegevensoverdracht
2.2.1.	Berichtenstructuur
2.2.2.	Berichtensoorten
2.2.3.	Berichtenstroom
2.2.4.	Timing
2.2.5.	Behandeling van fouten
2.2.6.	Inhoud van het antwoordbericht
2.3.	ESM bestandsopslag
3.	Protocol van overdracht van tachograafkaarten
3.1.	Toepassingsgebied
3.2.	Definities

▼M7

3.3.	Overdracht van de kaart
3.3.1.	Initialisatiesequentie
3.3.2.	Sequentie voor niet-getekende gegevensbestanden
3.3.3.	Sequentie voor getekende gegevensbestanden
3.3.4.	Sequentie voor het terugstellen van de kalibreringsteller
3.4.	Opmaak gegevensopslag
3.4.1.	Inleiding
3.4.2.	Bestandsopmaak
4.	Overbrengen van een tachograafkaart via een voertuigunit

▼ **M7****1. INLEIDING**

Deze appendix specificeert de te volgen procedures voor het uitvoeren van de verschillende soorten gegevensoverdracht naar een extern opslagmedium (ESM), alsmede de te implementeren protocollen om de correcte gegevensoverdracht en de volledige compatibiliteit van het overgebrachte gegevensformaat te waarborgen zodat een controleur deze gegevens kan inspecteren en de authenticiteit en integriteit ervan kan controleren voordat hij de gegevens analyseert.

1.1. Toepassingsgebied

Gegevens kunnen worden overgebracht naar een ESM:

- vanuit een voertuigunit door een met de VU verbonden intelligente toepassingsgerichte inrichting (IDE);
- vanaf een tachograafkaart door een met een kaartinterface-inrichting (IFD) uitgeruste IDE;
- vanaf een tachograafkaart via een voertuigunit door een met de VU verbonden IDE.

Teneinde de authenticiteit en integriteit van de overgebrachte, op een ESM opgeslagen gegevens te kunnen verifiëren, worden gegevens met een toegevoegde handtekening overeenkomstig appendix 11 (Algemene beveiligingsinrichtingen) overgebracht. De identificatie van de broninrichting (VU of kaart) en de beveiligingscertificaten (lidstaat en inrichting) worden ook overgebracht. De controleur van de gegevens moet zelf een betrouwbare Europese openbare sleutel in zijn bezit hebben.

DDP_001 De tijdens een overdrachtssessie overgebrachte gegevens moeten in het EMS in één bestand worden opgeslagen.

1.2. Acroniemen en notaties

De onderstaande acroniemen worden in deze appendix gebruikt:

AID	Toepassingsidentificatiesymbool
ATR	Antwoord op terugstellen
CS	Controlesombyte
DF	Toepassingsgericht bestand
DS	Diagnostische sessie
EF	Hoofdbestand
ESM	Extern opslagmedium
FID	Bestandsidentificatiesymbool (bestands-ID)
FMT	Opmaakbyte (eerste byte van de koptitel van het bericht)
ICC	IC-kaart

▼ **M7**

IDE	Intelligente toepassingsgerichte inrichting: de inrichting die wordt gebruikt voor het overbrengen van gegevens naar het ESM (bijv. personal computer)
IFD	Interface-inrichting
KWP	Sleutelwoordprotocol 2000
LEN	Lengtebyte (laatste byte van de koptitel van het bericht)
PPS	Protocol parameterselectie
PSO	Voer beveiligingsoperatie uit
SID	Identificatiesymbool van de dienst
SRC	Bronbyte
TGT	Doelbyte
TLV	Waarde van de labellenlengte
TREP	Parameter overdracht antwoord
TRTP	Parameter overdracht verzoek
VU	Voertuigunit

2. GEGEVENSOVERDRACHT VAN DE VU**2.1. Overdrachtprocedure**

Om een gegevensoverdracht van een VU uit te voeren, moet de operator de onderstaande operaties verrichten:

- zijn tachograafkaart in een kaartlezer van de VU ⁽¹⁾ inbrengen;
- de IDE met de overdrachtsconnector van de VU verbinden;
- de verbinding tussen de IDE en de VU tot stand brengen;
- de over te brengen gegevens in de IDE selecteren en het verzoek naar de VU sturen;
- de overdrachtssessie sluiten.

2.2. Protocol voor gegevensoverdracht

Het protocol is gestructureerd op een master-slavebasis, waarbij de IDE de rol van master speelt en de VU de rol van slave.

De berichtenstructuur, berichtsoorten en berichtenstroom zijn hoofdzakelijk gebaseerd op het Sleutelwoordprotocol 2000 (KWP) (ISO 14230-2 Road vehicles — Diagnostic systems — Keyword protocol 2000 — Part 2: Data link layer).

⁽¹⁾ ► **M15** De ingebrachte kaart geeft de vereiste toegangsrechten met betrekking tot de overdracht en de gegevens. Het is echter mogelijk gegevens over te brengen van een in een van de VU-lezers ingebrachte kaart, wanneer geen andere kaart in de andere lezer is ingebracht. ◀

▼ **M7**

De applicatielaag is hoofdzakelijk gebaseerd op het huidige ontwerp van ISO 14229-1 (Road vehicles — Diagnostic systems — Part 1: Diagnostic services, versie 6 van 22 februari 2001).

2.2.1. *Berichtenstructuur*

DDP_002 Alle tussen de IDE en de VU uitgewisselde berichten zijn opge-
maakt volgens een uit drie delen bestaande structuur:

- koptitel bestaande uit een opmaakbyte (FMT), een doelbyte (TGT), een bronbyte (SRC) en mogelijk een lengtebyte (LEN);
- gegevensveld bestaande uit een identificatiebyte van de dienst (SID) en een variabel aantal gegevensbytes, die een facultatieve diagnosesessiebyte (DS_) dan wel een facultatieve overdrachtparameterbyte (TRTP of TREP) kunnen omvatten;
- controlesom bestaande uit een controlesombyte (CS).

Koptitel				Gegevensveld					Controle- som
FMT	TGT	SRC	LEN	SID	DATA	CS
4 bytes				Max. 255 bytes					1 byte

De TGT- en SRC-byte vertegenwoordigen het fysieke adres van de ontvanger en verzender van het bericht. Waarden zijn F0 Hex voor de IDE en EE Hex voor de VU.

De LEN-byte is de lengte van het gegevensvelddeel.

De controlesombyte is de 8-bits somserie module 256 van alle bytes van het bericht exclusief de CS zelf.

FMT, SID, DS_, TRTP en TREP-bytes worden verderop in dit document gedefinieerd.

DDP_003 Indien de door het bericht over te dragen gegevens groter zijn dan de beschikbare ruimte in het gegevensvelddeel, wordt het bericht in een aantal subberichten verzonden. Elk subbericht heeft een koptitel, hetzelfde SID en TREP en een teller van 2 bytes voor de subberichten die het volgnummer van het subbericht binnen het totale bericht aangeeft. Met het oog op foutencontrole en voortijdige beëindiging bevestigt de IDE elk subbericht. De IDE kan het subbericht accepteren, vragen om het opnieuw te zenden, de VU verzoeken om opnieuw te beginnen of de overbrenging voortijdig beëindigen.

DDP_004 Indien het laatste subbericht precies 255 bytes in het gegevensveld bevat, moet een laatste subbericht met een leeg gegevensveld (met uitzondering van SID, TREP en teller van de subberichten) worden toegevoegd dat het einde van het bericht aangeeft.

▼ M7

Voorbeeld:

Koptitel	SID	TREP	Bericht			CS
4 bytes	Langer dan 255 bytes					

Wordt overgebracht als:

Koptitel	SID	TREP	00	01	Subbericht 1	CS
4 bytes	255 bytes					

Koptitel	SID	TREP	00	02	Subbericht 2	CS
4 bytes	255 bytes					

...

Koptitel	SID	TREP	xx	yy	Subbericht n	CS
4 bytes	Minder dan 255 bytes					

of als:

Koptitel	SID	TREP	00	01	Subbericht 1	CS
4 bytes	255 bytes					

Koptitel	SID	TREP	00	02	Subbericht 2	CS
4 bytes	255 bytes					

...

Koptitel	SID	TREP	xx	yy	Subbericht n	CS
4 bytes	255 bytes					

Koptitel	SID	TREP	xx	yy+1	CS
4 bytes	4 bytes				

▼M7

2.2.2. *Berichtensoorten*

Het overdrachtsprotocol voor de gegevensoverdracht tussen de VU en de IDE vereist de uitwisseling van 8 verschillende berichtsoorten.

De onderstaande tabel vat deze berichten samen.

Berichtenstructuur	Max. 4 bytes Koptitel				Max. 255 bytes Gegevens			1 byte Controlesom		
	IDE ->	<- VU	FMT	TGT	SRC	LEN	SID	DS / TRTP	DATA	CS
Start Communication Request			81	EE	F0		81			E0
Positive Response Start Communication			80	F0	EE	03	C1		►M10 EA, 8F ◀	9B
Start Diagnostic Session Request			80	EE	F0	02	10	81		F1
Positive Response Start Diagnostic			80	F0	EE	02	50	81		31
Link Control Service										
Verify Baud Rate (stage 1)										
9 600 Bd			80	EE	F0	04	87		01,01,01	EC
19 200 Bd			80	EE	F0	04	87		01,01,02	ED
38 400 Bd			80	EE	F0	04	87		01,01,03	►C1 EE ◀
57 600 Bd			80	EE	F0	04	87		01,01,04	EF
115 200 Bd			80	EE	F0	04	87		01,01,05	F0
Positive Response Verify Baud Rate			80	F0	EE	02	C7		01	28
Transition Baud Rate (stage 2)			80	EE	F0	03	87		02,03	ED
Request Upload			80	EE	F0	0A	35		00,00,00, 00,00,FF, FF,FF,FF	99
Positive Response Request Upload			80	F0	EE	03	75		00,FF	D5
Transfer Data Request										
Overzicht			80	EE	F0	02	36	01		97
Activiteiten			80	EE	F0	06	36	02	Datum	CS
Voorvallen en fouten			80	EE	F0	02	36	03		99
Gedetailleerde snelheid			80	EE	F0	02	36	04		9A
Technische gegevens			80	EE	F0	02	36	05		9B
Kaartoverbrenging			80	EE	F0	02	36	06		9C
Positive Response Transfer Data			80	F0	EE	Len	76	TREP	Gegevens	CS
Request Transfer Exit			80	EE	F0	01	37			96
Positive Response Request Transfer Exit			80	F0	EE	01	77			D6
Stop Communication Request			80	EE	F0	01	82			E1
Positive Response Stop Communication			80	F0	EE	01	C2			21
Bevestig subbericht			80	EE	F0	Len	83		Gegevens	CS
Negatieve antwoorden										
Algemene verwerping			80	F0	EE	03	7F	Sid Reg	10	CS
Service niet ondersteund			80	F0	EE	03	7F	Sid Reg	11	CS
Subfunctie niet ondersteund			80	F0	EE	03	7F	Sid Reg	12	CS

▼M7

Berichtenstructuur	IDE ->	<- VU	Max. 4 bytes Koptitel				Max. 255 bytes Gegevens			1 byte Controlesom
			FMT	TGT	SRC	LEN	SID	DS_ TRTP	DATA	CS
Onjuiste berichtlengte			80	F0	EE	03	7F	Sid Reg	13	CS
Voorwaarden niet correct of Verzoeksequentie- fout			80	F0	EE	03	7F	Sid Reg	22	CS
Verzoek buiten bereik			80	F0	EE	03	7F	Sid Reg	31	CS
Overbrenging niet geaccepteerd			80	F0	EE	03	7F	Sid Reg	50	CS
Antwoord in behandeling			80	F0	EE	03	7F	Sid Reg	78	CS
Gegevens niet beschikbaar			80	F0	EE	03	7F	Sid Reg	FA	CS

Aantekeningen:

- Sid Req = het Sid van het corresponderende verzoek.
- TREP = de TRTP van het corresponderende verzoek.
- Zwarte cellen geven aan dat niets wordt overgebracht.
- De term upload (overbrenging) (vanaf de IDE) wordt gebruikt voor compatibiliteit met ISO 14229. Het betekent hetzelfde als download (overdracht) (vanaf de VU).
- Potentiële tellers van 2 bytes voor het tellen van subberichten worden in deze tabel niet getoond.

2.2.2.1. *Start Communication Request (Verzoek Start Overdracht)*
(SID 81)

DDP_005 Dit bericht wordt door de IDE verstrekt om de overdrachtsverbinding met de VU tot stand te brengen. Aanvankelijk vindt overdracht steeds plaats bij 9 600 baud (tot de baudsnelheid uiteindelijk wordt gewijzigd met behulp van de passende Link Control Service).

2.2.2.2. *Positive Response Start Communication (Positief Antwoord Start Overdracht)* (SID C1)

DDP_006 Dit bericht wordt door de VU verstrekt om positief op een verzoek om de start van de overdracht te antwoorden. Het bevat de 2 sleutelbytes ►M10 'EA' en '8F' ◀, die aangeven dat de unit het protocol met koptitel inclusief informatie over doel, bron en lengte ondersteunt.

2.2.2.3. *Start Diagnostic Session Request (Verzoek Start Diagnostische Sessie)* (SID 10)

DDP_007 Het bericht Start Diagnostic Session Request wordt door de IDE verstrekt om een nieuwe diagnostische sessie met de VU aan te vragen. De subfunctie 'defaultsessie' (81 Hex) geeft aan dat een standaard diagnostische sessie wordt geopend.

2.2.2.4. *Positive Response Start Diagnostic (Positief Antwoord Start Diagnose)* (SID 50)

DDP_008 Het bericht Positive Response Start Diagnostic wordt door de VU gezonden om positief op Diagnostic Session Request te antwoorden.

2.2.2.5. *Link Control Service* (SID 87)

DDP_052 De Link Control Service wordt door de IDE gebruikt om een wijziging in de baudsnelheid te starten. Dit vindt in twee stappen plaats. In stap een stelt de IDE voor de baudsnelheid te wijzigen, met vermelding van de nieuwe snelheid. Na ontvangst van een positief bericht van de VU zendt de IDE bevestiging van de wijziging van de baudsnelheid naar de VU (stap twee). De IDE gaat dan over op de nieuwe baudsnelheid. Na ontvangst van de bevestiging gaat de VU over op de nieuwe baudsnelheid.

▼ **M7**2.2.2.6. *Link Control Positive Response (Positief Antwoord Link Control) (SID C7)*

DDP_053 De Link Control Positive Response wordt door de VU gegeven om positief te antwoorden op het verzoek van de Link Control Service (stap een). Merk op dat het bevestigingsbericht niet wordt beantwoord (stap twee).

2.2.2.7. *Request Upload (Verzoek Overbrenging) (SID 35)*

DDP_009 Het bericht Request Upload wordt door de IDE verstrekt om aan de VU te melden dat een overbrengingsoperatie wordt gevraagd. Om aan het vereiste in ISO 14229 te voldoen, worden daarin gegevens opgenomen met betrekking tot het adres, de grootte en het formaat voor de gevraagde gegevens. Aangezien de IDE deze voor de overbrenging niet kent, wordt het geheugenadres op 0 ingesteld, wordt het formaat niet geëncrypteerd en gecomprimeerd en wordt de geheugengrootte op het maximum ingesteld.

2.2.2.8. *Positive Response Request Upload (Positief Antwoord Verzoek Overbrenging) (SID 75)*

DDP_010 Het bericht Positive Response Request Upload wordt door de VU gezonden om de IDE te laten weten dat de VU gereed is om gegevens over te brengen. Om aan het vereiste in ISO 14229 te voldoen, worden in dit positieve antwoordbericht gegevens opgenomen die de IDE aangeven dat verdere Positive Response Transfer Data-berichten maximaal 00FF hex bytes zullen bevatten.

2.2.2.9. *Transfer Data Request (Verzoek Gegevensoverdracht) (SID 36)*

DDP_011 Het Transfer Data Request wordt door de IDE gezonden om de VU de soort over te brengen gegevens mede te delen. Een Transfer Request Parameter (TRTP) van één byte geeft de soort overdracht aan.

Er zijn zes soorten gegevensoverdracht:

- overzicht (TRTP 01),
- activiteiten van een gespecificeerde datum (TRTP 02),
- voorvallen en fouten (TRTP 03),
- gedetailleerde snelheid (TRTP 04),
- technische gegevens (TRTP 05),
- kaartoverbrenging (TRTP 06).

DDP_054 De IDE is verplicht gedurende een overbrengingssessie de overdracht van overzichtsgegevens (TRTP 01) aan te vragen, daar alleen dit garandeert dat de VU-certificaten in het overgebrachte bestand worden geregistreerd (en verificatie van de digitale handtekening mogelijk maakt).

In het tweede geval (TRTP 02) bevat het bericht Transfer Data Request de aanwijzing van de over te brengen kalenderdag (*TimeReal* opmaak).

2.2.2.10. *Positive Response Transfer Data (Positief Antwoord Gegevensoverdracht) (SID 76)*

DDP_012 Het Positive Response Transfer Data wordt door de VU in antwoord op het Transfer Data Request gezonden. Het bericht bevat de gevraagde gegevens met een Transfer Response Parameter (TREP) die correspondeert met de TRTP van het verzoek.

▼ M7

- DDP_055 In het eerste geval (TREP 01) zendt de VU gegevens waarmee de operator van de IDE de gegevens die hij verder wil overbrengen, kan kiezen. De in dit bericht opgenomen informatie bestaat uit:
- beveiligingscertificaten,
 - voertuigidentificatie,
 - huidige datum en tijd van de VU,
 - min. en max. opvraagbare datum (VU-gegevens),
 - indicatie van in de VU aanwezige kaarten,
 - vorige overbrenging naar een bedrijf,
 - bedrijfsvergrensingen,
 - vorige controles.
- 2.2.2.11. *Request Transfer Exit (Verzoek Overdrachtsexit) (SID 37)*
- DDP_013 Het bericht Request Transfer Exit wordt door de IDE gezonden om de VU te melden dat de overdrachtssessie beëindigd is.
- 2.2.2.12. *Positive Response Request Transfer Exit (Positief Antwoord Verzoek Overdrachtsexit) (SID 77)*
- DDP_014 Het bericht Positive Response Request Transfer Exit wordt door de VU gezonden om het Request Transfer Exit te bevestigen.
- 2.2.2.13. *Stop Communication Request (Verzoek Beëindiging Overdracht) (SID 82)*
- DDP_015 Het bericht Stop Communication Request wordt door de IDE gezonden om de overdrachtsverbinding met de VU te verbreken.
- 2.2.2.14. *Positive Response Stop Communication (Positief Antwoord Beëindiging Overdracht) (SID C2)*
- DDP_016 Het bericht Positive Response Stop Communication wordt door de VU gezonden om het Stop Communication Request te bevestigen.
- 2.2.2.15. *Acknowledge Sub Message (Bevestig Subbericht) (SID 83)*
- DDP_017 Het Acknowledge Sub Message wordt door de IDE gezonden om de ontvangst te bevestigen van elk deel van een bericht dat in een aantal subberichten overgebracht wordt. Het gegevensveld bevat het van de VU ontvangen SID en een code van 2 bytes:
- MsgC +1 bevestigt de correcte ontvangst van het subbericht met de code MsgC.
- Verzoek van de IDE aan de VU om het volgende subbericht te zenden.
- MsgC geeft een probleem met de ontvangst van het subbericht met de code MsgC aan.
- Verzoek van de IDE aan de VU om het subbericht opnieuw te zenden.

▼ M7

- FFFF verzoekt beëindiging van het bericht.

Dit kan door de IDE worden gebruikt om de overbrenging van het bericht van de VU om welke reden dan ook te beëindigen.

Het laatste subbericht van een bericht (LEN byte < 255) kan met gebruikmaking van een van deze codes bevestigd of niet bevestigd worden.

De uit verschillende subberichten bestaande antwoorden van de VU zijn:

- Positive Response Transfer Data (SID 76).

2.2.2.16. *Negative Response (Negatief Antwoord) (SID 7F)*

DDP_018 Het bericht Negative Response wordt door de VU gezonden in antwoord op de bovengenoemde verzoeken wanneer de VU niet aan het verzoek kan voldoen. Het gegevensveld van het bericht bevat het SID van het antwoord (7F), het SID van het verzoek en een code die de reden van het negatieve antwoord specificeert. De onderstaande codes zijn beschikbaar:

- 10 algemene verwerping

De actie kan niet worden uitgevoerd om een reden die hieronder niet wordt genoemd.

- 11 dienst niet ondersteund

Het SID van het verzoek wordt niet herkend.

- 12 subfunctie niet ondersteund

Het DS_ of TRTP van het verzoek wordt niet herkend of er zijn geen over te brengen subberichten meer.

- 13 onjuiste lengte van het bericht

De lengte van het ontvangen bericht is fout.

- 22 voorwaarden niet correct of verzoeksequentiefout

De gevraagde dienst is niet actief of de sequentie van verzoekberichten is niet correct.

- 31 verzoek buiten bereik

De verzoek parameter record (gegevensveld) is niet geldig.

- 50 overbrenging niet geaccepteerd

Het verzoek kan niet worden uitgevoerd (VU in een niet-geschikte werkingsmodus of interne fout van de VU).

- 78 antwoord in behandeling

De verzochte actie kan niet op tijd worden beëindigd en de VU is niet klaar om een ander verzoek te accepteren.

- FA-gegevens niet beschikbaar

Het gegevensobject van een verzoek om gegevensoverdracht is niet beschikbaar in de VU (omdat er bijv. geen kaart ingebracht is).

▼ **M7****2.2.3. Berichtenstroom**

Een typische berichtenstroom tijdens een normale gegevensoverdrachtsprocedure ziet er als volgt uit:

IDE		VU
Start Communication Request	⇒	
	⇐	Positive Response
Start Diagnostic Service Request	⇒	
	⇐	Positive Response
Request Upload	⇒	
	⇐	Positive Response
Transfer Data Request Overview	⇒	
	⇐	Positive Response
Transfer Data Request #2	⇒	
	⇐	Positive Response #1
Acknowledge Sub Message #1	⇒	
	⇐	Positive Response #2
Acknowledge Sub Message #2	⇒	
	⇐	Positive Response #m
Acknowledge Sub Message #m	⇒	
	⇐	Positive Response (Data Field < 255 Bytes)
Acknowledge Sub Message (optional)	⇒	
...		
Transfer Data Request #n	⇒	
	⇐	Positive Response
Request Transfer Exit	⇒	
	⇐	Positive Response
Stop Communication Request	⇒	
	⇐	Positive Response

2.2.4. Timing

DDP_019 Tijdens de normale werking zijn de in de onderstaande figuur getoonde timingparameters relevant:

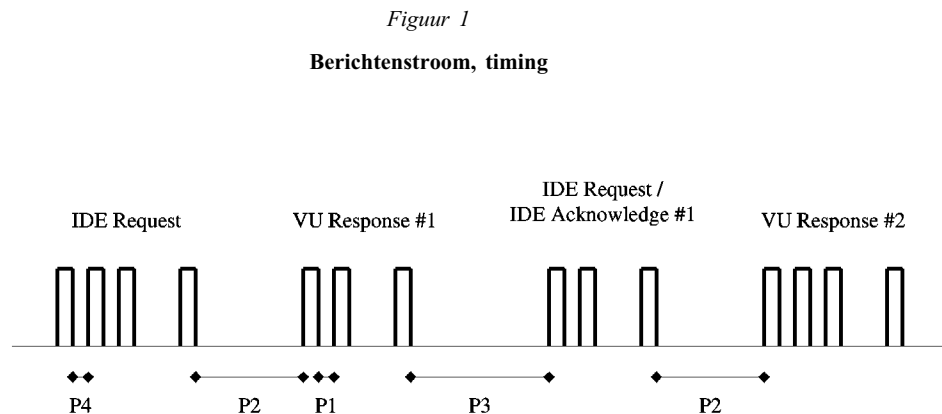

▼ **M7**

Waarbij:

P1 = Interbytetijd voor antwoord van de VU.

P2 = Tijd tussen het einde van het verzoek van de IDE en de start van het antwoord van de VU, of tussen het einde van de bevestiging van de IDE en de start van het volgende antwoord van de VU.

P3 = Tijd tussen het einde van het antwoord van de VU en de start van een nieuw verzoek van de IDE, of tussen het einde van het antwoord van de VU en de start van de bevestiging van de IDE, of tussen het einde van het verzoek van de IDE en de start van een nieuw verzoek van de IDE, indien de VU niet antwoordt.

P4 = Interbytetijd voor verzoek van de IDE.

P5 = Toegevoegde waarde van P3 voor kaartoverbrenging.

De toegestane waarden van de timingparameters worden in de onderstaande tabel aangegeven (toebedeelde reeks timingparameters van het KWP, gebruikt in geval van fysieke adressering voor snellere overdracht).

Timingparameter	Laagste waarde (ms)	Hoogste waarde (ms)
P1	0	20
P2	20	1 000 (*)
P3	10	5 000
P4	5	20
P5	10	20 minuten

(*) Indien de VU antwoordt met een Negative Response die een code met de betekenis „verzoek correct ontvangen, antwoord in behandeling” bevat, wordt deze waarde aan dezelfde hoogste waarde van P3 toebedeeld.

2.2.5. *Behandeling van fouten*

Indien tijdens de uitwisseling van berichten een fout optreedt, wordt het berichtenstroomschema afhankelijk van de inrichting die de fout heeft opgespoord of van het bericht dat de fout heeft veroorzaakt, gewijzigd.

In figuur 2 en figuur 3 worden de procedures voor de behandeling van fouten voor respectievelijk de VU en de IDE getoond.

2.2.5.1. *Start Communication Phase*

DDP_020 Indien de IDE tijdens de Start Communicatie Phase, door timing of door de bitstream, een fout opspoor, dan moet de IDE een P3min-periode wachten alvorens het verzoek opnieuw te doen.

DDP_021 Indien de VU in de door de IDE gezonden sequentie een fout opspoor, dan dient de VU geen antwoord te zenden, maar te wachten op een ander Start Communication Request-bericht binnen een P3max-periode.

▼M7

2.2.5.2. Communication Phase

Twee verschillende gebieden voor de behandeling van fouten kunnen gedefinieerd worden:

1. De VU spoort een IDE overbrengingsfout op.

- DDP_022 Voor elk ontvangen bericht moet de VU timingfouten, byte-opmaakfouten (bijv. foutieve start- en stopbits) en frame errors (verkeerd aantal bytes ontvangen, foutieve controlesombyte) opsporen.
- DDP_023 Indien de VU een van de bovengenoemde fouten opspoot, dan zendt hij geen antwoord en negeert hij het ontvangen bericht.
- DDP_024 De VU kan andere fouten in de opmaak of inhoud van het ontvangen bericht opsporen (bijv. bericht niet ondersteund), zelfs indien het bericht voldoet aan de lengte- en controlesomeisen; in dit geval moet de VU aan de IDE met een Negative Response-bericht antwoorden dat de aard van de fout specificceert.

Figuur 2

VU behandeling van fouten

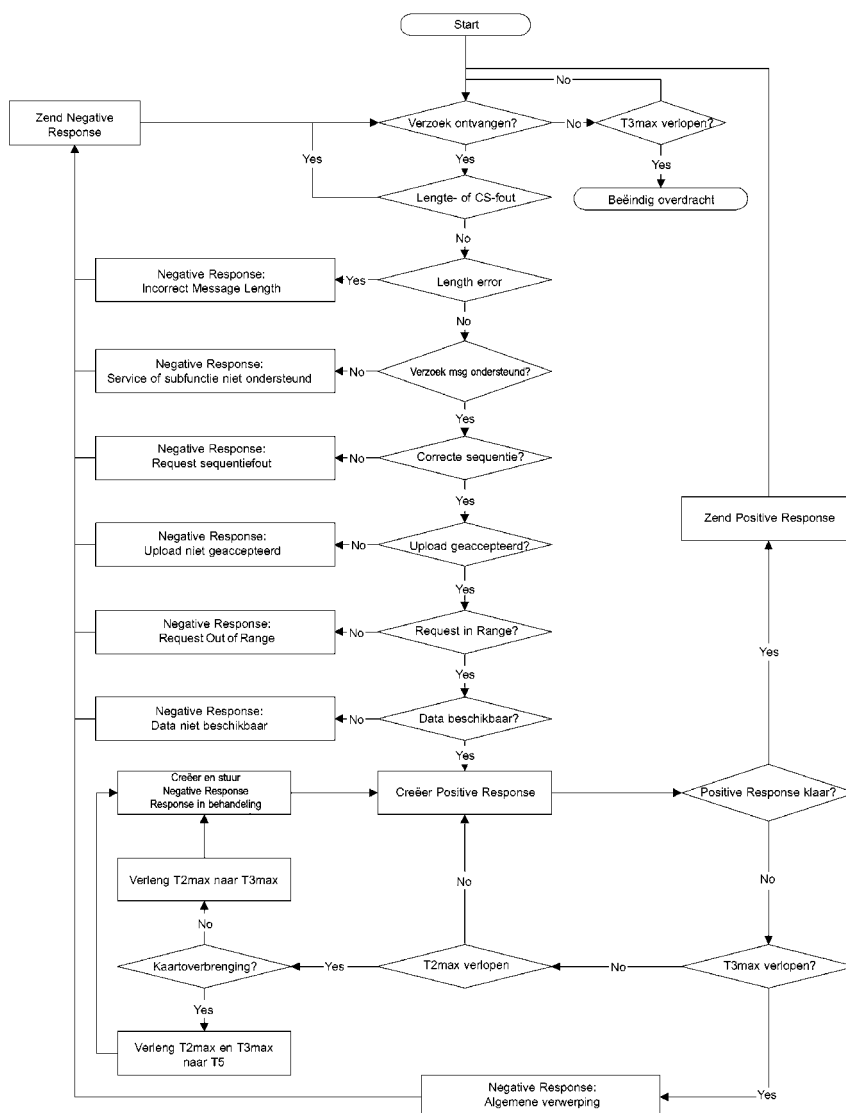

▼M7

2. De IDE spoort een VU overbrengingsfout op.

- DDP_025 Voor elk ontvangen bericht moet de IDE timingfouten, fouten in de byteopmaak (bijv. foutieve start- en stopbits) en frame errors (verkeerd aantal bytes ontvangen, foutieve controlesombyte) opsporen.
- DDP_026 De IDE moet sequentiefouten opsporen, bijv. niet correcte standverhogingen bij de teller van de subberichten bij na elkaar ontvangen berichten.
- DDP_027 Indien de IDE een fout opspoot of indien er binnen een P2max-periode geen antwoord van de VU was, wordt het verzoekbericht opnieuw gezonden met een maximum van totaal drie overbrengingen. Voor het doel van deze foutenopsporing wordt de bevestiging van een subbericht beschouwd als een verzoek aan de VU.
- DDP_028 De IDE moet ten minste een P3min-periode wachten voor de start van elke overbrenging; de wachttijd moet worden gemeten vanaf de laatst berekende optreding van een stopbit nadat de fout was opgespoord.

Figuur 3

IDE behandeling van fouten

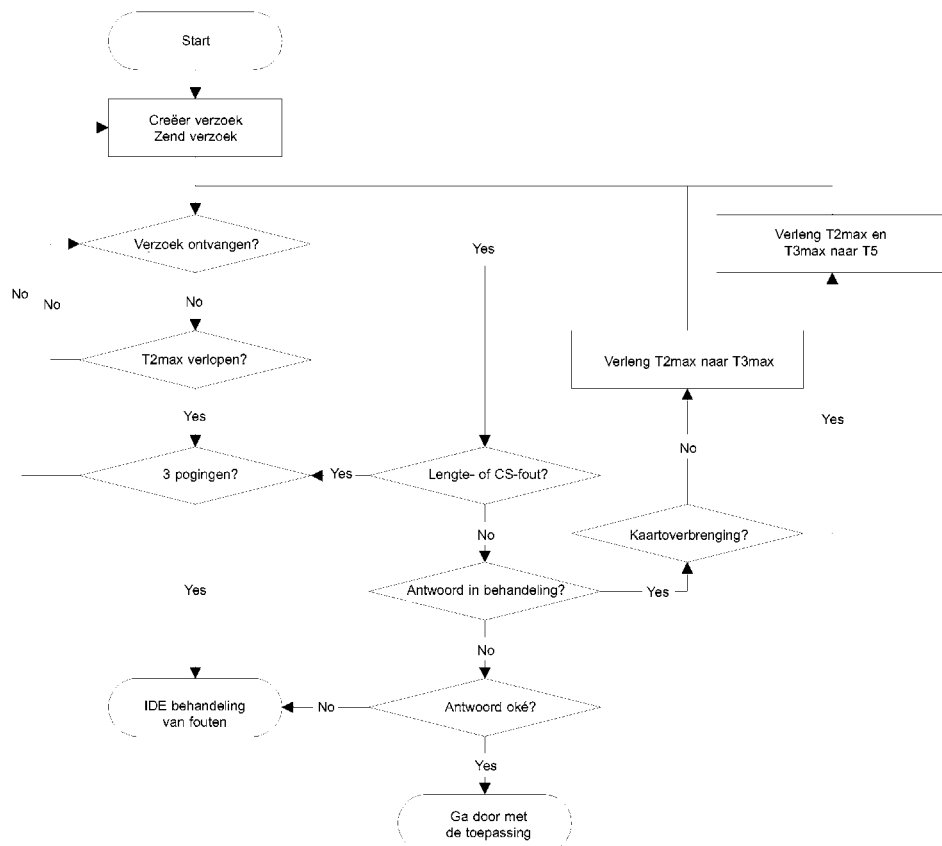

▼M7

2.2.6. *Inhoud van het antwoordbericht*

Dit punt specificeert de inhoud van de gegevensvelden van de verschillende positieve antwoordberichten.

Gegevens-elementen worden in appendix 1 (Verklarende woordenlijst van de gegevens) gedefinieerd.

2.2.6.1. *Positive Response Transfer Data Overview (Positief antwoord gegevensoverdracht-overzicht)*

DDP_029 Het gegevensveld van het bericht „Positive Response Transfer Data Overview” moet de onderstaande gegevens in de onderstaande volgorde onder het SID 76 Hex, het TREP 01 Hex en de passende splitsing en telling van de subberichten verstrekken:

Gegevens-element	Lengte (Bytes)	Opmerking
MemberStateCertificate	194	VU beveiligingscertificaten
VUCertificate	194	
VehicleIdentificationNumber	17	VIN-nummer
VehicleRegistrationIdentification	1	
vehicleRegistrationNation vehicleRegistrationNumber	14	
CurrentDateTime	4	VU huidige datum en tijd
VuDownloadablePeriod	4	Over te brengen periode
minDownloadableTime maxDownloadableTime	4	
CardSlotsStatus	1	Soort in de VU ingebrachte kaarten
VuDownloadActivityData	4	Vorige overbrenging van de VU
downloadingTime	18	
fullCardNumber	36	
companyOrWorkshopName	36	
VuCompanyLocksData	1	Alle opgeslagen bedrijfsvergrendelingen. Indien de sectie leeg is, wordt alleen noOfLocks = 0 gezonden
noOfLocks	(98)	
...		
Vu Company Locks Record	4	
lockInTime	4	
lockOutTime	36	
companyName	36	
companyAddress	18	
companyCardNumber	18	
...		
VuControlActivityData	1	Alle in de VU opgeslagen controle-registraties. Indien de sectie leeg is, wordt alleen noOfControls = 0 gezonden
noOfControls	(31)	
...		
Vu Control Activity Record	1	
controlType	4	
controlTime	18	
controlCardNumber	4	
downloadPeriodBeginTime	4	
downloadPeriodEndTime	4	
...		
Signature	128	RSA-handtekening van alle gegevens (met uitzondering van certificaten) beginnend met het VehicleIdentification-Number tot de laatste byte van de laatste VuControlActivityRecord

▼M7

2.2.6.2. Positive Response Transfer Data Activities (Positief antwoord gegevensoverdrachtactiviteiten)

DDP_030

Het gegevensveld van het bericht „Positive Response Transfer Data Activities” moet de onderstaande gegevens in de onderstaande volgorde onder het SID 76 Hex, het TREP 02 Hex en de passende splitsing en telling van de subberichten verstrekken:

Gegevenselement		Lengte (Bytes)	Opmerking
TimeReal		4	Datum van overgebrachte dag
OdometerValueMidnight		3	Kilometerstand aan het einde van de overgebrachte dag
VuCardIWDData			Gegevens over cycli van inbrengen en uitnemen van kaarten. — Indien deze sectie geen beschikbare gegevens bevat, wordt alleen noOfVuCardIWRecords = 0 gezonden. — Wanneer een VuCardIWRecord doorloopt na 00:00 uur (kaart-inbrenging op de vorige dag) of na 24:00 uur (kaartuitneming op de volgende dag) moet de registratie op de twee betreffende dagen volledig worden getoond.
NoOfVuCardIWRecords		2	
...		(129)	
VuCardIWRecord	cardHolderName	36	
	holderSurname	36	
	holderFirstNames	18	
	fullCardNumber	4	
	cardExpiryDate	4	
	cardInsertionTime	3	
	vehicleOdometerValueAtInsertion	1	
	cardSlotNumber	4	
	cardWithdrawalTime	3	
	vehicleOdometerValueAtWithdrawal	1	
	previousVehicleInfo	14	
	vehicleRegistrationIdentification	4	
	vehicleRegistrationNation	1	
vehicleRegistrationNumber	4		
cardWithdrawalTime	1		
manualInputFlag			
...			
VuActivityDailyData			Lezerstatus op 00:00 en voor de overgebrachte dag geregistreerde veranderingen van activiteiten.
noOfActivityChanges		2	
...			
ActivityChangeInfo		2	
...			
VuPlaceDailyWorkPeriodData			Plaatsen met betrekking tot de geregistreerde gegevens voor de overgebrachte dag. Indien de sectie leeg is, wordt alleen noOfPlaceRecords = 0 gezonden.
noOfPlaceRecords		1	
...		(28)	
VuPlaceDailyWorkPeriodRecord	fullCardNumber	18	
	placeRecord	4	
	entryTime	1	
	entryTypeDailyWorkPeriod	1	
	dailyWorkPeriodCountry	1	
dailyWorkPeriodRegion	1		
vehicleOdometerValue	3		
...			
VuSpecificConditionData			Geregistreerde gegevens over specifieke omstandigheden voor de overgebrachte dag. Indien de sectie leeg is, wordt alleen noOfSpecificConditionRecords = 0 gezonden.
noOfSpecificConditionRecords		2	
...		(5)	
SpecificConditionRecord		4	
EntryTime		1	
specificConditionType			
...			
Signature		128	RSA-handtekening van alle gegevens beginnend met TimeReal tot de laatste byte van de laatste registratie van een specifieke omstandigheid.

▼M7

2.2.6.3. Positive Response Transfer Data Events and Faults
(Positief antwoord gegevensoverdracht voorvallen en fouten)

DDP_031 Het gegevensveld van het bericht „Positive Response Transfer Data Events and Faults” moet de onderstaande gegevens in de onderstaande volgorde onder het SID 76 Hex, het TREP 02 Hex en de passende splitsing en telling van de subberichten verstrekken:

Gegevensveld		Lengte (Bytes)	Opmerking
VuFaultData			
NoOfVuFaults		1	Alle in de VU opgeslagen of aan de gang zijnde fouten. Indien de sectie leeg is, wordt alleen noOfVuFaults = 0 gezonden.
...		(82)	
VuFaultRecord	FaultType	1	
	FaultRecordPurpose	1	
	FaultBeginTime	4	
	FaultEndTime	4	
	CardNumberDriverSlotBegin	18	
	cardNumberCodriverSlotBegin	18	
	CardNumberDriverSlotEnd	18	
CardNumberCodriverSlotEnd	18		
...			
VuEventData			
NoOfVuEvents		1	Alle in de VU opgeslagen of aan de gang zijnde voorvallen (met uitzondering van snelheidsoverschrijdingen). Indien de sectie leeg is, wordt alleen noOfVuEvents = 0 gezonden.
...		(83)	
VuEventRecord	EventType	1	
	EventRecordPurpose	1	
	EventBeginTime	4	
	EventEndTime	4	
	CardNumberDriverSlotBegin	18	
	cardNumberCodriverSlotBegin	18	
	CardNumberDriverSlotEnd	18	
	CardNumberCodriverSlotEnd	18	
SimilarEventsNumber		1	
...			
VuOverSpeedingControlData			
LastOverSpeedControlTime		4	Gegevens met betrekking tot de laatste controle van snelheidsoverschrijdingen (standaardwaarde bij ontbreken van gegevens)
FirstOverSpeedSince		4	
NumberOfOverSpeedSince		1	
VuOverSpeedingEventData			
NoOfVuOverSpeedingEvents		1	Alle in de VU opgeslagen gevallen van snelheidsoverschrijding. Indien de sectie leeg is, wordt alleen noOfVuOverSpeedingEvents = 0 gezonden.
...		(31)	
VuOverSpeedingEventRecord	EventType	1	
	EventRecordPurpose	1	
	EventBeginTime	4	
	EventEndTime	4	
	MaxSpeedValue	1	
	AverageSpeedValue	1	
	CardNumberDriverSlotBegin	18	
	SimilarEventsNumber	1	
...			
VuTimeAdjustmentData			
NoOfVuTimeAdjRecords		1	Alle in de VU opgeslagen voorvallen van tijdafstelling (buiten het kader van een volledige kalibrering). Indien de sectie leeg is, wordt alleen noOfVuTimeAdjRecords = 0 gezonden.
...		(98)	
VuTimeAdjustmentRecord	OldTimeValue	4	
	NewTimeValue	4	
	WorkshopName	36	
	WorkshopAddress	36	
	WorkshopCardNumber	18	
...			
Signature		128	RSA-handtekening van alle gegevens beginnend met noOfVuFaults tot de laatste byte van de laatste tijdafstellingsregistratie

▼ **M7**

2.2.6.4. *Positive Response Transfer Data Detailed Speed (Positief antwoord gegevensoverdracht gedetailleerde snelheid)*

DDP_032 Het gegevensveld van het bericht „Positive Response Transfer Data Detailed Speed” moet de onderstaande gegevens in de onderstaande volgorde onder het SID 76 Hex, het TREP 04 Hex en de passende splitsing en telling van de subberichten verstrekken:

Gegevens-element		Lengte (Bytes)	Opmerking
VuDetailedSpeedData			
	NoOfSpeedBlocks	2	Alle in de VU opgeslagen gedetailleerde snelheden (één snelheidsblok per minuut waarin het voertuig rijdt). 60 snelheidswaarden per minuut (een per seconde).
...			
VuDetailedSpeedBlock	SpeedBlockBeginDate	4	
	speedsPerSecond	60	
...			
Signature		128	RSA-handtekening van alle gegevens beginnend met noOfSpeedBlocks tot en met de laatste byte van het laatste snelheidsblok.

2.2.6.5. *Positive Response Transfer Data Technical Data (Positief antwoord gegevensoverdracht technische gegevens)*

DDP_033 Het gegevensveld van het bericht „Positive Response Transfer Data Technical Data” moet de onderstaande gegevens in de onderstaande volgorde onder het SID 76 Hex, het TREP 04 Hex en de passende splitsing en telling van de subberichten verstrekken:

Gegevens-element		Lengte (Bytes)	Opmerking
VuIdentification			
	vuManufacturerName	36	
	vuManufacturerAddress	36	
	vuPartNumber	16	
	vuSerialNumber	8	
	vuSoftwareIdentification		
	vuSoftwareVersion	4	
	vuSoftInstallationDate	4	
	vuManufacturingDate	4	
	vuApprovalNumber	8	
SensorPaired			
	sensorSerialNumber	8	
	sensorApprovalNumber	8	
	sensorPairingDateFirst	4	
VuCalibrationData			Alle in de VU opgeslagen kalibrerings-registraties
	noOfVuCalibrationRecords	1	
...			
VuCalibrationRecord	calibrationPurpose	1	
	workshopName	36	
	workshopAddress	36	
	workshopCardNumber	18	
	workshopCardExpiryDate	4	
	vehicleIdentificationNumber	17	
	vehicleRegistrationIdentification		
	vehicleRegistrationNation	1	
	vehicleRegistrationNumber	14	
	wVehicleCharacteristicConstant	2	
	kConstantOfRecordingEquipment	2	
	lTyreCircumference	2	
	tyreSize	15	
	authorisedSpeed	1	
oldOdometerValue	3		
newOdometerValue	3		
oldTimeValue	4		
newTimeValue	4		
nextCalibrationDate	4		
...			
Signature		128	RSA-handtekening van alle gegevens beginnend met vuManufacturerName tot de laatste byte van de laatste Vu CalibrationRecord

▼ **M7**

2.3. ESM bestandsopslag

DDP_034 Wanneer tijdens een overdrachtsessie een gegevensoverdracht van een VU heeft plaatsgevonden, moet de IDE alle tijdens de overdrachtsessie van de VU ontvangen gegevens in de berichten Positive Response Transfer Data in één fysiek veld opslaan. Opgeslagen gegevens zijn exclusief koptitels van berichten, tellers van subberichten, lege subberichten en controlesommen maar inclusief het SID en TREP (alleen van het eerste subbericht indien er verscheidene subberichten zijn).

3. PROTOCOL VAN OVERDRACHT VAN TACHOGRAAFKAARTEN

3.1. Toepassingsgebied

Dit punt beschrijft de directe gegevensoverdracht van een tachograafkaart naar een IDE. De IDE maakt geen deel uit van de beveiligingsomgeving; daarom vindt er geen authenticatie tussen de kaart en de IDE plaats.

3.2. Definities

Overdrachtsessie: Elke keer dat er een gegevensoverdracht van de ICC wordt uitgevoerd. De sessie omvat de volledige procedure vanaf het terugstellen van de ICC door een IFD tot de inactivering van de ICC (uittemen van de kaart of volgende reset).

Getekend gegevensbestand: Een bestand van de ICC. Het bestand wordt ongecodeerd naar de IFD overgebracht. Op de ICC wordt het bestand gehashed en getekend; de handtekening wordt naar de IFD overgebracht.

3.3. Overdracht van de kaart

DDP_035 De overdracht van een tachograafkaart omvat de onderstaande stappen:

- Overdracht van de algemene informatie van de kaart naar de ICC en IC van het EF. Deze informatie is facultatief en wordt niet met een digitale handtekening beveiligd.
- Overdracht van het Card_Certificate en CA_Certificate van het EF. Deze informatie wordt niet met een digitale handtekening beveiligd.

Het is verplicht om deze bestanden voor elke overdrachtsessie over te brengen.

- Overdracht van de andere toepassingsgegevens van de EF's (in Tachograph DF) met uitzondering van Card_Download van het EF. Deze informatie wordt met een digitale handtekening beveiligd.

- Het is verplicht om ten minste de Application_Identifier en ID van het EF voor elke overdrachtsessie over te brengen.

▼ **M7**

— Bij de overdracht van een bestuurderskaart is het ook verplicht de onderstaande EF's over te brengen:

— Events_Data,

— Faults_Data,

— Driver_Activity_Data,

— Vehicles_Used,

— Places,

— Control_Activity_Data,

— Specific_Conditions.

— Bij de overdracht van een bestuurderskaart moet de datum van de LastCardDownload in Card_Download van het EF worden aangepast.

— Bij de overdracht van een werkplaatskaart moet de kalibreringsteller in Card_Download van het EF worden teruggesteld.

3.3.1. Initialisatiesequentie

DDP_036 De IDE moet de sequentie als volgt initiëren:

Kaart	Richting	IDE/IFD	Betekenis/Opmmerkingen
	←	Hardware terugstellen	
ATR	⇒		

Het gebruik van PPS om over te schakelen op een hogere baudsnelheid, is facultatief zolang de ICC dit ondersteunt.

3.3.2. Sequentie voor niet-getekende gegevensbestanden

DDP_037 De sequentie voor overdracht van de ICC, IC, Card_Certificate en CA_Certificate van het EF is als volgt:

Kaart	Richting	IDE/IFD	Betekenis/Opmmerkingen
	←	SELECT FILE	Selecteer met bestandsidentificatiesymbolen
OK	⇒		
	←	READ BINARY	Indien het bestand meer gegevens bevat dan de grootte van het buffergeheugen van de lezer of van de kaart, moet het commando worden herhaald totdat het volledige bestand gelezen is.
Bestandsgegevens OK	⇒	Sla gegevens in ESM op	Overeenkomstig 3.4, Opmaak gegevensopslag

Opmerking: Voor het selecteren van het Card_Certificate-EF, moet de tachograaftoepassing worden geselecteerd (selectie met AID).

▼M7

3.3.3. *Sequentie voor getekende gegevensbestanden*

DDP_038 De onderstaande sequentie moet worden gebruikt voor elk van de volgende bestanden die met hun handtekening overgebracht moeten worden:

Kaart	Richting	IDE/IFD	Betekenis/Opmmerkingen
	←	SELECT FILE	
OK	⇒		
	←	PERFORM HASH OF FILE	Berekent de hashwaarde van de inhoud van de gegevens van het geselecteerde bestand met het voorgeschreven hashalgoritme overeenkomstig appendix 11. Dit commando is geen ISO-commando
Bereken hash van bestand en sla hashwaarde tijdelijk op			
OK	⇒		
	←	READ BINARY	Indien het bestand meer gegevens bevat dan het buffergeheugen van de lezer of van de kaart kan vasthouden, moet het commando worden herhaald totdat het volledige bestand is gelezen
Bestandsgegevens OK	⇒	Sla ontvangen gegevens in ESM op	Overeenkomstig 3.4, Opmaak gegevensopslag
	←	PSO: COMPUTE DIGITAL SIGNATURE	
Voer beveiligingsoperatie uit „Bereken digitale handtekening” met de tijdelijk opgeslagen hashwaarde			
Handtekening OK	⇒	Koppel gegevens aan de vorige in het ESM opgeslagen gegevens	Overeenkomstig 3.4, Opmaak gegevensopslag

3.3.4. *Sequentie voor het terugstellen van de kalibreringsteller*

DDP_039 De sequentie voor het terugstellen van de `NoOfCalibrationsSinceDownload`-teller in de `Card_Download` van het EF op een werkplaatskaart is de volgende:

Kaart	Richting	IDE/IFD	Betekenis/Opmmerkingen
	←	SELECT FILE EF <code>Card_Download</code>	Selecteer met bestands-identificatiesymbolen
OK	⇒		
	←	UPDATE BINARY <code>NoOfCalibrationsSinceDownload = '00 00'</code>	
Stelt het volgnummer van kaartoverbrenging terug			
OK	⇒		

▼ **M7****3.4. Opmaak gegevensopslag****3.4.1. Inleiding**

DDP_040 De overgebrachte gegevens moeten overeenkomstig de onderstaande voorwaarden worden opgeslagen:

- De gegevens moeten transparant worden opgeslagen. Dit betekent dat de volgorde van de bytes en de volgorde van de bits in de byte die vanaf de kaart worden overgebracht, tijdens de opslag gehandhaafd moeten blijven.
- Alle tijdens een overdrachtssessie overgebrachte bestanden van de kaart worden in een bestand in het ESM opgeslagen.

3.4.2. Bestandsopmaak

DDP_041 De bestandsopmaak is een aaneenschakeling van diverse TLV-objecten.

DDP_042 Het label voor een EF moet het FID plus de toevoeging „00” zijn.

DDP_043 Het label van een handtekening van een EF moet het FID van het bestand plus de toevoeging „01” zijn.

DDP_044 De lengte is een waarde van twee bytes. De waarde definieert het aantal bytes in het waardeveld. De waarde „FF FF” in het lengteveld wordt voor toekomstig gebruik gereserveerd.

DDP_045 Wanneer een bestand niet wordt overgebracht, moeten geen gegevens met betrekking tot het bestand worden opgeslagen (geen label en geen nullengte).

DDP_046 Een handtekening moet als het volgende TLV-object worden opgeslagen, onmiddellijk na het TLV-object dat de gegevens van het bestand bevat.

Definitie	Betekenis	Lengte
FID (2 bytes) „00”	Label voor EF (FID)	3 bytes
FID (2 bytes) „01”	Label voor handtekening van EF (FID)	3 bytes
xx xx	Lengte van waardeveld	2 bytes

Voorbeeld van gegevens in een naar een ESM overgebracht bestand:

Label	Lengte	Waarde
00 02 00	00 11	Gegevens van EF ICC
C1 00 00	00 C2	Gegevens van EF Card_Certificate
		...
05 05 00	0A 2E	Gegevens van EF Vehicles_Used
05 05 01	00 80	Handtekening van EF Vehicles_Used

4. OVERBRENGEN VAN EEN TACHOGRAAFKAART VIA EEN VOERTUIGUNIT

DDP_047 De VU moet het overbrengen van de inhoud van een bestuurderkaart die in een met de VU verbonden IDE is ingebracht mogelijk maken.

DDP_048 De IDE moet een „Transfer Data Request Card Download”-bericht naar de VU zenden om deze modus te initiëren (zie 2.2.2.9).

▼M7

- DDP_049 De VU moet vervolgens de hele kaart overbrengen, bestand voor bestand, overeenkomstig het in punt 3 gedefinieerde protocol van kaartoverdracht en alle van de kaart ontvangen gegevens in de vereiste TLV-bestandsopmaak (zie 3.4.2) naar de IDE zenden en ingekapseld in een „Positive Response Transfer Data”-bericht naar de IDE zenden.
- DDP_050 De IDE moet kaartgegevens van het „Positive Response Transfer Data”-bericht lezen (alle koptitels, SID's, TREP's, tellers van subberichten en controlesommen verwijderen) en deze gegevens in een fysiek bestand zoals beschreven in punt 2.3 opslaan.
- DDP_051 De VU moet vervolgens, naar gelang van het geval, het bestand `Control_Activity_Data` of `Card_Download` van de bestuurderskaart bijwerken.

▼M7

Appendix 8

KALIBRERINGSPROTOCOL

INHOUD

1.	Inleiding
2.	Termen, definities en referenties
3.	Overzicht van diensten
3.1.	Beschikbare diensten
3.2.	Antwoordcodes
4.	Overdrachtdiensten
4.1.	StartCommunication-dienst (Start overdracht)
4.2.	StopCommunication-dienst (Beëindig overdracht)
4.2.1.	Omschrijving van het bericht
4.2.2.	Berichtformaat
4.2.3.	Parameterdefinitie
4.3.	TesterPresent-dienst (Testapparaat actief)
4.3.1.	Omschrijving van het bericht
4.3.2.	Berichtformaat
5.	Beheerdiensten
5.1.	StartDiagnosticSession-dienst (Start diagnostische sessie)
5.1.1.	Omschrijving van het bericht
5.1.2.	Berichtformaat
5.1.3.	Parameterdefinitie
5.2.	SecurityAccess-dienst (Veiligheidstoegang)
5.2.1.	Omschrijving van het bericht
5.2.2.	Berichtformaat — SecurityAccess — requestSeed
5.2.3.	Berichtformaat — SecurityAccess — sendKey
6.	Gegevensoverbrenghingsdiensten
6.1.	ReadDataByIdentificer-dienst (Lees gegevens met identificatiesymbool)
6.1.1.	Omschrijving van het bericht
6.1.2.	Berichtformaat
6.1.3.	Parameterdefinitie
6.2.	WriteDataByIdentificer-dienst (Schrijf gegevens met identificatiesymbool)
6.2.1.	Omschrijving van het bericht
6.2.2.	Berichtformaat
6.2.3.	Parameterdefinitie
7.	Controle van testimpulsen — Invoer-/uitvoercontrole functionele eenheid
7.1.	InputOutputControlByIdentificer-dienst (Invoer-/uitvoercontrole door identificatiesymbool)
7.1.1.	Omschrijving van het bericht
7.1.2.	Berichtformaat
7.1.3.	Parameterdefinitie
8.	Formaten van dataRecords (Gegevensregistraties)
8.1.	Overgebrachte parameterreeksen
8.2.	Formaten van dataRecords

▼ M7

1. INLEIDING

Deze appendix beschrijft hoe gegevens worden uitgewisseld tussen een voertuigunit en een testapparaat via de K-lijn die deel uitmaakt van de in appendix 6 beschreven kalibreringsinterface. Hij beschrijft ook de controle van de signaallijn van de invoer/uitvoer op de kalibreringsconnector.

Het tot stand brengen van overdracht van de K-lijn wordt beschreven in punt 4 „Overdrachtdiensten”.

Deze appendix gebruikt het idee van diagnostische „sessies” om het toepassingsgebied van K-lijncontrole onder verschillende omstandigheden vast te stellen. De standaardsessie is de „Standard-DiagnosticSession” waarin alle gegevens van een voertuigunit kunnen worden gelezen maar waarin geen gegevens naar een voertuigunit kunnen worden geschreven.

Selectie van de diagnostische sessie wordt beschreven in punt 4.3 „Beheerdiensten”.

CPR_001 Met de „ECUProgrammingSession” kunnen gegevens in de voertuigunit worden ingevoerd. In het geval van invoer van kalibreringsgegevens (voorschriften 097 en 098) moet de voertuigunit bovendien in de werkingsmodus CALIBRATION zijn.

Gegevensoverdracht via K-lijn wordt beschreven in punt 6 „Gegevensoverbrengingsdiensten”. Formaten van overgebrachte gegevens worden nader beschreven in punt 8 „Formaten van gegevensregistraties”.

CPR_002 Met de „ECUAdjustmentSession” kan de I/O-modus van de I/O-signaallijn voor kalibrering via de K-lijninterface worden geselecteerd. Controle van de kalibrerings-I/O-signaallijn wordt beschreven in punt 7 „Controle van testpulsen — Invoer-/uitvoercontrole functionele unit”.

CPR_003 In dit document wordt aan het testapparaat gerefereerd met het adres 'tt'. Hoewel er mogelijk voorkeuraadressen zijn voor testapparaten, moet de VU correct reageren op elk adres van een testapparaat. Het fysieke adres van de VU is 0xEE.

2. TERMEN, DEFINITIES EN REFERENTIES

De protocollen, berichten en foutcodes zijn voornamelijk gebaseerd op het meest recente ontwerp van ISO 14229-1 (Road vehicles — Diagnostic systems — Part 1: Diagnostic services, version 6 of 22 February 2001).

Bytecodering en hexadecimale waarden worden voor de dienstidentificatiesymbolen, de dienstverzoeken en dienstantwoorden en de standaardparameters gebruikt.

De term „testapparaat” verwijst naar de inrichting die wordt gebruikt om programmeer-/kalibreringsgegevens in de VU in te voeren.

De termen „cliënt” en „server” verwijzen respectievelijk naar het testapparaat en de VU.

▼ **M7**

De term ECU betekent „elektronische controle-unit” en verwijst naar de VU.

Referenties:

ISO 14230-2: ISO 14230-2: Road Vehicles — Diagnostic Systems — Keyword Protocol 2000 — Part 2: Data Link Layer. First edition: 1999. Voertuigen — Diagnostische systemen.

3. OVERZICHT VAN DIENSTEN**3.1. Beschikbare diensten**

De onderstaande tabel geeft een overzicht van de in het controleapparaat beschikbare diensten; deze worden in dit document gedefinieerd.

CPR_004 De tabel geeft de diensten aan die in een actieve diagnostische sessie beschikbaar zijn.

- De 1e kolom vermeldt de beschikbare diensten.
- De 2e kolom bevat het nummer van het punt in deze appendix, waarin de dienst nader wordt gedefinieerd.
- De 3e kolom kent de waarden van het dienstidentificatiesymbool toe voor verzoekberichten.
- De 4e kolom specificeert de diensten van de „StandardDiagnosticSession” (SD) (standaard diagnostische sessie) die in elke VU geïmplementeerd moeten worden.
- De 5e kolom specificeert de diensten van de „ECUAdjustmentSession” (ECUAS) (ECU-afstellingsessie) die geïmplementeerd moeten worden om controle van de I/O-signaallijn in het frontpaneel van de kalibreringsconnector van de VU mogelijk te maken.
- De 6e kolom specificeert de diensten van de „ECUProgrammingSession” (ECUPS) (ECU-programmeersessie) die geïmplementeerd moeten worden om programmering van de parameters in de VU mogelijk te maken.

Tabel 1

Verzameltabel waarden dienstidentificatiesymbolen

Naam van de diagnostische dienst	Punt nr.	Sid Verzoek-waarde	Diagnostische sessies		
			SD	ECUAS	ECUPS
StartCommunication	4.1	81	■	■	■
StopCommunication	4.2	82	■		
TesterPresent	4.3	3E	■	■	■
StartDiagnosticSession	5.1	10	■	■	■
SecurityAccess	5.2	27	■	■	■
ReadDataByIdentifier	6.1	22	■	■	■
WriteDataByIdentifier	6.2	2E			■
InputOutputControlByIdentifier	7.1	2F		■	

- Dit symbool geeft aan dat de dienst verplicht is in deze diagnostische sessie.
- Geen symbool geeft aan dat deze dienst in deze diagnostische sessie niet toegestaan is.

▼ **M7****3.2. Antwoordcodes**

Voor elke dienst zijn antwoordcodes bepaald.

4. OVERDRACHTSDIENSTEN

Een aantal diensten zijn noodzakelijk voor het tot stand brengen en handhaven van de overdracht. Ze komen niet voor op de toepassingslaag. De beschikbare diensten worden in de onderstaande tabel beschreven:

Tabel 2

Overdrachtdiensten

Naam van de dienst	Omschrijving
StartCommunication	De cliënt verzoekt een overdrachtsessie met (een) server(s) te starten
StopCommunication	De cliënt verzoekt de huidige overdrachtsessie te beëindigen
TesterPresent	De cliënt wijst de server erop dat de verbinding nog actief is

CPR_005 De StartCommunication Service wordt gebruikt voor het starten van een overdracht. Om een dienst uit te kunnen voeren, moet de overdracht geïnitieerd worden en moeten de overdrachtparameters geschikt zijn voor de gewenste modus.

4.1. StartCommunication-dienst (Start overdracht)

CPR_006 Na ontvangst van een StartCommunication-indicatieprimitief moet de VU controleren of de gevraagde overdrachtverbinding onder de aanwezige voorwaarden geïnitieerd kan worden. Geldige voorwaarden voor de initialisatie van een overdrachtverbinding worden in document ISO 14230-2 beschreven.

CPR_007 Vervolgens moet de VU alle noodzakelijke acties uitvoeren om de overdrachtverbinding te initialiseren en een StartCommunication-antwoordprimitief met de geselecteerde Positive Response-parameters zenden.

CPR_008 Indien een reeds geïnitieerde VU (die begonnen is aan een diagnostische sessie) een nieuw StartCommunication Request ontvangt (bijv. ten gevolge van het herstellen van fouten in het testapparaat), moet het verzoek geaccepteerd worden en moet de VU opnieuw geïnitieerd worden.

CPR_009 Indien de overdrachtverbinding om de een of andere reden niet geïnitieerd kan worden, moet de VU blijven functioneren op de manier onmiddellijk voorafgaande aan de poging om de overdrachtverbinding te initialiseren.

CPR_010 Het bericht StartCommunication Request moet fysiek geadresseerd worden.

CPR_011 De VU wordt voor diensten geïnitieerd via een „snelle initialisatie”-methode.

— Aan een activiteit gaat een bus-stilstandtijd vooraf.

— Het testapparaat zendt vervolgens een initialisatiepatroon.

— Het antwoord van de VU bevat alle noodzakelijk informatie om de overdracht tot stand te brengen.

▼ **M7**

- CPR_012 Na voltooiing van de initialisatie:
- Alle overdrachtparameters worden overeenkomstig de sleutelbytes op in tabel 5 bepaalde waarden gezet.
 - De VU wacht op het eerste verzoek van het testapparaat.
 - De VU is in de standaard diagnostische modus, d.w.z. StandardDiagnosticSession.
 - De kalibrerings-I/O-signaallijn is in de standaardinstelling, d.w.z. geblokkeerde instelling.
- CPR_014 De snelheid van de gegevensoverdracht op de K-lijn bedraagt 10 400 baud.
- CPR_016 De snelle initialisatie wordt door het testapparaat gestart door het zenden van een Wake-up-patroon (Wup) op de K-lijn. Het patroon begint na de leegloop op de K-lijn met een lage tijd van Tinil. Het testapparaat zendt de eerste bit van de StartCommunication-dienst na een Twup tijd volgend op de eerste aflopende rand.

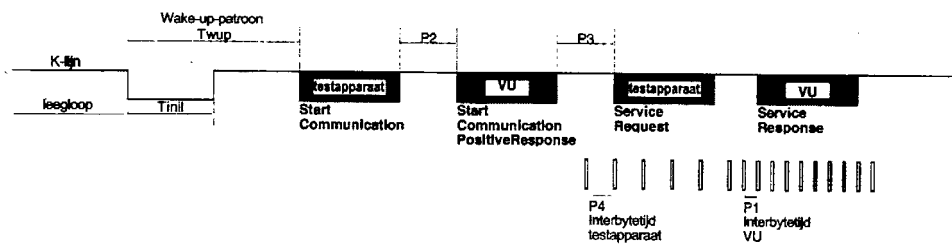

- CPR_017 De timingwaarden voor snelle initialisatie en overdracht in het algemeen worden beschreven in de onderstaande tabellen. Er zijn verschillende mogelijkheden voor de leegloop:
- Eerste overbrenging na inschakeling, Tidle = 300 ms.
 - Na voltooiing van een StopCommunication-dienst, Tidle = P3 min.
 - Na beëindiging van de overdracht door time-out P3 max, Tidle = 0.

Tabel 3

Timingwaarden voor snelle initialisatie

Parameter		Min.-waarde	Max.-waarde
Tinil	25 ± 1 ms	24 ms	26 ms
Twup	50 ± 1 ms	49 ms	51 ms

Tabel 4

Timingwaarden voor overdracht

Timing parameter	Parameteromschrijving	Laagste waarden (ms)	Hoogste waarden (ms)
		Min.	Max.
P1	Interbytetijd voor antwoord van de VU	0	20

▼M7

Timing parameter	Parameteromschrijving	Laagste waarden (ms)	Hoogste waarden (ms)
		Min.	Max.
P2	Tijd tussen verzoek van testapparaat en antwoord van de VU of twee antwoorden van de VU	25	250
P3	Tijd tussen einde van de antwoorden van de VU en begin van een nieuw verzoek van het testapparaat	55	5 000
P4	Interbytetijd voor verzoek van het testapparaat	5	20

CPR_018 Het berichtenformaat voor snelle initialisatie wordt omschreven in de onderstaande tabellen.

Tabel 5

StartCommunication Request-bericht

Byte-nr.	Parameternaam	Hex-waarde	Mnemonisch
nr. 1	Formaatbyte — fysieke adressering	81	FMT
nr. 2	Byte van het doeladres	EE	TGT
nr. 3	Byte van het bronadres	tt	SRC
nr. 4	StartCommunication Request Service Id	81	SCR
nr. 5	Controlesom	00-FF	CS

Tabel 6

StartCommunication Positive Response-bericht

Byte-nr.	Parameternaam	Hex-waarde	Mnemonisch
nr. 1	Formaatbyte — fysieke adressering	80	FMT
nr. 2	Byte van het doeladres	tt	TGT
nr. 3	Byte van het bronadres	EE	SRC
nr. 4	Additionele lengtebyte	03	LEN
nr. 5	StartCommunication Positive Response Service Id	C1	SCRPR
nr. 6	Sleutelbyte 1	EA	KB1
nr. 7	Sleutelbyte 2	8F	KB2
nr. 8	Controlesom	00-FF	CS

CPR_019 Er is geen negatief antwoord op het bericht StartCommunication Request. Indien er geen bericht van positief antwoord gezonden hoeft te worden, dan wordt de VU niet geïnitieerd. Er wordt niets gezonden en de VU blijft in zijn normale werking.

4.2. StopCommunication-dienst (Beëindig overdracht)**4.2.1. Omschrijving van het bericht**

Het doel van de dienst van deze overdrachtslaag is het afsluiten van een overdrachtssessie.

▼ **M7**

- CPR_020 Na ontvangst van een StopCommunication indicatieprimitief moet de VU controleren of de lopende condities een afsluiting van deze overdracht toestaan. In dit geval moet de VU alle noodzakelijke handelingen uitvoeren om deze overdracht af te sluiten.
- CPR_021 Indien het mogelijk is de overdracht af te sluiten, moet de VU een StopCommunication-antwoordprimitief met de geselecteerde Positive Response-parameters afgegeven voordat de overdracht afgesloten wordt.
- CPR_022 Indien de overdracht om de een of andere reden niet kan worden afgesloten, moet de VU een StopCommunication-antwoordprimitief met de geselecteerde Negative Response-parameter afgegeven.
- CPR_023 Indien een time-out van P3max door de VU opgespoord wordt, moet de overdracht zonder een afgegeven antwoordprimitief worden afgesloten.

4.2.2. **Berichtformaat**

- CPR_024 De berichtformaten voor de StopCommunication-primitieven worden omschreven in de onderstaande tabellen.

Tabel 7

StopCommunication Request-bericht

Byte-nr.	Parameternaam	Hex-waarde	Mnemonisch
nr. 1	Formaatbyte — fysieke adressering	80	FMT
nr. 2	Byte van het doeladres	EE	TGT
nr. 3	Byte van het bronadres	tt	SRC
nr. 4	Additionele lengtebyte	01	LEN
nr. 5	StopCommunication Request Service Id	82	SPR
nr. 6	Controlesom	00-FF	CS

Tabel 8

StopCommunication Positive Response-bericht

Byte-nr.	Parameternaam	Hex-waarde	Mnemonisch
nr. 1	Formaatbyte — fysieke adressering	80	FMT
nr. 2	Byte van het doeladres	tt	TGT
nr. 3	Byte van het bronadres	EE	SRC
nr. 4	Additionele lengtebyte	01	LEN
nr. 5	StopCommunication Positive Response Service	C2	SPRPR
nr. 6	Controlesom	00-FF	CS

▼M7

Tabel 9

StopCommunication Negative Response-bericht

Byte-nr.	Parameternaam	Hex-waarde	Mnemonisch
nr. 1	Formaatbyte — fysieke adressering	80	FMT
nr. 2	Byte van het doeladres	tt	TGT
nr. 3	Byte van het bronadres	EE	SRC
nr. 4	Additionele lengtebyte	03	LEN
nr. 5	Negative Response Service Id	7F	NR
nr. 6	StopCommunication Request Service Identification	82	SPR
nr. 7	ResponseCode = generalReject	10	RC_GR
nr. 8	Controlesom	00-FF	CS

4.2.3. *Parameterdefinitie*

Deze dienst vereist geen parameterdefinitie.

4.3. **TesterPresent-dienst (Testapparaat actief)**4.3.1. *Omschrijving van het bericht*

De TesterPresent-dienst wordt door het testapparaat gebruikt om de server erop te wijzen dat het nog steeds aanwezig is, teneinde te voorkomen dat de server automatisch naar normaal bedrijf terugkeert en mogelijk de verbinding verbreekt. Deze dienst, die periodiek wordt gezonden, houdt de diagnostische sessie/overdracht actief door, telkens als een verzoek voor deze dienst wordt ontvangen, de P3-timer opnieuw in te stellen.

4.3.2. *Berichtformaat*

CPR_079

De berichtformaten voor de TesterPresent-primitieven worden omschreven in de onderstaande tabellen.

Tabel 10

TesterPresent Request-bericht

Byte-nr.	Parameternaam	Hex-waarde	Mnemonisch
nr. 1	Formaatbyte — fysieke adressering	80	FMT
nr. 2	Byte van het doeladres	EE	TGT
nr. 3	Byte van het bronadres	tt	SRC
nr. 4	Additionele lengtebyte	02	LEN
nr. 5	TesterPresent Request Service Id	3E	TP
nr. 6	Subfunctie = responseRequired (antwoord vereist) = [ja nee]	01 02	RESPREQ_Y RESPREQ_NO
nr. 7	Controlesom	00-FF	CS

CPR_080

Indien de responseRequired-parameter op „ja” wordt ingesteld, dan antwoordt de server met het volgende bericht van positief antwoord. Indien op „nee”, dan zendt de server geen antwoord.

▼M7

Tabel 11

TesterPresent Positive Response-bericht

Byte-nr.	Parameternaam	Hex-waarde	Mnemonisch
nr. 1	Formaatbyte — fysieke adressering	80	FMT
nr. 2	Byte van het doeladres	tt	TGT
nr. 3	Byte van het bronadres	EE	SRC
nr. 4	Additionele lengtebyte	01	LEN
nr. 5	TesterPresent Positive Response Service Id	7E	TPPR
nr. 6	Controlesom	00-FF	CS

CPR_081 De dienst ondersteunt de volgende negatieve-antwoordencodes:

Tabel 12

TesterPresent Negative Response-bericht

Byte-nr.	Parameternaam	Hex-waarde	Mnemonisch
nr. 1	Formaatbyte — fysieke adressering	80	FMT
nr. 2	Byte van het doeladres	tt	TGT
nr. 3	Byte van het bronadres	EE	SRC
nr. 4	Additionele lengtebyte	03	LEN
nr. 5	Negative Response Service Id	7F	NR
nr. 6	TesterPresent Request Service Identification	3E	TP
nr. 7	ResponseCode = [SubFunctionNotSupported-Invalid-Format incorrectMessageLength]	12 13	RC_SFNS_IF RC_IML
nr. 8	Controlesom 00-FF CS	00-FF	CS

5. BEHEERDIENSTEN

De beschikbare diensten worden omschreven in de onderstaande tabel:

Tabel 13

Beheerdiensten

Naam van de dienst	Omschrijving
StartDiagnosticSession	De cliënt verzoekt een diagnostische sessie met een VU te starten
SecurityAccess	De cliënt verzoekt om toegang tot functies die alleen voor bevoegde gebruikers toegankelijk zijn

5.1. StartDiagnosticSession-dienst (Start diagnostische sessie)

5.1.1. Omschrijving van het bericht

CPR_025 De dienst StartDiagnosticSession wordt gebruikt om verschillende diagnostische sessies in de server mogelijk te maken. Een diagnostische sessie maakt een specifieke reeks diensten mogelijk volgens tabel 17. Een sessie kan specifieke diensten voor voertuigfabrikanten mogelijk maken die geen deel van dit document uitmaken. Implementatieregels moeten aan de volgende eisen voldoen:

— In de VU moet altijd precies één diagnostische sessie actief zijn.

▼ **M7**

- De VU moet bij het aanzetten altijd de StandardDiagnosticSession starten. Indien geen andere diagnostische sessie wordt gestart, dan moet de StandardDiagnosticSession actief blijven zolang de VU wordt aangedreven.
- Indien een diagnostische sessie die reeds actief is, door het testapparaat wordt aangevraagd, dan moet de VU een bericht van positief antwoord zenden.
- Telkens als het testapparaat een nieuwe diagnostische sessie aanvraagt, moet de VU eerst een StartDiagnosticSession positive response-bericht zenden voordat de nieuwe sessie in de VU actief wordt. Indien de VU de gevraagde nieuwe diagnostische sessie niet kan starten, dan moet deze antwoorden met een StartDiagnosticSession negative response-bericht en de lopende sessie wordt voortgezet.

CPR_026 Een diagnostische sessie kan alleen worden gestart indien overdracht tussen de cliënt en de VU tot stand gebracht is.

CPR_027 De timingparameters van tabel 5 moeten actief zijn na een succesvolle StartDiagnosticSession waarbij de diagnosticSession-parameter in het verzoekbericht ingesteld is op „StandardDiagnosticSession” indien een andere diagnostische sessie voorheen actief was.

5.1.2. **Berichtformaat**

CPR_028 De berichtformaten voor de StartDiagnosticSession-primitieven worden omschreven in de onderstaande tabellen.

Tabel 14

StartDiagnosticSession Request-bericht

Byte-nr.	Parameternaam	Hex-waarde	Mnemonisch
nr. 1	Formaatbyte — fysieke adressering	80	FMT
nr. 2	Byte van het doeladres	EE	TGT
nr. 3	Byte van het bronadres	tt	SRC
nr. 4	Additionele lengtebyte	02	LEN
nr. 5	StartDiagnosticSession Request Service Id	10	STDS
nr. 6	DiagnosticSession = [een waarde uit tabel 17]	xx	DS_ ...
nr. 7	Controlesom	00-FF	CS

Tabel 15

StartDiagnosticSession Positive Response-bericht

Byte-nr.	Parameternaam	Hex-waarde	Mnemonisch
nr. 1	Formaatbyte — fysieke adressering	80	FMT
nr. 2	Byte van het doeladres	tt	TGT
nr. 3	Byte van het bronadres	EE	SRC
nr. 4	Additionele lengtebyte	02	LEN
nr. 5	StartDiagnosticSession Positive Response Service Id	50	STDSPR
nr. 6	DiagnosticSession = [zelfde waarde als in Byte-nr. 6 tabel 14]	xx	DS_ ...
nr. 7	Controlesom	00-FF	CS

▼M7

Tabel 16

StartDiagnosticSession Negative Response-bericht

Byte-nr.	Parameternaam	Hex-waarde	Mnemonisch
nr. 1	Formaatbyte — fysieke adressering	80	FMT
nr. 2	Byte van het doeladres	tt	TGT
nr. 3	Byte van het bronadres	EE	SRC
nr. 4	Additionele lengtebyte	03	LEN
nr. 5	Negative Response Service Id	7F	NR
nr. 6	StartDiagnosticSession Request Service Id	10	STDS
nr. 7	ResponseCode = [subFunctionNotSupported ^(a) incorrectMessageLength ^(b) conditionsNotCorrect ^(c)]	12 13 22	RC_SFNS RC_IML RC_CNC
nr. 8	Controlesom	00-FF	CS

^(a) De in Byte-nr. 6 van het verzoekbericht ingebrachte waarde wordt niet ondersteund, d.w.z. niet in tabel 17.

^(b) De lengte van het bericht is fout.

^(c) Aan de criteria voor het verzoek StartDiagnosticSession is niet voldaan.

5.1.3. *Parameterdefinitie*

CPR_029

De parameter diagnosticSession (DS_) wordt gebruikt door de StartDiagnosticSession-dienst om de specifieke werking van de server(s) te selecteren. De onderstaande diagnostische sessies worden in dit document gespecificeerd:

Tabel 17

Definitie van diagnosticSession-waarden

Hex	Omschrijving	Mnemonisch
81	StandardDiagnosticSession Deze diagnostische sessie maakt alle in tabel 1, kolom 4 „SD” gespecificeerde diensten mogelijk. Met deze diensten kunnen gegevens van een server (VU) worden gelezen. Deze diagnostische sessie is actief nadat de initialisatie tussen cliënt (testapparaat) en server (VU) succesvol afgesloten is. Deze diagnostische sessie kan door andere in dit punt gespecificeerde diagnostische sessies overschreven worden	SD
85	ECUProgrammingSession Deze diagnostische sessie maakt alle in tabel 1, kolom 6 „ECUPS” gespecificeerde diensten mogelijk. Deze diensten ondersteunen het programmeren van het geheugen van een server (VU). Deze diagnostische sessie kan door andere in dit punt gespecificeerde diagnostische sessies overschreven worden	ECUPS
87	ECUAdjustmentSession Deze diagnostische sessie maakt alle in tabel 1, kolom 5 „ECUAS” gespecificeerde diensten mogelijk. Deze diensten ondersteunen de invoer-/uitvoercontrole van een server (VU). Deze diagnostische sessie kan door andere in dit punt gespecificeerde diagnostische sessies overschreven worden	ECUAS

▼ M7**5.2. SecurityAccess-dienst (Veiligheidstoegang)**

Het schrijven van kalibreringsgegevens of toegang tot de invoer-/uitvoerlijn van de kalibrering is niet mogelijk tenzij de VU in de CALIBRATION-modus is. Naast het inbrengen van een geldige werkplaatskaart moet de juiste PIN-code worden ingevoerd voordat toegang tot de CALIBRATION-modus wordt verkregen.

De SecurityAccess-dienst verschaft een middel om de PIN-code in te voeren en om aan het testapparaat aan te geven of de VU in de CALIBRATION-modus is.

De PIN-code kan ook door middel van alternatieve methoden worden ingevoerd.

5.2.1. Omschrijving van het bericht

De SecurityAccess-dienst bestaat uit een SecurityAccess „requestSeed“-bericht (aanvraag van „seed“), eventueel gevolgd door een SecurityAccess „sendKey“-bericht (verzoek om sleutel te zenden). De SecurityAccess-dienst moet na de StartDiagnosticSession-dienst worden uitgevoerd.

- CPR_033 Het testapparaat moet het SecurityAccess „requestSeed“-bericht gebruiken om te controleren of de voertuigunit gereed is om een PIN-code te accepteren.
- CPR_034 Indien de voertuigunit reeds in CALIBRATION-modus is, moet de unit het verzoek beantwoorden door het zenden van een „seed“ van 0x0000 met gebruikmaking van de dienst SecurityAccess Positive Response.
- CPR_035 Indien de voertuigunit gereed is om een PIN-code voor verificatie door een werkplaatskaart te accepteren, moet de unit het verzoek beantwoorden door het zenden van een „seed“ groter dan 0x0000 met gebruikmaking van de dienst SecurityAccess Positive Response.
- CPR_036 Indien de voertuigunit niet gereed is om een PIN-code van het testapparaat te accepteren, omdat de ingebrachte werkplaatskaart niet geldig is of omdat er geen werkplaatskaart ingebracht is of omdat de voertuigunit de PIN-code via een andere methode verwacht, moet de unit het verzoek beantwoorden met een Negative Response met een op conditionsNotCorrectOrRequestSequenceError ingestelde antwoordcode.
- CPR_037 Het testapparaat moet dan het SecurityAccess „sendKey“-bericht gebruiken om een PIN-code naar de voertuigunit te zenden. Om de uitvoering van het kaartauthenticatieproces voldoende tijd te geven, moet de VU de negatieve antwoordcode requestCorrectlyReceived-ResponsePending (verzoek goed ontvangen — antwoord volgt) gebruiken om de tijd voor beantwoording te verlengen. De maximumtijd voor beantwoording mag evenwel niet meer dan vijf minuten bedragen. Zodra de gevraagde dienst is voltooid, moet de VU een bericht van positief antwoord zenden dan wel een bericht van negatief antwoord met een andere antwoordcode dan de eerste. De negatieve antwoordcode requestCorrectlyReceived-ResponsePending mag door de VU worden herhaald totdat de gevraagde dienst is voltooid en het definitieve antwoordbericht is gezonden.

▼M7

CPR_038 De voertuigunit mag dit verzoek met gebruikmaking van de dienst SecurityAccess Positive Response alleen beantwoorden wanneer hij in CALIBRATION-modus is.

CPR_039 In de onderstaande gevallen moet de voertuigunit dit verzoek met een Negative Response beantwoorden met de antwoordcode ingesteld op:

- subFunctionNot supported: ongeldig formaat voor de subfunctieparameter (accessType);
- conditionsNotCorrectOrRequestSequenceError: voertuigunit niet gereed om de invoer van een PIN-code te accepteren;
- invalidKey: PIN-code niet geldig en aantal controlepogingen van de PIN-code niet overschreden;
- exceededNumberOfAttempts: PIN-code niet geldig en aantal controlepogingen van de PIN-code overschreden;
- generalReject: correcte PIN-code maar wederzijdse authenticatie met werkplaatskaart mislukt.

5.2.2. *Berichtformaat* — SecurityAccess — requestSeed

CPR_040 De berichtformaten voor de SecurityAccess „requestSeed“-primitiveen worden omschreven in de onderstaande tabellen.

Tabel 18

SecurityAccess Request — requestSeed-bericht

Byte-nr.	Parameternaam	Hex-waarde	Mnemonisch
nr. 1	Formaatbyte — fysieke adressering	80	FMT
nr. 2	Byte van het doeladres	EE	TGT
nr. 3	Byte van het bronadres	tt	SRC
nr. 4	Additionele lengtebyte	02	LEN
nr. 5	SecurityAccess Request Service Id	27	SA
nr. 6	AccessType — requestSeed	7D	AT_RSD
nr. 7	Controlesom	00-FF	CS

Tabel 19

SecurityAccess — requestSeed Positive Response-bericht

Byte-nr.	Parameternaam	Hex-waarde	Mnemonisch
nr. 1	Formaatbyte — fysieke adressering	80	FMT
nr. 2	Byte van het doeladres	tt	TGT
nr. 3	Byte van het bronadres	EE	SRC
nr. 4	Additionele lengtebyte	04	LEN
nr. 5	SecurityAccess Positive Response Service Id	67	SAPR
nr. 6	AccessType — requestSeed	7D	AT_RSD
nr. 7	Seed High	00-FF	SEEDH
nr. 8	Seed Low	00-FF	SEEDL
nr. 9	Controlesom	00-FF	CS

▼M7

Tabel 20

SecurityAccess Negative Response-bericht

Byte-nr.	Parameternaam	Hex-waarde	Mnemonisch
nr. 1	Formaatbyte — fysieke adressering	80	FMT
nr. 2	Byte van het doeladres	tt	TGT
nr. 3	Byte van het bronadres	EE	SRC
nr. 4	Additionele lengtebyte	03	LEN
nr. 5	Negative Response Service Id	7F	NR
nr. 6	SecurityAccess Request Service Id	27	SA
nr. 7	ResponseCode = [conditionsNotCorrectOrRequest-SequenceError incorrectMessageLength]	22 13	RC_CNC RC_IML
nr. 8	Controlesom	00-FF	CS

5.2.3. **Berichtformaat — SecurityAccess — sendKey**

CPR_041

De berichtformaten voor de SecurityAccess „sendKey”-primitieven worden omschreven in de onderstaande tabellen.

Tabel 21

SecurityAccess Request — sendKey-bericht

Byte-nr.	Parameternaam	Hex-waarde	Mnemonisch
nr. 1	Formaatbyte — fysieke adressering	80	FMT
nr. 2	Byte van het doeladres	EE	TGT
nr. 3	Byte van het bronadres	tt	SRC
nr. 4	Additionele lengtebyte	m+2	LEN
nr. 5	SecurityAccess Request Service Id	27	SA
nr. 6	AccessType — sendKey	7E	AT_SK
nr. 7 tot nr. m+6	Key #1 (High) ... Key #m (low, m moet minimaal 4 en maximaal 8 zijn)	xx ... xx	KEY
nr. m+7	Controlesom	00-FF	CS

Tabel 22

SecurityAccess — sendKey Positive Response-bericht

Byte-nr.	Parameternaam	Hex-waarde	Mnemonisch
nr. 1	Formaatbyte — fysieke adressering	80	FMT
nr. 2	Byte van het doeladres	tt	TGT
nr. 3	Byte van het bronadres	EE	SRC
nr. 4	Additionele lengtebyte	02	LEN
nr. 5	SecurityAccess Positive Response Service Id	67	SAPR
nr. 6	AccessType — sendKey	7E	AT_SK
nr. 7	Controlesom	00-FF	CS

▼M7

Tabel 23

SecurityAccess Negative Response-bericht

Byte-nr.	Parameternaam	Hex-waarde	Mnemonisch
nr. 1	Formaatbyte — fysieke adressering	80	FMT
nr. 2	Byte van het doeladres	tt	TGT
nr. 3	Byte van het bronadres	EE	SRC
nr. 4	Additionele lengtebyte	03	LEN
nr. 5	Negative Response Service Id	7F	NR
nr. 6	SecurityAccess Request Service Id	27	SA
nr. 7	ResponseCode = [generalReject subFunctionNotSupported incorrectMessageLength conditionsNotCorrectOrRequestSe- quenceError invalidKey exceededNumberOfAttempts requestCorrectlyReceived-Respon- sePending]	10 12 13 22 35 36 78	RC_GR RC_SFNS RC_IML RC_CNC RC_IK RC_ENA RC_RCR_RP
nr. 8	Controlesom	00-FF	CS

6. GEGEVENSOVERBRENGINGSDIENSTEN

De beschikbare diensten worden omschreven in de onderstaande tabel:

Tabel 24

Gegevensoverbrengingsdiensten

Naam van de dienst	Omschrijving
ReadDataByIdentifier	De cliënt verzoekt om overbrenging van de huidige waarde van een registratie met toegang door recordDataIdentifier
WriteDataByIdentifier	De cliënt verzoekt een voor recordDataIdentifier toegankelijke registratie te schrijven

6.1. ReadDataByIdentifier-dienst (Lees gegevens met identificatiesymbool)

6.1.1. Omschrijving van het bericht

CPR_050

De ReadDataByIdentifier-dienst wordt door de cliënt gebruikt om van een server om gegevensregistratiewaarden te vragen. De gegevens worden geïdentificeerd door een recordDataIdentifier. Het is de verantwoordelijkheid van de VU-fabrikant dat bij het verichten van de dienst aan de servervoorwaarden wordt voldaan.

6.1.2. Berichtformaat

CPR_051

De berichtformaten voor de ReadDataByLocalIdentifier primitieven worden omschreven in de onderstaande tabellen.

▼M7

Tabel 25

ReadDataByIdentifier Response-bericht

Byte-nr.	Parameternaam	Hex-waarde	Mnemonisch
nr. 1	Formaatbyte — fysieke adressering	80	FMT
nr. 2	Byte van het doeladres	EE	TGT
nr. 3	Byte van het bronadres	tt	SRC
nr. 4	Additionele lengtebyte	03	LEN
nr. 5	ReadDataByIdentifier Request Service Id	22	RDBI
nr. 6 tot nr. 7	RecordDataIdentifier = [een waarde uit tabel 28]	xxxx	RDI_ ...
nr. 8	Controlesom	00-FF	CS

Tabel 26

ReadDataByIdentifier Positive Response-bericht

Byte-nr.	Parameternaam	Hex-waarde	Mnemonisch
nr. 1	Formaatbyte — fysieke adressering	80	FMT
nr. 2	Byte van het doeladres	tt	TGT
nr. 3	Byte van het bronadres	EE	SRC
nr. 4	Additionele lengtebyte	m+3	LEN
nr. 5	ReadDataByIdentifier Positive Response Service Id	62	RDBIPR
nr. 6 en nr. 7	recordDataIdentifier = [zelfde waarde als byte-nrs. 6 en 7 tabel 25]	xxxx	RDI_ ...
nr. 8 tot nr. m+7	DataRecord[] = [data#1 : data#m]	xx : xx	DREC_DATA1 : DREC_DATAm
nr. m+8	Controlesom	00-FF	CS

Tabel 27

ReadDataByIdentifier Negative Response-bericht

Byte-nr.	Parameternaam	Hex-waarde	Mnemonisch
nr. 1	Formaatbyte — fysieke adressering	80	FMT
nr. 2	Byte van het doeladres	tt	TGT
nr. 3	Byte van het bronadres	EE	SRC
nr. 4	Additionele lengtebyte	03	LEN
nr. 5	Negative Response Service Id	7F	NR
nr. 6	ReadDataByIdentifier Request Service Id	22	RDBI
nr. 7	ResponseCode = [requestOutOfRange incorrectMessageLength conditionsNotCorrect]	31 13 22	RC_ROOR RC_IML RC_CNC
nr. 8	Controlesom	00-FF	CS

6.1.3. *Parameterdefinitie*

CPR_052

De parameter recordDataIdentifier (RDI_) in het verzoekbericht ReadDataByIdentifier identificeert een gegevensregistratie.

▼ **M7**

CPR_053 De in dit document gedefinieerde waarden van de recordDataIdentifier worden in de onderstaande tabel getoond.

De tabel recordDataIdentifier bestaat uit vier kolommen en meerdere rijen.

- De 1e kolom (Hex) bevat de Hex-waarde die aan de in de 3e kolom gespecificeerde recordDataIdentifier toegekend is.
- De 2e kolom (Gegevens-element) specificeert het gegevens-element van appendix 1 waarop de recordDataIdentifier is gebaseerd (soms is transcoding nodig).
- De 3e kolom (Omschrijving) specificeert de corresponderende recordDataIdentifier-naam.
- De 4e kolom (Mnemonisch) specificeert de mnemonische notatie van deze recordDataIdentifier.

Tabel 28

Definitie van de waarden van de recordDataIdentifier

Hex	Gegevens-element	recordDataIdentifier-naam (zie formaat in punt 8.2)	Mnemonisch
F90B	CurrentDateTime	TimeDate	RDI_TD
F912	HighResOdometer	HighResolutionTotalVehicleDistance	RDI_HRTVD
F918	K-ConstantOfRecordingEquipment	Kfactor	RDI_KF
F91C	L-TyreCircumference	LfactorTyreCircumference	RDI_LF
F91D	W-VehicleCharacteristicConstant	WvehicleCharacteristicFactor	RDI_WVCF
F921	TyreSize	TyreSize	RDI_TS
F922	nextCalibrationDate	NextCalibrationDate	RDI_NCD
F92C	SpeedAuthorised	SpeedAuthorised	RDI_SA
F97D	vehicleRegistrationNation	RegisteringMemberState	RDI_RMS
F97E	VehicleRegistrationNumber	VehicleRegistrationNumber	RDI_VRN
F190	VehicleIdentificationNumber	VIN	RDI_VIN

CPR_054 De parameter dataRecord (DREC_) wordt gebruikt door het ReadDataByIdentifier positive response-bericht om de door de recordDataIdentifier geïdentificeerde gegevensregistratiewaarde aan de cliënt (testapparaat) te leveren. Gegevensformaten worden in punt 8 nader aangegeven. Aanvullende voor de gebruiker facultatieve dataRecords, met inbegrip van voor de VU specifieke invoergegevens, interne gegevens en uitvoergegevens kunnen worden geïmplementeerd, maar zijn niet in dit document gedefinieerd.

▼ **M7****6.2. WriteDataByIdentificer-dienst (Schrijf gegevens met identificatiesymbool)****6.2.1. Omschrijving van het bericht**

CPR_056 De dienst WriteDataByIdentificer wordt door de cliënt gebruikt om gegevensregistratiewaarden naar een server te schrijven. De gegevens worden geïdentificeerd door een recordDataIdentificer. Het is de verantwoordelijkheid van de fabrikant van de VU dat tijdens het uitvoeren van deze dienst aan de voorwaarden van de server wordt voldaan. Om de parameters van tabel 28 bij te werken moet de VU in CALIBRATION-modus zijn

6.2.2. Berichtformaat

CPR_057 De berichtformaten voor de WriteDataByIdentificer-primitieven worden omschreven in de onderstaande tabellen.

Tabel 29

WriteDataByIdentificer Request-bericht

Byte-nr.	Parameternaam	Hex-waarde	Mnemonisch
nr. 1	Formaatbyte — fysieke adressering	80	FMT
nr. 2	Byte van het doeladres	EE	TGT
nr. 3	Byte van het bronadres	tt	SRC
nr. 4	Additionele lengtebyte	m+3	LEN
nr. 5	WriteDataByIdentificer Request Service Id	2E	WDBI
nr. 6 tot 7	RecordDataIdentificer = [een waarde uit tabel 28]	xxxx	RDI_ ...
nr. 8 tot nr. m+7	DataRecord[] = [data#1 : data#m]	xx : xx	DREC_DATA1 : DREC_DATAm
nr. m+8	Controlesom	00-FF	CS

Tabel 30

WriteDataByIdentificer Positive Response-bericht

Byte-nr.	Parameternaam	Hex-waarde	Mnemonisch
nr. 1	Formaatbyte — fysieke adressering	80	FMT
nr. 2	Byte van het doeladres	tt	TGT
nr. 3	Byte van het bronadres	EE	SRC
nr. 4	Additionele lengtebyte	03	LEN
nr. 5	WriteDataByIdentificer Request Service Id	6E	WDBIPR
nr. 6 tot nr. 7	RecordDataIdentificer = [zelfde waarde als byte-nrs. 6 en 7 tabel 29]	xxxx	RDI_ ...
nr. 8	Controlesom	00-FF	CS

▼M7

Tabel 31

WriteDataByIdentifier Negative Response-bericht

Byte-nr.	Parameternaam	Hex-waarde	Mnemonisch
nr. 1	Formaatbyte — fysieke adressering	80	FMT
nr. 2	Byte van het doeladres	tt	TGT
nr. 3	Byte van het bronadres	EE	SRC
nr. 4	Additionele lengtebyte	03	LEN
nr. 5	NegativeResponse Service Id	7F	NR
nr. 6	WriteDataByIdentifier Request Service Id	2E	WDBI
nr. 7	ResponseCode = [requestOutOfRange incorrectMessageLength conditionsNotCorrect]	31 13 22	RC_ROOR RC_IML RC_CNC
nr. 8	Controlesom	00-FF	CS

6.2.3. Parameterdefinitie

De parameter recordDataIdentifier (RDI_) wordt in tabel 28 gedefinieerd.

De parameter dataRecord (DREC_) wordt gebruikt door het WriteDataByIdentifier request-bericht om aan de server (VU) de gegevensregistratiewaarden te leveren die door de recordDataIdentifier zijn geïdentificeerd. Gegevensformaten worden in punt 8 nader aangegeven.

7. CONTROLE VAN TESTIMPULSEN — INVOER-/UITVOERCONTROLE FUNCTIONELE EENHEID

De beschikbare diensten worden omschreven in de onderstaande tabel:

Tabel 32

Invoer-/uitvoercontrole functionele eenheid

Naam van de dienst	Omschrijving
InputOutputControlBy- Identifier	De cliënt verzoekt om controle van een voor de server specifieke invoer/uitvoer

7.1. InputOutputControlByIdentifier-dienst (Invoer-/uitvoercontrole door identificatiesymbool)**7.1.1. Omschrijving van het bericht**

Er is een verbinding via de frontconnector waarmee testpulsen met gebruikmaking van een geschikt testapparaat geregeld of gecontroleerd kunnen worden.

CPR_058 Deze kalibrerings-I/O-signaallijn kan door het K-lijncommando met gebruikmaking van de dienst InputOutputControlByIdentifier geconfigureerd worden om de vereiste invoer- of uitvoerfunctie voor de lijn te selecteren. De beschikbare instellingen van de lijn zijn:

- geblokkeerd,
- speedSignalInput, waarbij de kalibrerings-I/O-signaallijn wordt gebruikt om een snelheidssignaal (testsignaal) in te voeren dat het snelheidssignaal van de bewegingssensor vervangt,

▼ **M7**

- realTimeSpeedSignalOutputSensor, waarbij de kalibrerings-I/O-signaallijn wordt gebruikt om het snelheidssignaal van de bewegingssensor uit te voeren,
 - RTCOutput, waarbij de kalibrerings-I/O-signaallijn wordt gebruikt om het UTC-kloksignaal uit te voeren.
- CPR_059 De voertuigunit moet een afstellingssessie ingevoerd hebben en in CALIBRATION-modus zijn om de instelling van de lijn te configureren. Bij het verlaten van de afstellingssessie of van de CALIBRATION-modus moet de voertuigunit ervoor zorgen dat de kalibrerings-I/O-signaallijn teruggebracht wordt in de „geblokkeerde” (standaard)instelling.
- CPR_060 Indien snelheidspulsen op de real-time-invoerlijn van het snelheidssignaal van de VU worden ontvangen terwijl de kalibrerings-I/O-signaallijn op invoer staat, dan moet de kalibrerings-I/O-signaallijn op uitvoer worden gezet of teruggebracht naar de geblokkeerde instelling.
- CPR_061 De sequentie moet zijn:
- breng met de StartCommunication-dienst de overdracht tot stand;
 - voer met de StartDiagnosticSession-dienst een afstellingssessie in en zet de VU in de CALIBRATION-werkingsmodus (de volgorde van deze twee opdrachten is niet belangrijk);
 - wijzig de instelling van de uitvoer met de InputOutputControlByIdentifier-dienst.

7.1.2. **Berichtformaat**

- CPR_062 De berichtformaten voor de InputOutputControlByIdentifier-primitieven worden omschreven in de onderstaande tabellen.

Tabel 33

InputOutputControlByIdentifier Request-bericht

Byte-nr.	Parameternaam	Hex-waarde	Mnemonisch
nr. 1	Formaatbyte — fysieke adressering	80	FMT
nr. 2	Byte van het doeladres	EE	TGT
nr. 3	Byte van het bronadres	tt	SRC
nr. 4	Additionele lengtebyte	xx	LEN
nr. 5	InputOutputControlByIdentifier Request Sid	2F	IOCBI
nr. 6 en nr. 7	InputOutputIdentifier = [CalibrationInputOutput]	F960	IOI_CIO
nr. 8 of nr. 8 tot nr. 9	ControlOptionRecord = [inputOutputControlParameter — een waarde uit tabel 36 controlState — een waarde uit tabel 38 (zie onderstaande opmerking)]	xx xx	COR_ ... IOCP_ ... CS_ ...
nr. 9 of nr. 10	Controlesom	00-FF	CS

Opmerking: De parameter controlState is slechts in een paar gevallen aanwezig (zie 7.1.3).

▼M7

Tabel 34

InputOutputControlByIdentifier Positive Response-bericht

Byte-nr.	Parameternaam	Hex-waarde	Mnemonisch
nr. 1	Formaatbyte — fysieke adressering	80	FMT
nr. 2	Byte van het doeladres	tt	TGT
nr. 3	Byte van het bronadres	EE	SRC
nr. 4	Additionele lengtebyte	xx	LEN
nr. 5	InputOutputControlByIdentifier Positive Response SId	6F	IOCBIPR
nr. 6 en nr. 7	InputOutputIdentifier = [CalibrationInputOutput]	F960	IOI_CIO
nr. 8 of nr. 8 tot nr. 9	ControlStatusRecord = [inputOutputControlParameter (zelfde waarde als byte-nr. 8 tabel 33) controlState (zelfde waarde als byte-nr. 9 tabel 33)] indien van toepassing	xx xx	CSR_ IOCP_ ... CS_ ...
nr. 9 of nr. 10	Controlesom	00-FF	CS

Tabel 35

InputOutputControlByIdentifier Negative Response-bericht

Byte-nr.	Parameternaam	Hex-waarde	Mnemonisch
nr. 1	Formaatbyte — fysieke adressering	80	FMT
nr. 2	Byte van het doeladres	tt	TGT
nr. 3	Byte van het bronadres	EE	SRC
nr. 4	Additionele lengtebyte	03	LEN
nr. 5	Negative Response Service Id	7F	NR
nr. 6	InputOutputControlByIdentifier Request SId	2F	IOCBI
nr. 7	ResponseCode = [incorrectMessageLength conditionsNotCorrect requestOutOfRange deviceControlLimitsExceeded]	13 22 31 7A	RC_IML RC_CNC RC_ROOR RC_DCLE
nr. 8	Controlesom	00-FF	CS

▼ **M7**7.1.3. *Parameterdefinitie*

CPR_064 De parameter `inputOutputControlParameter` (IOCP_) wordt omschreven in de onderstaande tabel.

Tabel 36

Omschrijving van de waarden van de `inputOutputControlParameter`

Hex	Omschrijving	Mnemonisch
01	ReturnControlToECU Deze waarde moet aan de server (VU) aangeven dat het testapparaat niet langer controle heeft over de kalibrerings-I/O-signaallijn.	RCTECU
01	ResetToDefault Deze waarde moet aan de server (VU) aangeven dat gevraagd wordt de kalibrerings-I/O-signaallijn terug te stellen op de standaardinstelling.	RTD
03	ShortTermAdjustment Deze waarde moet aan de server (VU) aangeven dat gevraagd wordt de kalibrerings-I/O-signaallijn af te stellen op de waarde in de <code>controlState</code> parameter.	STA

CPR_065 De parameter `controlState` is alleen aanwezig wanneer de `inputOutputControlParameter` op `ShortTermAdjustment` ingesteld is en wordt in de onderstaande tabel omschreven:

Tabel 37

Omschrijving van de waarden van de `controlState`

Modus	Hex-waarde	Omschrijving
Disable	00	I/O-lijn is geblokkeerd (standaardinstelling)
Enable	01	Kalibrerings-I/O-lijn kan worden gebruikt als <code>speedSignalInput</code>
Enable	02	Kalibrerings-I/O-lijn kan worden gebruikt als <code>realTimeSpeedSignalOutputSensor</code>
Enable	03	Kalibrerings-I/O-lijn kan worden gebruikt als <code>RTCOutput</code>

8. FORMATEN VAN DATARECORDS (GEGEVENSREGISTRATIES)

Dit punt bevat nadere bijzonderheden betreffende:

- algemene regels die moeten worden toegepast op reeksen parameters die door de voertuigunit aan het testapparaat worden doorgegeven,
- formaten die moeten worden gebruikt voor gegevens die via de in punt 6 beschreven diensten voor gegevensoverbrenging worden doorgegeven.

CPR_067 Alle geïdentificeerde parameters moeten door de VU worden ondersteund.

CPR_068 Gegevens die door de VU aan het testapparaat worden doorgegeven in antwoord op een verzoekbericht, moeten van het gemeten type zijn (d.w.z. huidige waarde van de gevraagde parameter zoals gemeten of waargenomen door de VU).

8.1. **Overgebrachte parameterreeksen**

CPR_069 De reeksen die worden gebruikt om de geldigheid van een overgebrachte parameter te bepalen, zijn in tabel 38 gedefinieerd.

▼M7

- CPR_070 De waarden in de reeks „foutindicator” vormen een middel voor de voertuigunit om onmiddellijk aan te geven dat geldige parametrische gegevens momenteel niet beschikbaar zijn wegens een of andere fout in de registratieapparatuur.
- CPR_071 De waarden in de reeks „niet beschikbaar” vormen een middel voor de voertuigunit om een bericht over te brengen dat een parameter bevat welke in die module niet beschikbaar is of niet wordt ondersteund. De waarden in de reeks „niet gevraagd” vormen een middel voor een apparaat om een commandobericht over te brengen en de parameters te identificeren waarvoor geen antwoord van het ontvangstapparaat wordt verwacht.
- CPR_072 Indien een storing in een component het onmogelijk maakt geldige gegevens voor een parameter over te brengen, moet de foutindicator, als beschreven in tabel 38, worden gebruikt in plaats van de gegevens van die parameter. Indien de gemeten of berekende gegevens echter een waarde opleveren die geldig is, maar de gedefinieerde parameterreeks overschrijdt, mag de foutindicator niet worden gebruikt. De gegevens moeten worden overgebracht met gebruikmaking van de passende minimale of maximale parameterwaarde.

Tabel 38

dataRecords reeksen

Reeksnaam	1 byte (Hex-waarde)	2 bytes (Hex-waarde)	4 bytes (Hex-waarde)	ASCII
Geldig signaal	00 tot FA	0000 tot FAFF	00000000 tot FAFFFFFF	1 tot 254
Parameterspecifieke indicator	FB	FB00 tot FBFF	FB000000 tot FBFFFFFF	geen
Gereserveerde reeks voor toekomstige indicatorbits	FC tot FD	FC00 tot FDFF	FC000000 tot FDFFFFFF	geen
Foutindicator	FE	FE00 tot FEFF	FE000000 tot FEFFFFFF	0
Niet beschikbaar of niet gevraagd	FF	FF00 tot FFFF	FF000000 tot FFFFFFFF	FF

- CPR_073 Voor in ASCII gecodeerde parameters is het ASCII-teken „*” gereserveerd als begrenzer.

8.2. Formaten van dataRecords

Tabel 39 tot en met tabel 42 bevatten bijzonderheden over de formaten die moeten worden gebruikt via de ReadDataByIdentifier- en WriteDataByIdentifier-diensten.

- CPR_074 Tabel 39 geeft de lengte, resolutie en bedrijfsreeks voor elke parameter die door zijn recordDataIdentifier is geïdentificeerd:

Tabel 39

Formaat van dataRecords

Parameternaam	Data lengte (bytes)	Resolutie	Bedrijfsreeks
TimeDate	8	Zie details in tabel 40	
HighResolutionTotalVehicleDistance	4	5 m/bit, toename, 0 m offset	0 tot + 21 055 406 km
Kfactor	2	0,001 pulse/m/bit, toename, 0 offset	0 tot 64,255 pulsen/m
LfactorTyreCircumference	2	0,125 10 ⁻³ m/bit, toename, 0 offset	►C1 0 tot 8,031 ◀

▼ **M7**

Parameternaam	Data lengte (bytes)	Resolutie	Bedrijfsreeks
VvehicleCharacteristicFactor	2	0,001 pulse/m/bit, toename, 0 offset	0 tot 64,255 pulsen/m
TyreSize	15	ASCII	ASCII
NextCalibrationDate	3	Zie details in tabel 41	
SpeedAuthorised	2	1/256 km/h/bit, toename, 0 offset	► C1 0 tot 250,996 km/h ◀
RegisteringMemberState	3	ASCII	ASCII
VehicleRegistrationNumber	14	Zie details in tabel 42	
VIN	17	ASCII	ASCII

CPR_075 Tabel 40 bevat bijzonderheden betreffende de formaten van de verschillende bytes van de TimeDate-parameter:

Tabel 40

Gedetailleerd formaat van TimeDate (► **M10** recordDataIdentificer-waarde # F90B ◀)

Byte	Parameterdefinitie	Resolutie	Bedrijfsreeks
1	Seconden	0,25 s/bit, toename, 0 s comp.	0 tot 59,75 s
2	Minuten	1 min/bit, toename, 0 min comp.	0 tot 59 min
3	Uren	1 h/bit toename, 0 h comp.	0 tot 23 h
4	Maand	1 maand/bit toename, 0 maand comp.	1 tot 12 maand
5	Dag	0,25 dag/bit toename, 0 dag comp. (zie noot onder tabel 41)	0,25 tot 31,75 dagen
6	Jaar	1 jaar/bit toename +1985 jaar comp. (zie noot onder tabel 41)	jaar 1985 tot 2235
7	Lokale minuutcompensatie	1 min/bit toename, - 125 min comp.	► M10 - 59 tot +59 min ◀
8	Lokale uurcompensatie	1 h/bit toename, - 125 h comp.	- 23 tot + 23 h

CPR_076 Tabel 41 bevat bijzonderheden betreffende de formaten van de verschillende bytes van de NextCalibrationDate parameter.

Tabel 41

Gedetailleerd formaat van NextCalibrationDate (► **M10** recordDataIdentificer-waarde # F922 ◀)

Byte	Parameterdefinitie	Resolutie	Bedrijfsreeks
1	Maand	1 maand/bit toename 0 maand comp.	1 tot 12 maand
2	Dag	0,25 dag/bit toename, 0 dag comp. (zie noot hieronder)	0,25 tot 31,75 dag

▼ M7

Byte	Parameterdefinitie	Resolutie	Bedrijfsreeks
3	Jaar	1 jaar/bit toename, +1985 jaar comp. (zie noot hieronder)	jaar 1985 tot 2235

NOOT betreffende het gebruik van de „Dag”-parameter:

1. Een waarde van 0 voor de datum is ongeldig. De waarden 1, 2, 3 en 4 worden gebruikt om de eerste dag van de maand aan te geven; 5, 6, 7 en 8 geven de tweede dag van de maand aan, enz.
2. Deze parameter beïnvloedt of wijzigt de bovenstaande uur-parameter niet.

NOOT betreffende het gebruik van de „Jaar”-parameter:

Een waarde van 0 voor het jaar geeft het jaar 1985 aan; een waarde van 1 geeft 1986 aan, enz.

CPR_078

Tabel bevat bijzonderheden betreffende de formaten van de verschillende bytes van de VehicleRegistrationNumber-parameter:

Tabel 42

Gedetailleerd formaat van VehicleRegistrationNumber (► M10 recordDataIdentificer-waarde # F97E ◀)

Byte	Parameterdefinitie	Resolutie	Bedrijfsreeks
1	Code Page (zoals gedefinieerd in appendix 1)	ASCII	01 tot 0A
2 tot 14	Vehicle Registration Number (zoals gedefinieerd in appendix 1)	ASCII	ASCII

▼ **M7**

Appendix 9

**TYPEGOEDKEURING — LIJST VAN MINIMAAL VEREISTE
BEPROEVINGEN**

INHOUD

1.	Inleiding
1.1.	Typegoedkeuring
1.2.	Referentienormen
2.	Functiebeproevingen van de voertuigunit
3.	Functiebeproevingen van de bewegingsopnemer
4.	Functiebeproevingen van tachograafkaarten
5.	Interoperabiliteitsbeproevingen

▼M7**1. INLEIDING****1.1. Typegoedkeuring**

De EG-goedkeuring van een controleapparaat (of component) of van een tachograafkaart is gebaseerd op:

- een veiligheidscertificatie uitgevoerd door een autoriteit van de ITSEC, met een veiligheidsdoelstelling die volledig voldoet aan appendix 10 bij deze bijlage;
- een functiecertificatie uitgevoerd door een autoriteit van de lidstaat die certificeert dat het beproefde item voldoet aan de voorschriften van deze bijlage met betrekking tot uitgevoerde functies, nauwkeurigheid van de metingen en milieukeukenmerken;
- een interoperabiliteitscertificatie uitgevoerd door de bevoegde instantie die certificeert dat het controleapparaat (of de tachograafkaart) volledig interoperabel is met de vereiste modellen tachograafkaarten (of controleapparatuur) (zie hoofdstuk VIII van deze bijlage).

Deze appendix specificeert welke beproevingen minimaal door een autoriteit van de lidstaat tijdens functiebeproevingen moeten worden uitgevoerd, en welke beproevingen minimaal door de bevoegde instantie tijdens de interoperabiliteitsbeproevingen moeten worden uitgevoerd. Te volgen procedures voor het uitvoeren van de beproevingen of het soort beproevingen worden niet nader gespecificeerd.

De aspecten van de veiligheidscertificatie zijn niet in deze appendix opgenomen. Indien een aantal voor goedkeuring vereiste beproevingen tijdens de veiligheidscertificatie en het certificatieproces uitgevoerd zijn, dan hoeven deze beproevingen niet opnieuw uitgevoerd te worden. In dat geval moeten alleen de resultaten van deze veiligheidsbeproevingen worden gecontroleerd. Ter informatie worden de voorschriften die naar verwachting tijdens de veiligheidscertificatie worden beproefd (of die nauw verband houden met de beproevingen die naar verwachting worden uitgevoerd) in deze appendix met een „*” aangeduid.

Deze appendix behandelt afzonderlijk de goedkeuring van de bewegingsopnemer en van de voertuigunit als samenstellende delen van het controleapparaat. Interoperabiliteit tussen elk model bewegingsopnemer en elk model voertuigunit is niet vereist, daarom kan de goedkeuring van een bewegingsopnemer alleen in combinatie met de goedkeuring van een voertuigunit en vice versa worden verleend.

1.2. Referentienormen

De onderstaande referentienormen worden in deze appendix gebruikt:

IEC 68-2-1	Environmental testing — Part 2: Tests — Tests A: Cold. 1990 + Amendment 2: 1994.
IEC 68-2-2	Environmental testing — Part 2: Tests — Tests B: Dry heat. 1974 + Amendment 2: 1994.
IEC 68-2-6	Basic environmental testing procedures — Test methods — Test Fc and guidance: Vibrations (sinusoidal). 6th edition: 1985.
IEC 68-2-14	Basic environmental testing procedures — Test methods — Test N: Change of temperature. Modification 1: 1986.
IEC 68-2-27	Basic environmental testing procedures — Test methods — Test Ea and guidance: Shock. Edition 3: 1987.
IEC 68-2-30	Basic environmental testing procedures — Test methods — Test Db and guidance: Damp heat, cyclic (12 + 12 — hour cycle). Modification 1: 1985.
IEC 68-2-35	Basic environmental testing procedure — Test methods — Test Fda: Random Vibrations wide band — Reproducibility High. Modification 1: 1983.

▼ **M7**

IEC 529	Degrees of protection provided by enclosures (IP code). Edition 2: 1989.
IEC 61000-4-2	Electromagnetic Compatibility (EMC) — Testing and measurement techniques — Electrostatic discharge immunity test: 1995/Amendment 1: 1998.
ISO 7637-1	Road vehicles — Electrical disturbance by conduction and coupling — Part 1: Passenger cars and light commercial vehicles with nominal 12 V supply voltage — Electrical transient conduction along supply lines only. Edition 2: 1990.
ISO 7637-2	Road vehicles — Electrical disturbance by conduction and coupling — Part 2: Commercial vehicles with nominal 24 V supply voltage — Electrical transient conduction along supply lines only. First edition: 1990.
ISO 7637-3	Road vehicles — Electrical disturbance by conduction and coupling — Part 3: Vehicles with 12 V or 24 V supply voltage — Electrical transient transmission by capacitive and inductive coupling via lines other than supply lines. First Edition: 1995 + Cor 1: 1995.
ISO/IEC 7816-1	Identification cards — Integrated circuit(s) cards with contacts — Part 1: Physical characteristics. First edition: 1998.
ISO/IEC 7816-2	Information technology — Identification cards — Integrated circuit(s) cards with contacts — Part 2: Dimensions and location of the contacts. First edition: 1999.
ISO/IEC 7816-3	Information technology — Identification cards — Integrated circuit(s) cards with contacts — Part 3: Electronic signals and transmission protocol. Edition 2: 1997.
ISO/IEC 10373	Identification cards — Test methods. First edition: 1993.

▼ **M15**

Wegvoertuigen – Tachograafsystemen – Deel 3: Aansluiting van bewegingssensor (bij voertuigen).

▼ **M7**

2. FUNCTIEBEPROEVINGEN VAN DE VOERTUIGUNIT

Nr.	Beproeving	Omschrijving	Gerelateerde voorschriften
1.	Administratieve controle		
1.1.	Documentatie	Juistheid van de documentatie	
1.2.	Beproevingresultaten van de fabrikant	Resultaten van de beproeving door de fabrikant uitgevoerd tijdens integratie. Papierdemonstraties	070, 071, 073
2.	Visuele inspectie		
2.1.	Naleving van documentatie		
2.2.	Identificatie / opschriften		168, 169
2.3.	Materialen		163 tot en met 167

▼M7

Nr.	Beproeving	Omschrijving	Gerelateerde voorschriften
2.4	Verzegeling		251
2.5.	Externe interfaces		
3.	Funciebeproevingen		
3.1.	Aanwezige functies		002, 004, 244
3.2.	Werkingsmodi		006*, 007*, 008*, 009*, 106, 107
3.3.	Functies en gegevenstoegangsrechten		010*, 011*, 240, 246, 247
3.4.	Controle op het inbrengen en uitnemen van kaarten		013, 014, 015*, 016*, 106
3.5.	Meting van snelheid en afstand		017 tot en met 026
3.6.	Tijdmeting (beproeving uitgevoerd bij 20 °C)		027 tot en met 032
3.7.	Controle op activiteiten van de bestuurder		033 tot en met 043, 106
3.8.	Controle op de status van de bestuurders		044, 045, 106
3.9.	Handmatige invoer		046 tot en met 050b
3.10.	Beheer van bedrijfsvergrendelingen		051 tot en met 055
3.11.	Bewaken van controleactiviteiten		056, 057
3.12.	Opsporing van voorvallen en/of fouten		059 tot en met 069, 16
3.13.	Identificatiegegevens van de inrichting		075*, 076*, 079
3.14.	Gegevens over inbrengen en uitnemen van de bestuurderskaart		081* tot en met 083*
3.15.	Gegevens over activiteiten van de bestuurder		084* tot en met 086*
3.16.	Gegevens over plaatsen		087* tot en met 089*
3.17.	Gegevens over de kilometerstand		090* tot en met 092*
3.18.	Gedetailleerde gegevens over snelheid		093*
3.19.	Gegevens over voorvallen		094*, 095
3.20.	Gegevens over fouten		096*
3.21.	Kalibreringsgegevens		097*, 098*
3.22.	Tijdafstellingsgegevens		100*, 101*
3.23.	Gegevens over controleactiviteiten		102*, 103*
3.24.	Gegevens over bedrijfsvergrendelingen		104*
3.25.	Gegevens over overbrengingsactiviteiten		105*
3.26.	Gegevens over specifieke omstandigheden		105a*, 105b*
3.27.	Registreren en opslaan op tachograafkaarten		108, 109*, 109a*, 110*, 111, 112
3.28.	Visuele weergave		072, 106, 113 tot en met 128, PIC_001, DIS_001
3.29.	Afdrukken		072, 106, 129 tot en met 138, PIC_001, PRT_001 tot en met PRT_012
3.30.	Waarschuwingssignalen		106, 139 tot en met 148, PIC_001
3.31.	Overbrengen van gegevens naar externe media		072, 106, 149 tot en met 151
3.32.	Uitvoergegevens naar additionele externe inrichtingen		152, 153

▼ **M7**

Nr.	Beproeving	Omschrijving	Gerelateerde voorschriften
3.33.	Kalibrering		154*, 155*, 156*, 245
3.34.	Tijdafstelling		157*, 158*
3.35.	Geen interferentie van additionele functies		003, 269

▼ **M15**

3.36.	Aansluiting voor de bewegingssensor		001a, 099
3.37.	Verifieer of de VU door de VU-fabrikant bepaalde voorvallen en/of fouten detecteert, registreert en opslaat, wanneer een gekoppelde bewegingssensor reageert op een magnetisch veld dat detectie van beweging van het voertuig stoort		161a

▼ **M7**

4.	Milieubeproevingen		
4.1.	Temperatuur	<p>Controleer functionaliteit aan de hand van:</p> <ul style="list-style-type: none"> — IEC 68-2-1, test Ad, met een beproevingsduur van 72 uur bij de laagste temperatuur (- 20 °C), 1 uur ingeschakeld, 1 uur uitgeschakeld; — IEC 68-2-2, test Bd, met een beproevingsduur van 72 uur bij de hoogste temperatuur (+ 70 °C), 1 uur ingeschakeld, 1 uur uitgeschakeld <p>Temperatuurwisselproef: controleer de bestandheid van de voertuigunit tegen snelle wisselingen in de omgevingstemperatuur aan de hand van IEC 68-2-14, test Na, met 20 wisselingen, elk met een temperatuur variërend van de laagste temperatuur (- 20 °C) tot de hoogste temperatuur (+ 70 °C), bij een verblijf gedurende 2 uur bij de laagste en de hoogste temperatuur</p> <p>Een kleiner aantal beproevingen (zoals gedefinieerd in sectie 3 van deze tabel) kan bij de laagste temperatuur, de hoogste temperatuur en tijdens de temperatuurwisselingen worden uitgevoerd</p>	159
4.2.	Vochtigheid	<p>Controleer de bestandheid van de voertuigunit tegen een cyclische vochtigheid (warmteproef) aan de hand van IEC 68-2-30, test Db, zes cycli van 24 uur, elke temperatuur variërend van + 25 °C tot + 55 °C en een relatieve vochtigheid van 97 % bij + 25 °C en gelijk aan 93 % bij + 55 °C</p>	160
4.3.	Vibratie	<p>1. Sinusoïdale vibraties:</p> <p>Controleer of de voertuigunit bestand is tegen sinusoïdale vibraties met de onderstaande kenmerken:</p> <p>constante verplaatsing tussen 5 en 11 Hz: 10 mm piek</p> <p>constante acceleratie tussen 11 en 300 Hz : 5 g</p> <p>Dit voorschrift wordt gecontroleerd aan de hand van IEC 68-2-6, test Fc, met een minimale beproevingsduur van 3 × 12 uur (12 uur per as)</p>	163

▼M7

Nr.	Beproeving	Omschrijving	Gerelateerde voorschriften
		<p>2. Willekeurige vibraties:</p> <p>Controleer de bestandheid van de voertuigunit tegen willekeurige vibraties bij onderstaande kenmerken:</p> <p>frequentie 5-150 Hz, niveau 0,02 g²/Hz</p> <p>Dit voorschrift wordt gecontroleerd aan de hand van IEC 68-2-35, test Ffda, met een minimale beproevingsduur van 3 × 12 uur (12 uur per as), 1 uur ingeschakeld, 1 uur uitgeschakeld</p> <p>De twee bovengenoemde beproevingen worden op twee verschillende modellen van de te beproeven inrichting uitgevoerd</p>	
4.4.	Bescherming tegen water en vreemde lichamen	Controleer of de beveiligingsindex van de voertuigunit volgens IEC 529 ten minste IP 40 is, wanneer deze in bedrijfsomstandigheden in een voertuig wordt geplaatst	164, 165
4.5.	Beveiliging tegen te hoge spanning	Controleer of de voertuigunit bestand is tegen een stroomvoorziening van: 24 V-uitvoeringen: 34 V bij + 40 °C 1 uur 12 V-uitvoeringen: 17 V bij + 40 °C 1 uur	161
4.6.	Beveiliging tegen om-polen	Controleer of de voertuigunit bestand is tegen een omkering in de stroomvoorziening	161
4.7.	Beveiliging tegen kortsluiting	Controleer of invoer-/uitvoersignalen beveiligd zijn tegen kortsluiting in de stroomvoorziening en tegen aardsluiting	161
5.	EMC-beproevingen		
5.1.	Stralingen en gevoeligheid	Overeenkomstig Richtlijn 95/54/EG	162
5.2.	Elektrostatische ontlading	Overeenkomstig IEC 61000-4-2, ± 2 kV (niveau 1)	162
5.3.	Transiënte geleidingsverschijnselen in de stroomvoorziening	<p>voor 24 V-uitvoeringen: overeenkomstig ISO 7637-2</p> <p>puls 1a: V_s = - 100 V, R_i = 10 ohm</p> <p>puls 2: V_s = + 100 V, R_i = 10 ohm</p> <p>puls 3a: V_s = - 100 V, R_i = 50 ohm</p> <p>puls 3b: V_s = + 100 V, R_i = 50 ohm</p> <p>puls 4: V_s = - 16 V, V_a = - 12 V, t₆=100 ms</p> <p>puls 5: V_s = + 120 V, R_i = 2,2 ohm, t_d = 250 ms</p> <p>voor 12 V-uitvoeringen: overeenkomstig ISO 7637-1</p> <p>puls 1: V_s = - 100 V, R_i = 10 ohm</p> <p>puls 2: V_s = + 100 V, R_i = 10 ohm</p> <p>puls 3a: V_s = - 100 V, R_i = 50 ohm</p> <p>puls 3b: V_s = + 100 V, R_i = 50 ohm</p> <p>puls 4: V_s = - 6 V, V_a = - 5 V, t₆ = 15 ms</p> <p>puls 5: V_s = + 65 V, R_i = 3 ohm, t_d = 100 ms</p> <p>Puls 5 moet alleen bij voertuigunits worden beproefd die in voertuigen worden geïnstalleerd waarvoor geen externe gewone beveiliging tegen een plotselinge spanningsverlaging geïmplementeerd is</p>	162

▼ **M7**

3. FUNCTIEBEPROEVINGEN VAN DE BEWEGINGSOPNEMER

Nr.	Beproeving	Omschrijving	Gerelateerde voorschriften
1.	Administratieve controle		
1.1.	Documentatie	Juistheid van de documentatie	
2.	Visuele inspectie		
2.1.	Inachtneming van documentatie		
2.2.	Identificatie/opschriften		169, 170
2.3.	Materialen		163 tot en met 167
2.4.	Verzegeling		251
3.	Funcatiebeproevingen		
3.1.	Identificatiegegevens van de opnemer		077*
3.2.	Verbinding bewegingsopnemer — voertuigunit		099*, 155
3.3.	Bewegingsdetectie		
	Juistheid van bewegingsmeting		022 tot en met 026
▼ M15			
3.4.	Aansluiting voertuigunit		001a
3.5.	Controleer of de bewegingssensor bestand is tegen een magnetisch veld. Verifieer, als alternatief, of de bewegingssensor reageert op een magnetisch veld dat de detectie van beweging van het voertuig stoort, zodat een gekoppelde VU sensorfouten kan detecteren, registreren en opslaan		161a
▼ M7			
4.	Milieubeproevingen		
4.1.	Bedrijfstemperatuur	Controleer functionaliteit (zoals gedefinieerd in beproeving nr. 3.3) in temperatuurbereik [- 40 °C; + 135 °C] aan de hand van: — IEC 68-2-1, test Ad, met een beproevingsduur van 96 uur bij de laagste temperatuur T_{\min} — IEC 68-2-2, test Bd, met een beproevingsduur van 96 uur bij de hoogste temperatuur T_{\max}	159
4.2.	Temperatuurwisselproef	Controleer functionaliteit (zoals gedefinieerd in beproeving nr. 3.3) aan de hand van IEC 68-2-14, test Na, 20 wisselingen, elk met een temperatuur variërend van de laagste temperatuur (- 40 °C) tot de hoogste temperatuur (+135 °C) en met een verblijf van 2 uur bij de laagste en de hoogste temperatuur Een kleiner aantal beproevingen (zoals gedefinieerd in beproeving nr. 3.3) kan bij de laagste temperatuur, de hoogste temperatuur en tijdens temperatuurwisselingen worden uitgevoerd	159
4.3.	Vochtigheidscycli	Controleer functionaliteit (zoals gedefinieerd in beproeving nr. 3.3) aan de hand van IEC 68-2-30, test Db, zes cycli van 24 uur, elke temperatuur variërend van + 25 °C tot + 55 °C en een relatieve vochtigheid van 97 % bij + 25 °C en gelijk aan 93 % bij + 55 °C	160

▼M7

Nr.	Beproeving	Omschrijving	Gerelateerde voorschriften
4.4.	Vibratie	Controleer functionaliteit (zoals gedefinieerd in beproeving nr. 3.3) aan de hand van IEC 68-2-6, test Fc, met een beproevingsduur van 100 frequentiecycli: constante verplaatsing tussen 10 en 57 Hz: 1,5 mm piek constante acceleratie tussen 57 en 500 Hz: 20 g	163
4.5.	Mechanische schok	Controleer functionaliteit (zoals gedefinieerd in beproeving nr. 3.3) met de IEC 68-2-27, test Ea, 3 schokken in beide richtingen van de 3 loodrechte assen	163
4.6.	Bescherming tegen water en vreemde lichamen	Controleer of de beveiligingsindex van de bewegingsopnemer volgens IEC 529 ten minste IP 64 is, wanneer deze in bedrijfsomstandigheden in een voertuig geplaatst is	165
4.7.	Beveiliging tegen om-polen	Controleer of de bewegingsopnemer bestand is tegen een omkering in de stroomvoorziening	161
4.8.	Beveiliging tegen kortsluiting	Controleer of de invoer-/uitvoersignalen beveiligd zijn tegen kortsluiting in de stroomvoorziening en tegen aardsluiting	161
5.	EMC-beproevingen		
5.1.	Stralingen en gevoeligheid	Overeenkomstig Richtlijn 95/54/EEC	162
5.2.	Elektrostatische ontlading	Overeenkomstig IEC 61000-4-2, ± 2 kV (niveau 1)	162
5.3.	Transiënte geleidingsverschijnselen in data-transmissielijnen	Overeenkomstig ISO 7637-3 (niveau III)	162

4. FUNCTIEBEPROEVINGEN VAN TACHOGRAAFKAARTEN

Nr.	Beproeving	Omschrijving	Gerelateerde voorschriften
1.	Administratieve controle		
1.1.	Documentatie	Juistheid van de documentatie	
2.	Visuele inspectie		
2.1.		Controleer of alle beveiligingskenmerken en zichtbare gegevens naar behoren en conform de regels op de kaart zijn afgedrukt	171 tot en met 181
3.	Fysieke beproevingen		
3.1.	Controleer de afmeting van de kaart en de plaats van de contacten		184 ISO/IEC 7816-1 ISO/IEC 7816-2
4.	Protocolbeproevingen		
4.1.	ATR	Controleer of de ATR voldoet	ISO/IEC 7816-3 TCS 304, 307, 308

▼M7

Nr.	Beproeving	Omschrijving	Gerelateerde voorschriften
4.2.	T=0	Controleer of het protocol T=0 voldoet	ISO/IEC 7816-3 TCS 302, 303, 305
4.3.	PTS	Controleer of de PTS-opdracht voldoet door T=0 op T=1 te zetten	ISO/IEC 7816-3 TCS 309 tot en met 311
4.4.	T=1	Controleer of het protocol T=1 voldoet	ISO/IEC 7816-3 TCS 303, 306
5.	Kaartstructuur		
5.1.		Ga na of de bestandsstructuur van de kaart voldoet door de kaart te controleren op de aanwezigheid van verplichte bestanden en hun toegangscondities	TCS 312 TCS 400*, 401, 402, 403*, 404, 405*, 406, 407, 408*, 409, 410*, 411, 412, 413*, 414, 415*, 416, 417, 418*, 419
6.	Funciebeproevingen		
6.1.	Normale verwerking	Controleer ten minste een keer het toegestane gebruik van elke opdracht (bijv.: test de UPDATE BINARY-opdracht met CLA = '00', CLA = '0C' en met verschillende P1-, P2- en Lc-parameters)	TCS 313 tot en met TCS 379
6.2.	Foutmeldingen	Beproof ten minste een keer elke algemene fout (met uitzondering van '6400' integriteitsfouten gecontroleerd tijdens de veiligheidscertificatie)	
7.	Milieubeproevingen		
7.1.		Controleer of de kaarten werken binnen de vastgestelde grenswaarden overeenkomstig ISO/IEC 10373	185 tot en met 188 ISO/IEC 7816-1

5. INTEROPERABILITEITSBEPROEVINGEN

Nr.	Beproeving	Omschrijving
1.	Wederzijdse authenticatie	Controleer of de wederzijdse authenticatie tussen de voertuigunit en de tachograafkaart normaal functioneert
2.	Lees-/schrijfbeproevingen	Voer een typisch functiescenario in de voertuigunit uit. Het scenario moet aan de soort te beproeven kaart worden aangepast en schrijfoopdrachten in zoveel mogelijk EF's op de kaart bevatten Controleer door middel van een kaartoverbrenging of alle corresponderende registraties correct ingevoerd zijn Controleer door middel van een dagelijkse afdruk van de kaart of alle corresponderende registraties correct gelezen kunnen worden

▼M7

Appendix 10

ALGEMENE BEVEILIGINGSDOELSTELLINGEN

Deze appendix specificeert de minimaal vereiste beveiligingsdoelstellingen voor de bewegingsopnemer, voertuigunit en tachograafkaart.

Teneinde de doelstellingen te formuleren op basis waarvan een verzoek om veiligheidscertificatie wordt ingediend, moeten de fabrikanten de documenten waar nodig verbeteren en completeren en mogen zij bestaande bedreigingen, doelstellingen, procedurele middelen alsmede uitvoeringsspecificaties voor beveiligingsfuncties wijzigen noch verwijderen.

INHOUD

Algemene beveiligingsdoelstelling van de bewegingsopnemer

1.	Inleiding
2.	Afkortingen, definities en referenties
2.1.	Afkortingen
2.2.	Definities
2.3.	Referentienormen
3.	Productratio
3.1.	Beschrijving van de bewegingsopnemer en gebruiksaanwijzing
3.2.	Levenscyclus van de bewegingsopnemer
3.3.	Bedreigingen
3.3.1.	Bedreigingen voor de toegangsbewaking
3.3.2.	Ontwerperelateerde bedreigingen
3.3.3.	Werkingsgerelateerde bedreigingen
3.4.	Beveiligingsdoelstellingen
3.5.	Informatietechnologische beveiligingsdoelstellingen
3.6.	Fysieke, personele of procedurele middelen
3.6.1.	Ontwerp van de inrichting
3.6.2.	Levering van de inrichting
3.6.3.	Ontwikkeling van beveiligingsgegevens en overdracht
3.6.4.	Installatie, kalibrering en controle van het controleapparaat
3.6.5.	Controle op de naleving van de wet
3.6.6.	Softwareaanpassing
4.	Beveiligingsfuncties
4.1.	Identificatie en authenticatie
4.2.	Toegangscontrole
4.2.1.	Toegangscontrolebeleid
4.2.2.	Toegangsrechten tot gegevens
4.2.3.	Bestandsstructuur en toegangscondities
4.3.	Verantwoording
4.4.	Audit
4.5.	Nauwkeurigheid
4.5.1.	Controlebeleid met betrekking tot de informatiestroom
4.5.2.	Overdracht van interne gegevens
4.5.3.	Integriteit van opgeslagen gegevens
4.6.	Betrouwbaarheid van de werking
4.6.1.	Beproevingen

▼M7

4.6.2.	Software
4.6.3.	Fysieke bescherming
4.6.4.	Onderbrekingen in de stroomvoorziening
4.6.5.	Terugstelvoorwaarden
4.6.6.	Beschikbaarheid van gegevens
4.6.7.	Meervoudige toepassingen
4.7.	Gegevensuitwisseling
4.8.	Cryptografische ondersteuning
5.	Definitie van beveiligingsmechanismen
6.	Minimumsterkte van beveiligingsmechanismen
7.	Garantieniveau
8.	Ratio

Algemene beveiligingsdoelstelling van de voertuigunit

1.	Inleiding
2.	Afkortingen, definities en referenties
2.1.	Afkortingen
2.2.	Definities
2.3.	Referentienormen
3.	Productratio
3.1.	Beschrijving van de voertuigunit en gebruiksaanwijzing
3.2.	Levenscyclus van de voertuigunit
3.3.	Bedreigingen
3.3.1.	Bedreigingen voor identificatie en toegangsbewaking
3.3.2.	Ontwerpergerelateerde bedreigingen
3.3.3.	Werkingsgerelateerde bedreigingen
3.4.	Beveiligingsdoelstellingen
3.5.	Informatietechnologische beveiligingsdoelstellingen
3.6.	Fysieke, personele of procedurele middelen
3.6.1.	Ontwerp van de apparatuur
3.6.2.	Levering en activering van de apparatuur
3.6.3.	Ontwikkeling van beveiligingsgegevens en overdracht
3.6.4.	Levering van kaarten
3.6.5.	Installatie, kalibrering en controle van het controleapparaat
3.6.6.	Bediening van de apparatuur
3.6.7.	Controle op de naleving van de wet
3.6.8.	Softwareaanpassing
4.	Beveiligingsfuncties
4.1.	Identificatie en authenticatie
4.1.1.	Identificatie en authenticatie van de bewegingsopnemer
4.1.2.	Identificatie en authenticatie van de gebruiker
4.1.3.	Identificatie en authenticatie van een op afstand aangesloten bedrijf
4.1.4.	Identificatie en authenticatie van de beheersinrichting
4.2.	Toegangscontrole
4.2.1.	Toegangscontrolebeleid

▼ **M7**

4.2.2.	Toegangsrechten tot functies
4.2.3.	Toegangsrechten tot gegevens
4.2.4.	Bestandsstructuur en toegangscondities
4.3.	Verantwoording
4.4.	Audit
4.5.	Hergebruik van objecten
4.6.	Nauwkeurigheid
4.6.1.	Controlebeleid met betrekking tot de informatiestroom
4.6.2.	Overdracht van interne gegevens
4.6.3.	Integriteit van opgeslagen gegevens
4.7.	Betrouwbaarheid van de werking
4.7.1.	Beproevingen
4.7.2.	Software
4.7.3.	Fysieke bescherming
4.7.4.	Onderbrekingen in de stroomvoorziening
4.7.5.	Terugstelvoorwaarden
4.7.6.	Beschikbaarheid van gegevens
4.7.7.	Meervoudige toepassingen
4.8.	Gegevensuitwisseling
4.8.1.	Gegevensuitwisseling met de bewegingsopnemer
4.8.2.	Gegevensuitwisseling met tachograafkaarten
4.8.3.	Gegevensuitwisseling met externe opslagmedia (overbrengingsfunctie)
4.9.	Cryptografische ondersteuning
5.	Definitie van beveiligingsmechanismen
6.	Minimumsterkte van beveiligingsmechanismen
7.	Garantieniveau
8.	Ratio

Algemene beveiligingsdoelstelling van de tachograafkaart

1.	Inleiding
2.	Afkortingen, definities en referentienormen
2.1.	Afkortingen
2.2.	Definities
2.3.	Referentienormen
3.	Productratio
3.1.	Beschrijving van de tachograafkaart en gebruiksaanwijzing
3.2.	Levenscyclus van een tachograafkaart
3.3.	Bedreigingen
3.3.1.	Eindoelen
3.3.2.	Aanvalspaden
3.4.	Beveiligingsdoelstellingen
3.5.	Informatietechnologische beveiligingsdoelstellingen
3.6.	Fysieke, personele of procedurele middelen
4.	Beveiligingsfuncties
4.1.	Overeenstemming met beschermingsprofielen
4.2.	Identificatie en authenticatie van de gebruiker
4.2.1.	Identificatie van de gebruiker

▼M7

4.2.2.	Authenticatie van de gebruiker
4.2.3.	Authenticatiefouten
4.3.	Toegangscontrole
4.3.1.	Toegangscontrolebeleid
4.3.2.	Toegangscontrolefuncties
4.4.	Verantwoording
4.5.	Audit
4.6.	Nauwkeurigheid
4.6.1.	Integriteit van opgeslagen gegevens
4.6.2.	Authenticatie van basisgegevens
4.7.	Betrouwbaarheid van de werking
4.7.1.	Beproevingen
4.7.2.	Software
4.7.3.	Stroomvoorziening
4.7.4.	Terugstelvoorwaarden
4.8.	Gegevensuitwisseling
4.8.1.	Gegevensuitwisseling met een voertuigunit
4.8.2.	Uitvoer van gegevens naar een niet-voertuigunit (overbrengingsfunctie)
4.9.	Cryptografische ondersteuning
5.	Definitie van beveiligingsmechanismen
6.	Opgegeven minimumsterkte van mechanismen
7.	Garantieniveau
8.	Ratio

▼ **M7****ALGEMENE BEVEILIGINGSDOELSTELLING VAN DE BEWEGINGSOPNEMER****1. Inleiding**

Dit document bevat een beschrijving van de bewegingsopnemer, van de door de bewegingsopnemer te neutraliseren bedreigingen en van de te realiseren beveiligingsdoelstellingen. Het specificiert de vereiste beveiligingsfuncties. Het document vermeldt verder de vereiste minimumsterkte van beveiligingsmechanismen en het vereiste garantieniveau voor de ontwikkeling en de evaluatie.

De voorschriften waarnaar in het document wordt verwezen, staan in de tekst van bijlage I B. Voor de duidelijkheid treedt er soms herhaling op tussen de voorschriften in de tekst van bijlage I B en de voorschriften van de beveiligingsdoelstelling. In het geval van onduidelijkheid tussen een voorschrift van de beveiligingsdoelstelling en een voorschrift van bijlage I B waarnaar in dit document wordt verwezen, geldt het voorschrift van bijlage I B.

Voorschriften van bijlage I B die in de beveiligingsdoelstellingen niet worden genoemd, zijn geen onderwerp van de beveiligingsfuncties.

Er zijn unieke labels toegewezen aan bedreigingen, doelstellingen, procedurele middelen en SEF-specificaties, zodat deze gemakkelijk in ontwikkelings- en beproevingsdocumentatie terug te vinden zijn.

2. Afkortingen, definities en referenties**2.1. Afkortingen**

ROM Read only memory (ROM-geheugen)

SEF Security enforcing function (beveiligingsfunctie)

TBD To be defined (nog te bepalen)

TOE Target of evaluation (doel van de evaluatie)

VU Vehicle unit (voertuigunit)

2.2. Definities

Digitale tachograaf	Controleapparaat
Unit	Een met de bewegingsopnemer verbonden inrichting
Bewegingsgegevens	De met de VU uitgewisselde gegevens betreffende snelheid en afgelegde afstand
Fysiek gescheiden delen	Fysieke componenten van de bewegingsopnemer die zich op verschillende plaatsen in het voertuig bevinden, in tegenstelling met fysieke, in de behuizing van de bewegingsopnemer ondergebrachte componenten

▼ **M7**

Beveiligingsgegevens	De specifieke gegevens ter ondersteuning van beveiligingsfuncties (bijv. cryptosleutels)
Systeem	Inrichtingen, mensen of organisaties die op de een of andere manier bij de controleapparatuur betrokken zijn
Gebruiker	Een menselijke gebruiker van de bewegingsopnemer (wanneer niet gebruikt in de uitdrukking „gebruikersgegevens”)
Gebruikersgegevens	Door de bewegingsopnemer geregistreerde of opgeslagen gegevens, anders dan bewegings- of beveiligingsgegevens

2.3. **Referentienormen**

ITSEC ITSEC Information Technology Security Evaluation Criteria 1991

3. **Productratio**3.1. **Beschrijving van de bewegingsopnemer en gebruiksaanwijzing**

De bewegingsopnemer is bedoeld voor installatie in voertuigen voor het wegvervoer. Het doel ervan is beveiligde bewegingsgegevens betreffende de snelheid en afgelegde afstand van het voertuig aan de VU te leveren.

De bewegingsopnemer wordt op mechanische wijze verbonden met een bewegend deel van het voertuig. Deze beweging kan representatief zijn voor de snelheid of de afgelegde afstand van het voertuig. De inrichting kan in de versnellingsbak of in een ander deel van het voertuig worden geplaatst.

In de operationele modus is de bewegingsopnemer met een VU verbonden.

De opnemer kan ook met een specifieke inrichting voor beheersdoeleinden worden verbonden (TBD door de fabrikant)

De standaardbewegingsopnemer wordt weergegeven in de onderstaande figuur:

Figuur 1

Standaardbewegingsopnemer

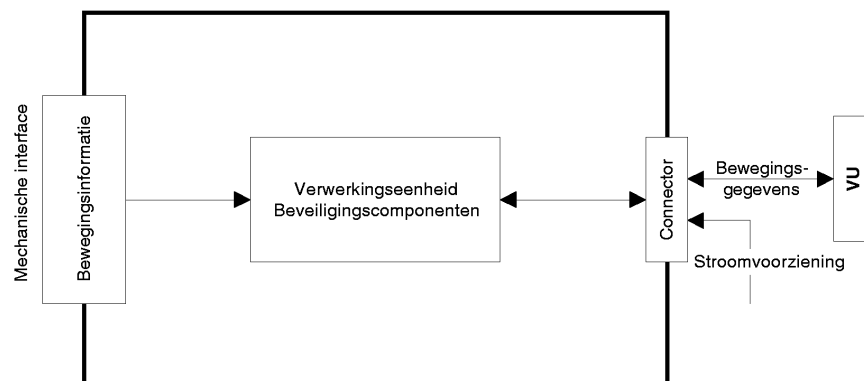

▼M7

3.2. *Levenscyclus van de bewegingsopnemer*

De typische levenscyclus van de bewegingsopnemer wordt weer-gegeven in de onderstaande figuur:

Figuur 2

Typische levenscyclus van de bewegingsopnemer

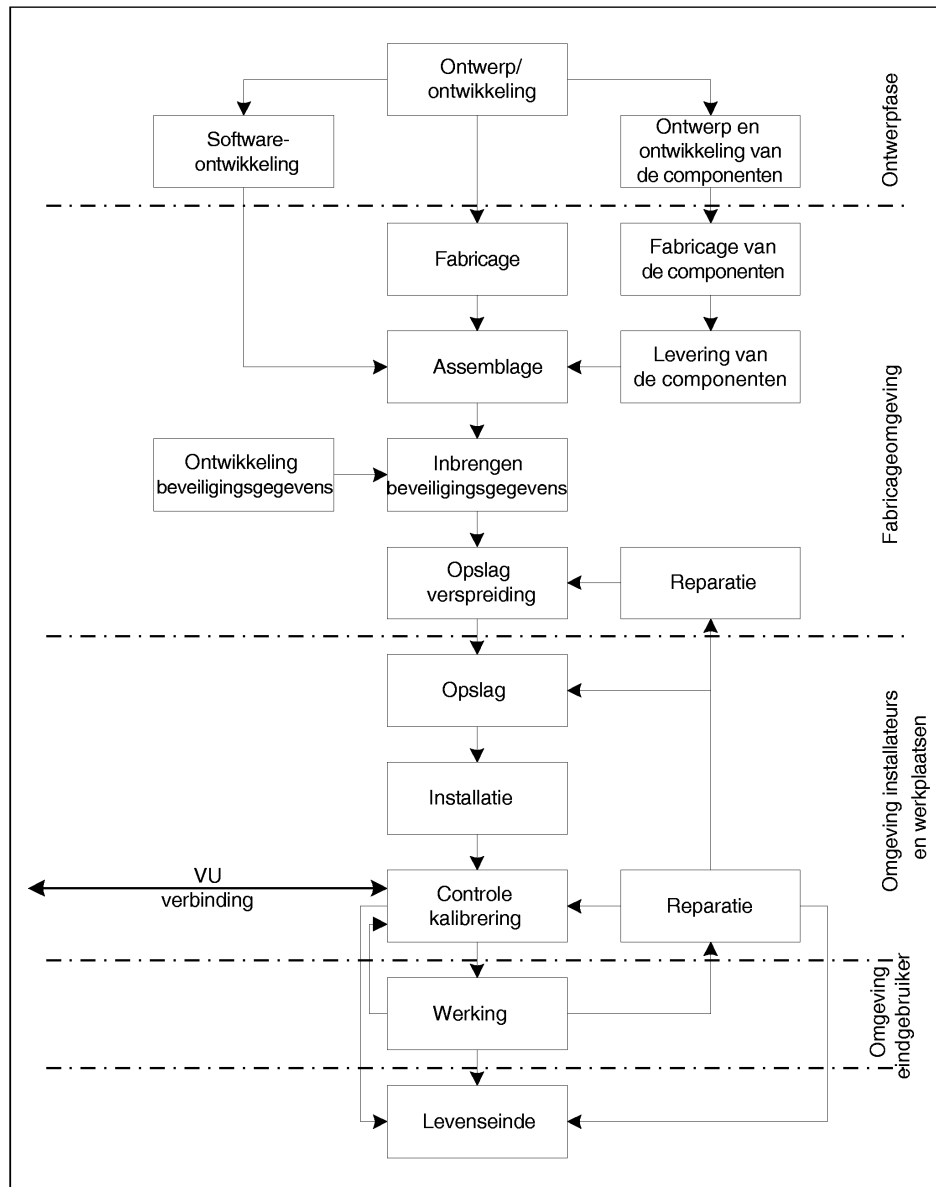
3.3. *Bedreigingen*

Dit punt beschrijft de bedreigingen waarmee de bewegingsopnemer geconfronteerd kan worden.

3.3.1. *Bedreigingen voor de toegangsbewaking*

T.Toegang

Gebruikers kunnen proberen toegang te krijgen tot niet aan hen toegewezen functies

▼ **M7**3.3.2. *Ontwerperelateerde bedreigingen*

T.Fouten	Fouten in hardware, software en communicatieprocedures kunnen voor de bewegingsopnemer onvoorziene omstandigheden veroorzaken waardoor de beveiliging in gevaar wordt gebracht
T.Beproevingen	Het gebruik van niet-gevalideerde beproevingsmethoden of van bestaande achterdeurtjes kan de beveiliging van de bewegingsopnemer in gevaar brengen
T.Ontwerp	Gebruikers kunnen illegaal kennis verkrijgen van het ontwerp via het materiaal van de fabrikant (door diefstal, omkoping, enz.) of door ontsleutelen

3.3.3. *Werkingsgerelateerde bedreigingen*

T.Milieu	Gebruikers kunnen de bewegingsopnemer door blootstelling aan omgevingsinvloeden (thermisch, elektromagnetisch, optisch, chemisch, mechanisch, enz.) in gevaar brengen
T.Hardware	Gebruikers kunnen de hardware van de bewegingsopnemer wijzigen
T.Mechanische_Oorsprong	Gebruikers kunnen de invoer van de bewegingsopnemer manipuleren (bijv. de opnemer losschroeven van de versnellingsbak, enz.)
T.Bewegingsgegevens	Gebruikers kunnen de bewegingsgegevens van het voertuig wijzigen (toevoeging, wijziging, verwijdering, signaalherhaling)
T.Stroomvoorziening	Gebruikers kunnen de beveiligingsdoelstellingen van de bewegingsopnemer dwarsbomen door het wijzigen (onderbreken, verminderen, verhogen) van de stroomvoorziening
T.Beveiligingsgegevens	Gebruikers kunnen illegaal kennis verkrijgen van beveiligingsgegevens tijdens het genereren van de beveiligingsgegevens of tijdens transport of opslag in de inrichting

▼ **M7**

T.Software	Gebruikers kunnen de software van de bewegingsopnemer wijzigen
T.Opgeslagen_gegevens	Gebruikers kunnen opgeslagen gegevens (beveiligings- of gebruikersgegevens) wijzigen

3.4. Beveiligingsdoelstellingen

De belangrijkste beveiligingsdoelstelling van het digitale tachograafstelsel is de volgende:

O.Belangrijkste	De door de controleautoriteiten te controleren gegevens moeten beschikbaar zijn en de activiteiten van de gecontroleerde bestuurders en voertuigen met betrekking tot rijden, werken, beschikbaarheid en rusttijden alsmede de gegevens met betrekking tot de snelheid van het voertuig volledig en nauwkeurig weergeven
-----------------	--

De beveiligingsdoelstelling van de bewegingsopnemer, die tot de totale beveiligingsdoelstelling bijdraagt, is derhalve:

O.Opnemer_Belangrijkste	De door de bewegingsopnemer overgebrachte gegevens moeten beschikbaar zijn voor de VU zodat de VU de beweging van het voertuig met betrekking tot snelheid en afgelegde afstand volledig en nauwkeurig kan bepalen
-------------------------	--

3.5. Informatietechnologische beveiligingsdoelstellingen

De specifieke IT-beveiligingsdoelstellingen van de bewegingsopnemer die tot de belangrijkste beveiligingsdoelstelling bijdragen, zijn de volgende:

O.Toegang	De bewegingsopnemer moet de toegang van aangesloten units tot functies en gegevens controleren
O.Audit	De bewegingsopnemer moet pogingen om de beveiliging te ondermijnen controleren en deze traceren naar aangesloten units
O.Authenticatie	De bewegingsopnemer moet de authenticiteit van aangesloten units vaststellen
O.Verwerking	De bewegingsopnemer moet de nauwkeurige verwerking waarborgen van invoergegevens waarvan bewegingsgegevens worden afgeleid

▼ **M7**

O.Betrouwbaarheid	De bewegingsopnemer moet betrouwbaar zijn
O.Beveiligde_gegevensuitwisseling	De bewegingsopnemer moet de gegevensuitwisseling met de VU beveiligen

3.6. Fysieke, personele of procedurele middelen

Dit punt beschrijft de fysieke, personele of procedurele voorschriften die tot de beveiliging van de bewegingsopnemer bijdragen.

3.6.1. Ontwerp van de inrichting

M.Ontwikkeling	Ontwikkelaars van bewegingsopnemers moeten erop toezien dat bij de toewijzing van verantwoordelijkheden tijdens de ontwikkeling de IT-beveiliging gehandhaafd blijft
----------------	--

M.Fabricage	Fabrikanten van bewegingsopnemers moeten erop toezien dat bij de toewijzing van verantwoordelijkheden tijdens de fabricage de IT-beveiliging gehandhaafd blijft en dat de bewegingsopnemer tijdens het fabricageproces beschermd wordt tegen fysieke agressie die de IT-beveiliging in gevaar kan brengen
-------------	---

3.6.2. Levering van de inrichting

M.Levering	Fabrikanten van bewegingsopnemers, voertuigfabrikanten en installateurs of werkplaatsen moeten erop toezien dat bij de behandeling van de bewegingsopnemer de IT-beveiliging gehandhaafd blijft
------------	---

3.6.3. Ontwikkeling van beveiligingsgegevens en overdracht

M.Ontwikkeling_ beveiligingsgegevens	Algoritmen voor de ontwikkeling van beveiligingsgegevens moeten uitsluitend voor bevoegde en betrouwbare personen toegankelijk zijn
---	---

M.Transport_ beveiligingsgegevens	Beveiligingsgegevens moeten zodanig worden gegenereerd, getransporteerd en in de bewegingsopnemer ingebracht dat de vereiste vertrouwelijkheid en integriteit gehandhaafd blijven
--------------------------------------	---

▼ **M7**3.6.4. *Installatie, kalibrering en controle van het controleapparaat*

M.Erkende_werkplaatsen	Installatie, kalibrering en reparatie van het controleapparaat moeten door betrouwbare en erkende installateurs of werkplaatsen worden uitgevoerd
M.Mechanische_interface	Er moet worden voorzien in middelen om fysieke manipulatie met de mechanische interface op te sporen (bijv. verzegelingen)
M.Regelmatige_controle	Het controleapparaat moet periodiek gecontroleerd en gekalibreerd worden

3.6.5. *Controle op de naleving van de wet*

M.Controles	Controles op naleving van de wet moeten regelmatig en willekeurig worden uitgevoerd en dienen beveiligingsaudits te omvatten
-------------	--

3.6.6. *Softwareaanpassing*

M.Softwareaanpassing	Softwarerevisies moeten een veiligheidscertificatie hebben gekregen voordat ze in een bewegingsopnemer geïmplementeerd kunnen worden
----------------------	--

4. Beveiligingsfuncties4.1. *Identificatie en authenticatie*

UIA_101	De bewegingsopnemer moet voor iedere interactie de identiteit van de aangesloten unit kunnen vaststellen.
UIA_102	De identiteit van een aangesloten unit moet bestaan uit: <ul style="list-style-type: none"> — een unitgroep: <ul style="list-style-type: none"> — VU, — beheersinrichting, — anders, — een unit-ID (alleen bij de VU).
UIA_103	De unit-ID van een aangesloten VU moet uit het goedkeuringsnummer en serienummer van de VU bestaan.
UIA_104	De bewegingsopnemer moet de authenticiteit van iedere aangesloten VU of beheersinrichting kunnen vaststellen: <ul style="list-style-type: none"> — bij verbinding van de unit, — bij herstel van de stroomvoorziening.

▼M7

- UIA_105 De bewegingsopnemer moet de authenticiteit van de aangesloten VU periodiek opnieuw kunnen vaststellen.
- UIA_106 De bewegingsopnemer moet het gebruik van gekopieerde en weergegeven authenticatiegegevens kunnen detecteren en verhinderen.
- UIA_107 Nadat (TBD door de fabrikant en niet meer dan 20) opeenvolgende niet succesvolle authenticatiepogingen gedetecteerd zijn, moet de SEF:

- een auditregistratie van het voorval genereren;
- de unit waarschuwen;
- bewegingsgegevens in een niet-beveiligde modus blijven exporteren.

4.2. Toegangscontrole

Toegangscontroles garanderen dat uitsluitend bevoegde personen informatie in het TOE kunnen lezen, aanmaken of wijzigen.

4.2.1. Toegangscontrolebeleid

- ACC_101 De bewegingsopnemer moet toegangsrechten tot functies en gegevens controleren.

4.2.2. Toegangsrechten tot gegevens

- ACC_102 De bewegingsopnemer moet garanderen dat identificatiegegevens van de bewegingsopnemer slechts eenmaal geschreven kunnen worden (voorschrift 078).

- ACC_103 De bewegingsopnemer moet uitsluitend gebruikersgegevens van geauthentiseerde units accepteren en/of opslaan.

- ACC_104 De bewegingsopnemer moet de vereiste toegangsrechten betreffende lezen en schrijven van beveiligingsgegevens toepassen.

4.2.3. Bestandsstructuur en toegangscondities

- ACC_105 De structuur en toegangscondities van toepassings- en gegevensbestanden moeten tijdens het fabricageproces worden aangemaakt en vervolgens voor toekomstige wijzigingen of verwijderingen worden vergrendeld.

4.3. Verantwoording

- ACT_101 De bewegingsopnemer moet in zijn geheugen de identificatiegegevens van de bewegingsopnemer opslaan (voorschrift 077).

- ACT_102 De bewegingsopnemer moet in zijn geheugen de installatiegegevens opslaan (voorschrift 099).

- ACT_103 De bewegingsopnemer moet de mogelijkheid hebben om op verzoek verantwoordingsgegevens naar geauthentiseerde units uit te voeren.

4.4. Audit

- AUD_101 De bewegingsopnemer moet bij voorvallen die zijn beveiliging in gevaar brengen, auditregistraties van de voorvallen genereren.

- AUD_102 De voorvallen die van invloed zijn op de beveiliging van de bewegingsopnemer, zijn de volgende:

- pogingen tot inbreuk op de beveiliging:
 - authenticatiefout;

▼ **M7**

- integriteitsfout in opgeslagen gegevens;
- overdrachtsfout in interne gegevens;
- niet-geautoriseerde opening van de behuizing;
- sabotage van de hardware;
- fout in de opnemer.

AUD_103 Auditregistraties moeten de onderstaande gegevens bevatten:

- datum en tijd van het voorval;
- soort voorval;
- identiteit van de aangesloten unit.

Wanneer de vereiste gegevens niet beschikbaar zijn, wordt een geschikte standaardindicatie gegeven (TBD door de fabrikant).

AUD_104 De bewegingsopnemer moet de gegenereerde auditregistraties zodra deze worden gegenereerd naar de VU sturen en kan deze ook in zijn geheugen opslaan.

AUD_105 Als de bewegingsopnemer auditregistraties opslaat, moet deze ervoor zorgen dat 20 auditregistraties onafhankelijk van het vol raken van de auditgeheugen kunnen worden bewaard en moet de opnemer de mogelijkheid hebben om — op verzoek — opgeslagen auditregistraties naar geauthentiseerde units uit te voeren.

4.5. *Nauwkeurigheid*

4.5.1. *Controlebeleid met betrekking tot de informatiestroom*

ACR_101 De bewegingsopnemer moet ervoor zorgen dat bewegingsgegevens uitsluitend kunnen worden verwerkt en afgeleid van de mechanische invoer van de opnemer.

4.5.2. *Overdracht van interne gegevens*

De voorschriften van dit punt zijn alleen van toepassing indien de bewegingsopnemer gebruik maakt van fysiek afzonderlijke delen.

ACR_102 Indien gegevens tussen de fysiek afzonderlijke delen van de bewegingsopnemer worden overdragen, moeten de gegevens tegen wijzigingen worden beveiligd.

ACR_103 Na detectie van een gegevensoverdrachtsfout tijdens een interne overdracht moet de overbrenging worden weergegeven en moet de SEF een auditregistratie van het voorval genereren.

4.5.3. *Integriteit van opgeslagen gegevens*

ACR_104 De bewegingsopnemer moet de in het geheugen opgeslagen gebruikersgegevens op integriteitsfouten controleren.

ACR_105 Na detectie van een integriteitsfout in de opgeslagen gebruikersgegevens moet de SEF een auditregistratie genereren.

4.6. *Betrouwbaarheid van de werking*

4.6.1 *Beproevingen*

RLB_101 Alle opdrachten, acties, of testpunten, die specifiek zijn voor de beproevingen in de fabricagefase, moeten voor het einde van de fabricagefase worden geblokkeerd of verwijderd. Het is niet mogelijk om deze voor toekomstig gebruik terug te zetten.

▼ M7

RLB_102 De bewegingsopnemer moet tijdens de eerste start en tijdens normaal bedrijf zelfbeproevingen uitvoeren om de juiste werking te verifiëren. De zelfbeproevingen van de bewegingsopnemer moeten een verificatie van de integriteit van de beveiligingsgegevens en een verificatie van de integriteit van de opgeslagen uitvoercode (indien niet in ROM) bevatten.

RLB_103 Na detectie van een interne fout tijdens een zelfbeproeving moet de SEF een auditregistratie genereren (fout in de opnemer).

4.6.2. *Software*

RLB_104 Het analyseren of debuggen van de software van de bewegingsopnemer in het veld is niet mogelijk.

RLB_105 Invoergegevens afkomstig uit externe bronnen worden niet als uitvoerbare code geaccepteerd.

4.6.3. *Fysieke bescherming*

RLB_106 Indien de bewegingsopnemer zodanig ontworpen is dat hij geopend kan worden, moet de bewegingsopnemer elke opening van de behuizing detecteren, zelfs zonder externe stroomvoorziening gedurende ten minste 6 maanden. In dit geval moet de SEF een auditregistratie van het voorval genereren (de auditregistratie kan na herstel van de stroomvoorziening gegenereerd en opgeslagen worden).

Indien de bewegingsopnemer zodanig ontworpen is dat hij niet geopend kan worden, moet hij zodanig geconstrueerd zijn dat fysieke manipulatiepogingen gemakkelijk gedetecteerd kunnen worden (bijv. door visuele inspectie).

RLB_107 De bewegingsopnemer moet gespecificeerde (TBD door de fabrikant) hardwaresabotage detecteren.

RLB_108 In het bovengenoemde geval moet de SEF een auditregistratie genereren en moet de bewegingsopnemer: (TBD door de fabrikant).

4.6.4. *Onderbrekingen in de stroomvoorziening*

RLB_109 De bewegingsopnemer moet tijdens een onderbreking van of schommelingen in de stroomvoorziening in een veilige toestand blijven.

4.6.5. *Terugstelvoorwaarden*

RLB_110 In het geval van onderbreking van de stroomvoorziening, of wanneer een transactie voor de voltooiing wordt afgebroken, of bij andere terugstelvoorwaarden, moet de bewegingsopnemer correct worden teruggesteld.

4.6.6. *Beschikbaarheid van gegevens*

RLB_111 De bewegingsopnemer moet ervoor zorgen dat — indien vereist — toegang tot systeemelementen wordt verkregen en dat systeemelementen niet onnodig worden opgevraagd of vastgehouden.

▼M7**4.6.7. Meervoudige toepassingen**

- RLB_112 Indien de bewegingsopnemer andere toepassingen dan de tachograaftoepassing levert, moeten alle toepassingen fysiek en/of logisch onderscheidbaar zijn. Deze toepassingen delen geen beveiligingsgegevens. Er is maar een taak tegelijk actief.

4.7. Gegevensuitwisseling

- DEX_101 De bewegingsopnemer moet bewegingsgegevens met de bijbehorende beveiligingskenmerken naar de VU uitvoeren, zodat de VU de integriteit en authenticiteit kan verifiëren.

4.8. Cryptografische ondersteuning

De voorschriften van dit punt zijn alleen waar nodig van toepassing, afhankelijk van de gebruikte beveiligingsmechanismen en de oplossingen van de fabrikant.

- CSP_101 Elke cryptografische door de bewegingsopnemer uitgevoerde bewerking moet in overeenstemming zijn met een gespecificeerde algoritme en een gespecificeerd sleutelformaat.
- CSP_102 Indien de bewegingsopnemer cryptografische sleutels genereert, moet dit in overeenstemming zijn met gespecificeerde ontwikkelingsalgoritmen van cryptografische sleutels en met gespecificeerde formaten van cryptografische sleutels.
- CSP_103 Indien de bewegingsopnemer cryptografische sleutels verspreidt, moet dit in overeenstemming zijn met gespecificeerde verspreidingsmethoden voor dergelijke sleutels.
- CSP_104 Indien de bewegingssensor toegang heeft tot cryptografische sleutels, moet dit in overeenstemming zijn met gespecificeerde toegangsmethoden voor dergelijke sleutels.
- CSP_105 Indien de bewegingsopnemer cryptografische sleutels vernietigt, moet dit in overeenstemming zijn met gespecificeerde vernietigingsmethoden voor dergelijke sleutels.

5. Definitie van beveiligingsmechanismen

De beveiligingsmechanismen die de beveiligingsfuncties van de bewegingsopnemer uitvoeren worden gedefinieerd door de fabrikanten van de bewegingsopnemers.

6. Minimumsterkte van beveiligingsmechanismen

De minimumsterkte van de beveiligingsmechanismen van de bewegingsopnemer is Hoog, zoals gedefinieerd in referentienorm ITSEC.

7. Garantieniveau

Het nagestreefde garantieniveau voor de bewegingsopnemer is ITSEC niveau E3, zoals gedefinieerd in referentienorm ITSEC.

8. Ratio

De onderstaande tabellen geven een ratio voor de SEF's aan:

- welke SEF's of middelen welke bedreigingen tegengaan;
- welke SEF's aan welke IT-beveiligingsdoelstellingen voldoen.

▼ M7

	Bedreigingen											IT-doelstellingen					
	T.Toegang	T.Fouten	T.Beproevingen	T.Ontwerp	T.Milieu	T.Hardware	T.Mechanische_Oorsprong	T.Bewegingsgegevens	T.Stroomvoorziening	T.Beveiligingsgegevens	T.Software	T.Opgeslagen_gegevens	O.Toegang	O.Audit	O.Authenticatie	O.Verwerking	O.Betrouwbaarheid
Fysieke personele procedurele middelen																	
Ontwikkeling		x	x	x													
Fabricage			x	x													
Levering						x					x	x					
Ontwikkeling beveiligingsgegevens									x								
Transport beveiligingsgegevens									x								
Erkende werkplaatsen						x											
Mechanische interface						x											
Regelmatige controle						x	x	x		x							
Controles op naleving van de wet					x	x	x	x	x	x							
Softwareaanpassing										x							
Beveiligingsfuncties																	
Identificatie en authenticatie																	
UIA_101 Unit-identificatie	x						x					x		x			x
UIA_102 Unit-identiteit	x											x		x			
UIA_103 VU-identiteit													x				
UIA_104 Unit-authenticatie	x						x					x		x			x
UIA_105 Herauthenticatie	x						x					x		x			x
UIA_106 Onvervalsbare authenticatie	x						x					x		x			
UIA_107 Authenticatiefout							x						x			x	
Toegangscontrole																	
ACC_101 Beleid toegangscontrole	x								x		x	x					
ACC_102 ID bewegingsopnemer												x	x				
ACC_103 Gebruikersgegevens												x	x				

▼ **M7****ALGEMENE BEVEILIGINGSDOELSTELLING VAN DE VOERTUIGUNIT****1. Inleiding**

Dit document bevat een beschrijving van de voertuigunit, van de door de VU te neutraliseren bedreigingen en van de te realiseren beveiligingsdoelstellingen. Het specificceert de vereiste beveiligingsfuncties. Het stelt de vereiste minimumsterkte van beveiligingsmechanismen en het vereiste garantieniveau voor de ontwikkeling en beproeving vast.

De voorschriften waarnaar in het document wordt verwezen, staan in de tekst van bijlage I B. Voor de duidelijkheid treedt er soms herhaling op tussen de voorschriften in de tekst van bijlage I B en de voorschriften van de beveiligingsdoelstelling. In geval van onduidelijkheid tussen een voorschrift van de beveiligingsdoelstelling en een voorschrift van bijlage I B waarnaar in dit document wordt verwezen, geldt het voorschrift van bijlage I B.

Voorschriften van bijlage I B die in de beveiligingsdoelstellingen niet worden genoemd zijn geen onderwerp van de beveiligingsfuncties.

Er zijn unieke labels toegewezen aan bedreigingen, doelstellingen, procedurele middelen en SEF-specificaties zodat deze gemakkelijk in ontwikkelings- en evaluatiedocumentatie terug te vinden zijn.

2. Afkortingen, definities en referenties**2.1. Afkortingen**

PIN Personal identification number (PIN-code)

ROM Read only memory (ROM-geheugen)

SEF Security enforcing function (beveiligingsfunctie)

TBD To be defined (nog te bepalen)

TOE Target of evaluation (doel van de evaluatie)

VU Vehicle unit (voertuigunit)

2.2. Definities

Digitale tachograaf Controleapparaat

Bewegingsgegevens De gegevens betreffende snelheid en afgelegde afstand die met de bewegingsopnemer worden uitgewisseld

Fysiek gescheiden delen Fysieke componenten van de bewegingsopnemer die zich op verschillende plaatsen in het voertuig bevinden, in tegenstelling met fysieke, in de behuizing van de bewegingsopnemer ondergebrachte componenten

▼ **M7**

Beveiligingsgegevens	De specifieke gegevens ter ondersteuning van de beveiligingsfuncties (bijv. cryptosleutels)
Systeem	Inrichtingen, mensen of organisaties die op de een of andere manier bij het controleapparaat betrokken zijn
Gebruiker	Menselijke gebruikers van de apparatuur. Normale gebruikers van de VU zijn bestuurders, controleurs, werkplaatsen en bedrijven
Gebruikersgegevens	Door de VU geregistreerde en opgeslagen gegevens, anders dan beveiligingsgegevens, zoals omschreven in hoofdstuk III.12

2.3. Referentienormen

ITSEC	ITSEC Information Technology Security Evaluation Criteria 1991
-------	--

3. Productratio**3.1. Beschrijving van de voertuigunit en gebruiksaanwijzing**

De VU is bedoeld voor installatie in voertuigen voor het wegvervoer. Het doel ervan is het registreren, opslaan, zichtbaar maken, afdrucken en uitvoeren van gegevens betreffende de activiteiten van de bestuurder.

De VU is verbonden met een bewegingsopnemer, waarmee de unit bewegingsgegevens van het voertuig uitwisselt.

Gebruikers identificeren zich met een tachograafkaart bij de VU.

De VU registreert gegevens over de activiteiten van de gebruiker en slaat deze in zijn geheugen op. Hij registreert ook gegevens over de activiteiten van de gebruiker op de tachograafkaarten.

De VU voert gegevens uit naar leesvenster, printer en externe inrichtingen.

▼ **M7**

De operationele omgeving van de in een voertuig geïnstalleerde voertuigunit is weergegeven in de onderstaande figuur:

Figuur 2

Operationele omgeving van VU

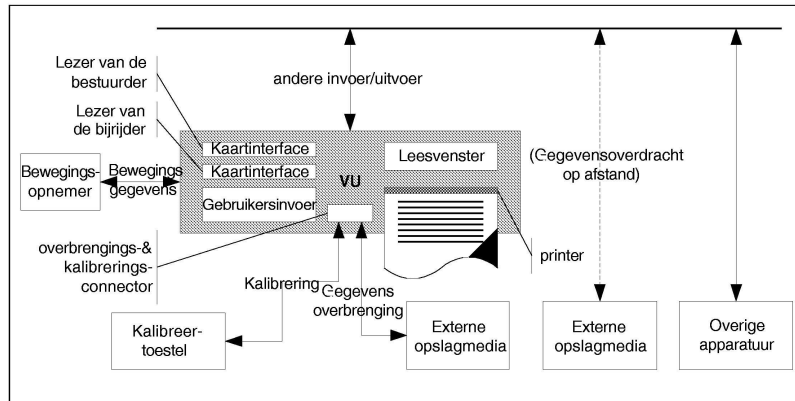

De algemene kenmerken, functies en werkingsmodi worden beschreven in hoofdstuk II van bijlage I B.

De functionele voorschriften van de VU worden beschreven in hoofdstuk III van bijlage I B.

De standaard-VU wordt weergegeven in de onderstaande figuur:

Figuur 3

Standaard-VU (...) facultatief

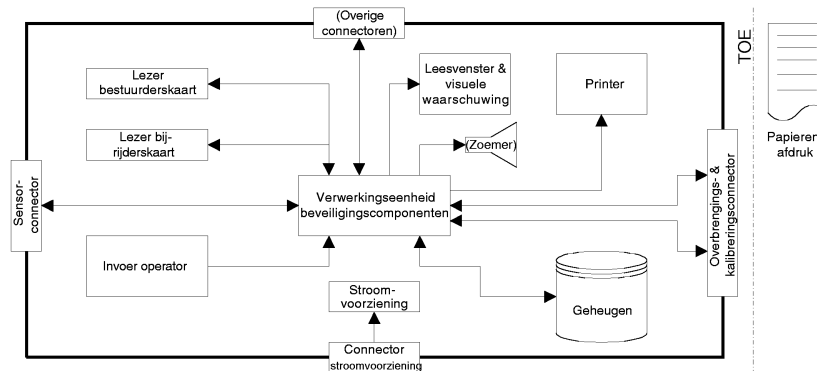

Opgemerkt wordt dat de printerinrichting deel uitmaakt van het TOE, maar dat het eenmaal geproduceerde papieren document hier geen deel van uitmaakt.

▼M7

3.2. *Levenscyclus van de voertuigunit*

De typische levenscyclus van de VU wordt weergegeven in de onderstaande figuur:

Figuur 4

Typische levenscyclus van de VU

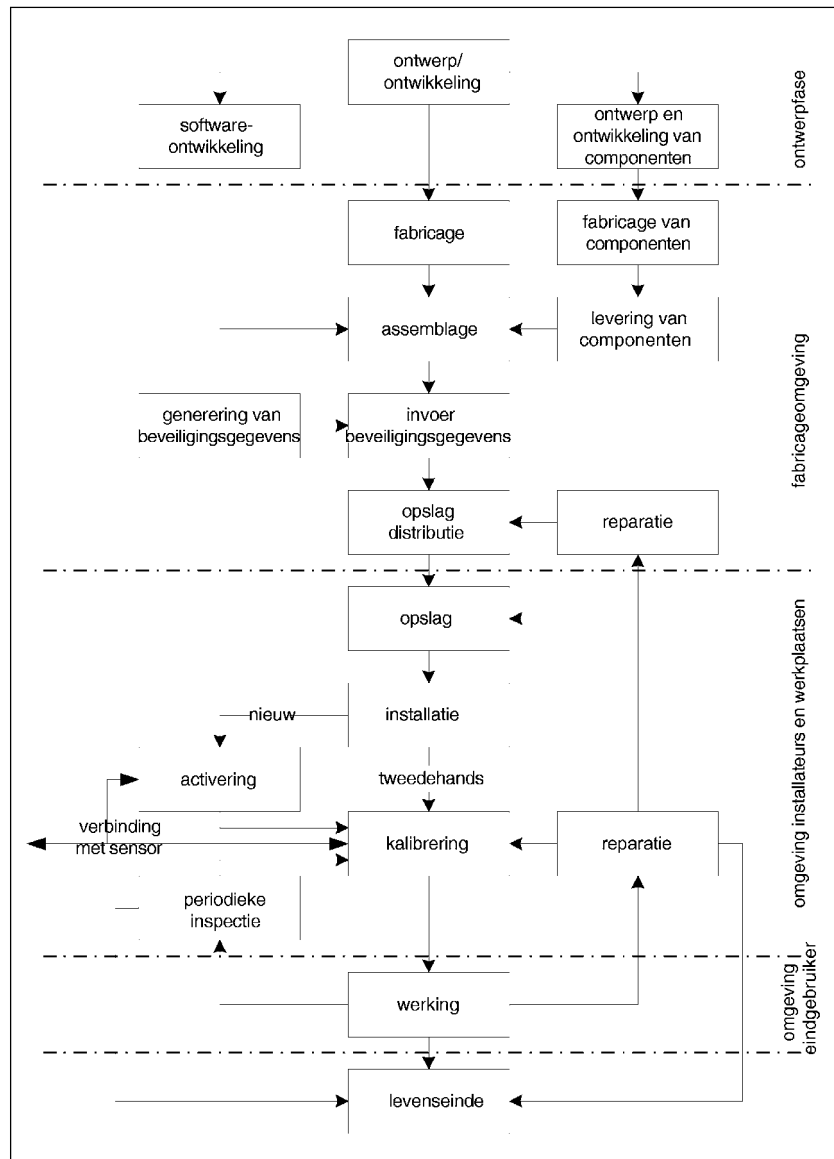
3.3. *Bedreigingen*

Dit punt beschrijft de bedreigingen waarmee de VU geconfronteerd kan worden.

3.3.1. *Bedreigingen voor identificatie en toegangsbewaking*

T.Toegang

Gebruikers kunnen toegang krijgen tot niet aan hen toegewezen functies (bijv. bestuurders krijgen toegang tot de kalibreringsfunctie)

▼ M7

T.Identificatie	Gebruikers kunnen verscheidene identificaties of geen identificatie gebruiken
-----------------	---

3.3.2. *Ontwerperelateerde bedreigingen*

T.Fouten	Fouten in hardware, software en communicatieprocedures kunnen voor de VU onvoorziene omstandigheden veroorzaken waardoor de beveiliging in gevaar wordt gebracht
----------	--

T.Beproevingen	Het gebruik van niet-gevalideerde beproevingsmethoden of van bestaande achterdeurtjes kan de beveiliging van de VU in gevaar brengen
----------------	--

T.Ontwerp	Gebruikers kunnen illegaal kennis verkrijgen van het ontwerp via het materiaal van de fabrikant (door diefstal, omkoping, enz.) of door ontsleuteling
-----------	---

3.3.3. *Werkingsgerelateerde bedreigingen*

T.Kalibreringsparameters	Gebruikers kunnen onjuist gekalibreerde inrichtingen gebruiken (door wijziging van de kalibreringsgegevens of door organisatorisch zwakke punten)
--------------------------	---

T.Gegevensuitwisseling_van_de_kaart	Gebruikers kunnen gegevens wijzigen terwijl deze tussen de VU en de tachograafkaart worden uitgewisseld (toevoeging, wijziging, verwijdering, signaalherhaling)
-------------------------------------	---

T.Klok	Gebruikers kunnen de interne klok manipuleren
--------	---

T.Milieu	Gebruikers kunnen de beveiliging van de VU door blootstelling aan omgevingsinvloeden (thermisch, elektromagnetisch, optisch, chemisch, mechanisch, enz.) in gevaar brengen
----------	--

T.Valse_inrichtingen	Gebruikers kunnen valse inrichtingen (bewegingsopnemer, smartcards) met de VU verbinden
----------------------	---

▼ M7

T.Hardware	Gebruikers kunnen de hardware van de VU wijzigen
T.Bewegingsgegevens	Gebruikers kunnen de bewegingsgegevens van het voertuig wijzigen (toevoeging, wijziging, verwijdering, signaalherhaling)
T.Niet-geactiveerd	Gebruikers kunnen niet-geactiveerde inrichtingen gebruiken
T.Uitvoergegevens	Gebruikers kunnen uitvoergegevens wijzigen (afdrukken, tonen of overbrengen)
T.Stroomvoorziening	Gebruikers kunnen de beveiligingsdoelstellingen van de VU dwarsbomen door het wijzigen (onderbreken, verminderen, verhogen) van de stroomvoorziening
T.Beveiligingsgegevens	Gebruikers kunnen illegaal kennis verkrijgen van beveiligingsgegevens tijdens het genereren van de beveiligingsgegevens of tijdens transport of opslag in de inrichting
T.Software	Gebruikers kunnen de software van de VU wijzigen
T.Opgeslagen_gegevens	Gebruikers kunnen opgeslagen gegevens (beveiligings- of gebruikersgegevens) wijzigen

3.4. **Beveiligingsdoelstellingen**

De belangrijkste beveiligingsdoelstelling van het digitale tachograafstelsel is de volgende:

O.Belangrijkste	De door de controleautoriteiten te controleren gegevens moeten beschikbaar zijn en de activiteiten van de gecontroleerde bestuurders en voertuigen met betrekking tot rijden, werken, beschikbaarheid en rusttijden alsmede de gegevens met betrekking tot de snelheid van het voertuig volledig en nauwkeurig weergeven
-----------------	--

▼ **M7**

De beveiligingsdoelstellingen van de VU die tot de totale beveiligingsdoelstelling bijdragen, zijn derhalve:

O.VU_Belangrijkste	De te meten en te registreren en vervolgens door de controleautoriteiten te controleren gegevens moeten beschikbaar zijn en de activiteiten van de gecontroleerde bestuurders en voertuigen met betrekking tot rijden, werken, beschikbaarheid en rusttijden alsmede de gegevens met betrekking tot de snelheid van het voertuig nauwkeurig weergeven
O.VU_Uitvoer	De VU moet gegevens zodanig naar externe opslagmedia uitvoeren dat de integriteit en authenticiteit geverifieerd kunnen worden

3.5. *Informatietechnologische beveiligingsdoelstellingen*

De specifieke IT-beveiligingsdoelstellingen van de VU die tot de belangrijkste beveiligingsdoelstellingen bijdragen, zijn de volgende:

O.Toegang	De VU moet de toegang van de gebruiker tot functies en gegevens controleren
O.Verantwoording	De VU moet nauwkeurige verantwoordingsgegevens verzamelen
O.Audit	De VU moet pogingen om de systeemveiligheid te ondermijnen controleren en deze traceren naar aangesloten gebruikers
O.Authenticatie	De VU moet de authenticiteit van gebruikers en aangesloten units vaststellen (wanneer een betrouwbaar pad tussen units ontwikkeld moet worden)
O.Integriteit	De VU moet de integriteit van opgeslagen gegevens handhaven
O.Uitvoer	De VU moet ervoor zorgen dat de gegevensuitvoer de gemeten en opgeslagen gegevens nauwkeurig weergeeft
O.Verwerking	De VU moet ervoor zorgen dat de verwerking van invoergegevens ter verkrijging van gebruikersgegevens nauwkeurig is
O.Betrouwbaarheid	De VU moet betrouwbaar zijn
O.Beveiligde_gegevensuitwisseling	De VU moet de gegevensuitwisseling met de bewegingsopnemer en met de tachograafkaarten beveiligen

▼ **M7****3.6. Fysieke, personele of procedurele middelen**

Dit punt beschrijft de fysieke, personele of procedurele voorschriften die tot de beveiliging van de VU bijdragen.

3.6.1. Ontwerp van de apparatuur

M.Ontwikkeling Ontwikkelaars van VU's moeten erop toezien dat bij de toewijzing van verantwoordelijkheden tijdens de ontwikkeling de IT-beveiliging gehandhaafd blijft

M.Fabricage Fabrikanten van VU's moeten erop toezien dat bij de toewijzing van verantwoordelijkheden tijdens de fabricage de IT-beveiliging gehandhaafd blijft en dat de VU tijdens het fabricageproces tegen fysieke agressie, die de IT-beveiliging in gevaar kan brengen, wordt beschermd

3.6.2. Levering en activering van de apparatuur

M.Levering Fabrikanten van VU's, voertuigfabrikanten en installateurs of werkplaatsen moeten erop toezien dat bij de behandeling van een niet-geactiveerde VU de beveiliging van de VU gehandhaafd blijft

M.Activering Voertuigfabrikanten en installateurs of werkplaatsen moeten de VU na de installatie activeren voordat het voertuig het bedrijf verlaat waar de installatie plaatsvond

3.6.3. Ontwikkeling van beveiligingsgegevens en overdracht

M.Ontwikkeling_
beveiligingsgegevens Algoritmen voor de ontwikkeling van beveiligingsgegevens moeten uitsluitend voor bevoegde en betrouwbare personen toegankelijk zijn

M.Transport_
beveiligingsgegevens Beveiligingsgegevens moeten zodanig gegenereerd, getransporteerd en in de VU ingebracht worden dat de vereiste vertrouwelijkheid en integriteit gehandhaafd blijft

▼ M73.6.4. *Levering van kaarten*

M.Beschikbaarheid Tachograafkaarten moeten uitsluitend voor bevoegde personen beschikbaar zijn

M.Een_enkele_bestuurderskaart Bestuurders mogen maar één geldige bestuurderskaart in hun bezit hebben

M.Traceerbaarheid_van_de_kaart Levering van de kaart moet traceerbaar zijn (witte lijsten, zwarte lijsten) en zwarte lijsten moeten tijdens beveiligingsaudits worden gebruikt

3.6.5. *Installatie, kalibrering en controle van het controleapparaat*

M.Erkende_werkplaatsen Installatie, kalibrering en reparatie van het controleapparaat moeten door betrouwbare en erkende installateurs of werkplaatsen worden uitgevoerd

M.Regelmatige_controle Het controleapparaat moet periodiek gecontroleerd en gekalibreerd worden

M.Nauwkeurige_kalibrering Erkende installateurs en werkplaatsen moeten tijdens de kalibrering de juiste voertuigparameters in het controleapparaat invoeren

3.6.6. *Bediening van de apparatuur*

M.Betrouwbare_bestuurders Bestuurders moeten volgens de regels en verantwoordelijk te werk gaan (bijv. hun bestuurderskaart gebruiken, handmatig te selecteren activiteiten correct selecteren, enz.)

3.6.7. *Controle op de naleving van de wet*

M.Controles Controles op naleving van de wet moeten regelmatig en willekeurig worden uitgevoerd en dienen beveiligingsaudits te omvatten

3.6.8. *Softwareaanpassing*

M.Softwareaanpassing Softwarerevisies moeten een veiligheidscertificatie hebben gekregen voordat ze in een VU geïmplementeerd kunnen worden

▼ **M7****4. Beveiligingsfuncties****4.1. Identificatie en authenticatie***4.1.1. Identificatie en authenticatie van de bewegingsopnemer*

UIA_201 De VU moet voor iedere interactie de identiteit van de aangesloten bewegingsopnemer kunnen vaststellen.

UIA_202 De identiteit van de bewegingsopnemer moet uit het goedkeuringsnummer en het serienummer van de opnemer bestaan.

UIA_203 De VU moet de authenticiteit vaststellen van de bewegingsopnemer waarmee de VU verbonden is:

- bij de aansluiting met bewegingsopnemer;
- bij elke kalibrering van het controleapparaat;
- bij herstel van de stroomvoorziening.

Authenticatie moet wederzijds zijn en door de VU worden gestart.

UIA_204 De VU moet periodiek (periode TBD door de fabrikant en meer dan een keer per uur) de identiteit en authenticiteit van de aangesloten bewegingsopnemer opnieuw vaststellen en controleren of de tijdens de laatste kalibrering geïdentificeerde bewegingsopnemer van het controleapparaat niet werd omgewisseld.

UIA_205 De VU moet gekopieerde en weergegeven authenticatiegegevens detecteren en het gebruik ervan verhinderen.

UIA_206 Nadat (TBD door de fabrikant en niet meer dan 20) opeenvolgende niet succesvolle authenticatiepogingen gedetecteerd worden en/of na de ontdekking dat de identiteit van de bewegingsopnemer ongeautoriseerd veranderd is (d.w.z. niet tijdens kalibrering van het controleapparaat), moet de SEF:

- een auditregistratie van het voorval genereren;
- de gebruiker waarschuwen;
- niet-beveiligde door de bewegingsopnemer gestuurde gegevens blijven accepteren en gebruiken.

4.1.2. Identificatie en authenticatie van de gebruiker

UIA_207 De VU moet permanent en selectief de identiteit van twee gebruikers traceren door middel van het controleren van de tachograafkaarten die respectievelijk in de lezer van de bestuurder en de lezer van de rijder van de inrichting ingebracht zijn.

UIA_208 De identiteit van de gebruiker moet bestaan uit:

- een gebruikersgroep:
 - BESTUURDER (bestuurderskaart),
 - CONTROLEUR (controlekaart),
 - WERKPLAATS (werkplaatskaart),
 - BEDRIJF (bedrijfskaart),
 - ONBEKEND (geen kaart ingebracht),

▼ M7

- een gebruikers-ID, bestaande uit:
 - de code van de lidstaat die de kaart afgeeft en het kaartnummer,
 - ONBEKEND wanneer de gebruikersgroep ONBEKEND is.

ONBEKENDE identiteiten kunnen impliciet of expliciet bekend zijn.

UIA_209 De VU moet de authenticiteit van de gebruikers bij kaartinbrenging vaststellen.

UIA_210 De VU moet de authenticiteit van de gebruikers opnieuw vaststellen:

- bij herstel van de stroomvoorziening;
- periodiek of na het optreden van specifieke voorvallen (TBD door de fabrikant en vaker dan één keer per dag).

UIA_211 Authenticatie van een geldige kaart moet worden uitgevoerd door middel van verificatie van de ingebrachte tachograafkaart met beveiligingsgegevens die alleen door het systeem kunnen worden doorgegeven. Authenticatie moet wederzijds zijn en door de VU worden gestart.

UIA_212 Bovendien moet de authenticiteit van werkplaatsen door controle van een PIN-code succesvol worden bevestigd. PIN-codes moeten ten minste 4 tekens bevatten.

Opmerking: als de PIN-code door een externe, in de nabijheid van de VU gelegen inrichting naar de VU wordt overgezonden, hoeft de vertrouwelijkheid van de PIN-code tijdens de overzending niet beschermd te worden.

UIA_213 De VU moet het gebruik van gekopieerde en weergegeven authenticatiegegevens detecteren en verhinderen.

UIA_214 Nadat 5 opeenvolgende niet-succesvolle authenticatiepogingen gedetecteerd zijn, moet de SEF:

- een auditregistratie van het voorval genereren;
- de gebruiker waarschuwen;
- aannemen dat de gebruiker ONBEKEND is en dat de kaart ongeldig is (definitie z en voorschrift 007).

4.1.3. *Identificatie en authenticatie van een op afstand aangesloten bedrijf*

Verbinding met een bedrijf op afstand is optioneel. Dit punt is derhalve alleen van toepassing indien deze voorziening geïmplementeerd is.

UIA_215 Voor elke interactie met een op afstand aangesloten bedrijf moet de VU de identiteit van het bedrijf kunnen vaststellen.

UIA_216 De identiteit van een op afstand aangesloten bedrijf moet bestaan uit de code van de lidstaat van afgifte van de bedrijfskaart en het bedrijfskaartnummer.

UIA_217 De VU moet voor de gegevensoverdracht de authenticiteit van het op afstand aangesloten bedrijf succesvol vaststellen.

▼ **M7**

UIA_218 Authenticatie moet worden uitgevoerd door middel van verificatie of het bedrijf een geldige bedrijfskaart heeft met beveiligingsgegevens die alleen door het systeem kunnen worden doorgegeven.

UIA_219 De VU moet het gebruik van gekopieerde en weergegeven authenticatiegegevens detecteren en verhinderen.

UIA_220 Nadat 5 opeenvolgende niet-succesvolle authenticatiepogingen gedetecteerd zijn, moet de VU:

— het op afstand aangesloten bedrijf waarschuwen.

4.1.4. *Identificatie en authenticatie van de beheersinrichting*

VU-fabrikanten kunnen toepassingsgerichte inrichtingen voor additionele beheersfuncties van de VU (bijv. softwareaanpassing, opnieuw laden van beveiligingsgegevens, enz.) installeren. Dit punt is derhalve alleen van toepassing indien deze voorziening geïmplementeerd is.

UIA_221 Bij iedere interactie met een beheersinrichting moet de VU de identiteit van de inrichting vaststellen.

UIA_222 Voor iedere volgende interactie moet de VU de authenticiteit van de beheersinrichting succesvol vaststellen.

UIA_223 De VU moet het gebruik van gekopieerde en weergegeven authenticatiegegevens detecteren en verhinderen.

4.2. *Toegangscontrole*

Toegangscontroles garanderen dat uitsluitend bevoegde personen informatie in het TOE kunnen lezen, aanmaken of wijzigen.

Opgemerkt wordt dat de door de VU geregistreerde gebruikersgegevens, hoewel deze privacyaspecten of commercieel gevoelige aspecten kunnen bevatten, niet vertrouwelijk zijn. Het functionele voorschrift betreffende toegangsrechten voor het lezen van gegevens (voorschrift 011) is derhalve niet van toepassing op een beveiligingsfunctie.

4.2.1. *Toegangscontrolebeleid*

ACC_201 De VU moet toegangsrechten tot functies en gegevens beheren en controleren.

4.2.2. *Toegangsrechten tot functies*

ACC_202 De VU moet de selectieregels voor werkingsmodi (voorschriften 006 tot 009) toepassen.

ACC_203 De VU moet de werkingsmodus gebruiken om de regels voor toegangsrechten tot functies (voorschrift 010) toe te passen.

4.2.3. *Toegangsrechten tot gegevens*

ACC_204 De VU moet de toegangsregels voor het schrijven van de identificatiegegevens van de VU (voorschrift 076) toepassen.

▼M7

- ACC_205 De VU moet de toegangsregels voor het schrijven van identificatiegegevens van de gekoppelde bewegingsopnemer (voorschrift 079 en 155) toepassen.
- ACC_206 Na activering van de VU moet de VU ervoor zorgen dat gegevens alleen in de kalibreringsmodus in de VU ingevoerd en in het geheugen daarvan opgeslagen kunnen worden (voorschrift 154 en 156).
- ACC_207 Na activering van de VU moet de VU toegangsregels voor het schrijven en wissen van kalibreringsgegevens (voorschrift 097) toepassen.
- ACC_208 Na activering van de VU moet de VU ervoor zorgen dat tijdafstellingsgegevens alleen in de kalibreringsmodus in de VU ingevoerd en in het geheugen daarvan opgeslagen kunnen worden (dit voorschrift is niet van toepassing op kleine tijdafstellingen overeenkomstig voorschrift 157 en 158).
- ACC_209 Na activering van de VU moet de VU toegangsregels voor het schrijven en wissen van tijdafstellingsgegevens (voorschrift 100) toepassen.
- ACC_210 De VU moet de vereiste toegangsregels voor het lezen en schrijven van beveiligingsgegevens (voorschrift 080) toepassen.

4.2.4. Bestandsstructuur en toegangscondities

- ACC_211 De structuur en toegangscondities van toepassings- en gegevensbestanden moeten tijdens het fabricageproces worden aangemaakt en vervolgens voor toekomstige wijzigingen of verwijderingen worden vergrendeld.

4.3. Verantwoording

- ACT_201 De VU moet ervoor zorgen dat bestuurders verantwoording kunnen afleggen over hun activiteiten (voorschrift 081, 084, 087, 105a, 105b, 109 en 109a).
- ACT_202 De VU moet permanent identificatiegegevens (voorschrift 075) vasthouden.
- ACT_203 De VU moet ervoor zorgen dat werkplaatsen verantwoording kunnen afleggen over hun activiteiten (voorschrift 098, 101 en 109).
- ACT_204 De VU moet ervoor zorgen dat controleurs verantwoording kunnen afleggen over hun activiteiten (voorschrift 102, 103 en 109).
- ACT_205 De VU moet gegevens over de kilometerstand (voorschrift 090) en gedetailleerde snelheidsgegevens (voorschrift 093) registreren.
- ACT_206 De VU moet ervoor zorgen dat geregistreerde gebruikersgegevens met betrekking tot voorschriften 081 tot en met 093 en 102 tot en met 105b niet worden gewijzigd behalve wanneer nieuwe gegevens de oudste moeten vervangen.
- ACT_207 De VU moet ervoor zorgen dat de op een tachograafkaart opgeslagen gegevens niet worden gewijzigd (voorschrift 109 en 109a) behalve wanneer nieuwe gegevens de oudste moeten vervangen (voorschrift 110) of in het geval zoals beschreven in appendix 1, punt 2.1, opmerking.

4.4. Audit

Mogelijkheden tot het uitvoeren van een audit zijn uitsluitend vereist bij voorvallen die mogelijk duiden op misbruik of een poging tot inbreuk op de beveiliging. Het is niet vereist bij de normale uitoefening van rechten, zelfs indien relevant voor de beveiliging.

▼M7

- AUD_201 De VU moet voorvallen die de beveiliging van de VU in gevaar brengen, registreren inclusief de betreffende gegevens (voorschrift 094, 096 en 109).
- AUD_202 De voorvallen die van invloed zijn op de beveiliging van de VU, zijn de volgende:
- pogingen tot inbreuk op de beveiliging:
 - authenticatiefout van de bewegingsopnemer;
 - authenticatiefout van de tachograafkaart;
 - niet-geautoriseerde wijziging van de bewegingsopnemer;
 - integriteitsfout bij de gegevensinvoer op de kaart;
 - integriteitsfout in opgeslagen gebruikersgegevens;
 - overdrachtsfout in interne gegevens;
 - niet-geautoriseerde opening van de behuizing;
 - sabotage van de hardware;
 - laatste kaartsessie niet correct afgesloten;
 - fout in de bewegingsgegevens;
 - onderbreking in de stroomvoorziening;
 - interne fout in de VU.
- AUD_203 De VU moet opslagregels voor auditregistraties (voorschrift 094 en 096) toepassen.
- AUD_204 De VU moet door de bewegingsopnemer gegenereerde auditregistraties in zijn geheugen opslaan.
- AUD_205 Auditregistraties moeten afgedrukt, getoond en overgebracht kunnen worden.

4.5. Hergebruik van objecten

- REU_201 De VU moet ervoor zorgen dat tijdelijk opgeslagen objecten hergebruikt kunnen worden zonder dat dit een ontoelaatbare informatiestroom betekent.

4.6. Nauwkeurigheid**4.6.1. Controlebeleid met betrekking tot de informatiestroom**

- ACR_201 De VU moet ervoor zorgen dat gebruikersgegevens met betrekking tot de voorschriften 081, 084, 087, 090, 093, 102, 104, 105, 105a en 109 alleen verwerkt worden wanneer ze afkomstig zijn van de juiste invoerbronnen:
- bewegingsgegevens van het voertuig;
 - de tijd klok van de VU;
 - kalibreringsparameters van het controleapparaat;
 - tachograafkaarten;
 - invoer door de gebruiker.

- ACR_201a De VU moet ervoor zorgen dat gebruikersgegevens met betrekking tot voorschrift 109a uitsluitend voor de periode „laatste kaartuitneming — huidige inbrenging” (voorschrift 050a) kunnen worden ingevoerd.

4.6.2. Overdracht van interne gegevens

De voorschriften van dit punt zijn alleen van toepassing indien de VU gebruik maakt van fysiek gescheiden delen.

▼ **M7**

ACR_202 Indien gegevens tussen de fysiek gescheiden delen van de VU worden overgedragen, moeten de gegevens tegen wijzigingen worden beveiligd.

ACR_203 Na detectie van een gegevensoverdrachtsfout tijdens een interne overdracht moet de overbrenging worden weergegeven en moet de SEF een auditregistratie van het voorval genereren.

4.6.3. *Integriteit van opgeslagen gegevens*

ACR_204 De VU moet de in het geheugen opgeslagen gebruikersgegevens op integriteitsfouten controleren.

ACR_205 Na detectie van een integriteitsfout in de opgeslagen gebruikersgegevens moet de SEF een auditregistratie genereren.

4.7. *Betrouwbaarheid van de werking*

4.7.1. *Beproevingen*

RLB_201 Alle opdrachten, acties of testpunten die specifiek zijn voor de beproevingen van de VU in de fabricagefase, moeten vóór activering van de VU worden geblokkeerd of verwijderd. Het is niet mogelijk om deze voor toekomstig gebruik terug te zetten.

RLB_202 De VU moet tijdens het voor de eerste keer opstarten en tijdens normaal bedrijf zelfbeproevingen uitvoeren om de juiste werking te verifiëren. De zelfbeproevingen van de VU moeten een verificatie van de integriteit van de beveiligingsgegevens en een verificatie van de integriteit van de opgeslagen uitvoercode (indien niet in ROM) omvatten.

RLB_203 Na detectie van een interne fout tijdens een zelfbeproeving, moet de SEF:

— een auditregistratie genereren (behalve in de kalibreringsmodus) (interne fout in de VU);

— de integriteit van de opgeslagen gegevens handhaven.

4.7.2. *Software*

RLB_204 Het in het veld analyseren of debuggen van de software na activering van de VU is niet mogelijk.

RLB_205 Invoergegevens afkomstig uit externe bronnen worden niet als uitvoerbare code geaccepteerd.

4.7.3. *Fysieke bescherming*

RLB_206 Indien de VU zodanig ontworpen is dat deze geopend kan worden, moet de VU elke opening van de behuizing detecteren, zelfs zonder externe stroomvoorziening gedurende ten minste 6 maanden, behalve in de kalibreringsmodus. In dit geval moet de SEF een auditregistratie genereren (het is acceptabel wanneer de auditregistratie na herstel van de stroomvoorziening gegenereerd en opgeslagen wordt).

▼ **M7**

Indien de VU zodanig ontworpen is dat deze niet geopend kan worden, moet hij zodanig geconstrueerd worden dat fysieke manipulatiepogingen gemakkelijk gedetecteerd kunnen worden (bijv. door visuele inspectie).

RLB_207 Na activering moet de VU gespecificeerde (TBD door de fabrikant) sabotage van de hardware detecteren.

RLB_208 In het bovengenoemde geval moet de SEF een auditregistratie genereren en moet de VU: (TBD door de fabrikant).

4.7.4. *Onderbrekingen in de stroomvoorziening*

RLB_209 De VU moet afwijkingen in de gespecificeerde waarden van de stroomvoorziening detecteren, waaronder afsluiting.

RLB_210 In het bovengenoemde geval moet de SEF:

- een auditregistratie genereren (behalve in de kalibreringsmodus);
- de veilige toestand van de VU handhaven;
- de beveiligingsfuncties met betrekking tot componenten of processen die nog operationeel zijn, handhaven;
- de integriteit van de opgeslagen gegevens handhaven.

4.7.5. *Terugstelvoorwaarden*

RLB_211 In geval van onderbreking in de stroomvoorziening of wanneer een transactie vóór de voltooiing afgebroken wordt, of bij andere terugstelvoorwaarden, moet de VU correct worden teruggesteld.

4.7.6. *Beschikbaarheid van gegevens*

RLB_212 De VU moet ervoor zorgen dat — indien vereist — toegang tot systeemelementen wordt verkregen en dat systeemelementen niet onnodig worden opgevraagd of vastgehouden.

RLB_213 De VU moet ervoor zorgen dat kaarten niet kunnen worden uitgenomen voordat relevante gegevens opgeslagen zijn (voorschrift 015 en 016).

RLB_214 In het bovengenoemde geval moet de SEF een auditregistratie van het voorval genereren.

4.7.7. *Meervoudige toepassingen*

RLB_215 Indien de VU andere toepassingen dan de tachograaftoepassing levert, moeten alle toepassingen fysiek en/of logisch scheidbaar zijn. Deze toepassingen mogen geen beveiligingsgegevens delen. Er is maar een taak tegelijk actief.

4.8. *Gegevensuitwisseling*

Dit punt behandelt de gegevensuitwisseling tussen de VU en aangesloten inrichtingen.

4.8.1. *Gegevensuitwisseling met de bewegingsopnemer*

DEX_201 De VU moet de integriteit en authenticiteit van de door de bewegingsopnemer ingevoerde bewegingsgegevens verifiëren.

▼M7

DEX_202 Na detectie van een integriteits- of authenticiteitsfout in de bewegingsgegevens moet de SEF:

- een auditregistratie genereren,
- ingevoerde gegevens blijven gebruiken.

4.8.2. *Gegevensuitwisseling met tachograafkaarten*

DEX_203 De VU moet de integriteit en authenticiteit van de vanaf de tachograafkaarten ingevoerde gegevens verifiëren.

DEX_204 Na detectie van een integriteits- of authenticiteitsfout in de kaartgegevens dient de VU:

- een auditregistratie te genereren,
- de gegevens niet te gebruiken.

DEX_205 De VU moet gegevens naar tachograaf-smartcards met de betreffende beveiligingskenmerken uitvoeren zodat de kaart de integriteit en authenticiteit van de gegevens kan verifiëren.

4.8.3. *Gegevensuitwisseling met externe opslagmedia (overbrengingsfunctie)*

DEX_206 De VU moet een bewijs van oorsprong voor de naar externe media overgebrachte gegevens genereren.

DEX_207 De VU moet de mogelijkheid bieden het bewijs van oorsprong van de naar de ontvanger overgebrachte gegevens te verifiëren.

DEX_208 De VU moet gegevens naar externe opslagmedia met de betreffende beveiligingskenmerken uitvoeren zodat de integriteit en authenticiteit van de overgebrachte gegevens geverifieerd kunnen worden.

4.9. *Cryptografische ondersteuning*

De voorschriften van dit punt zijn alleen waar nodig van toepassing, afhankelijk van de gebruikte beveiligingsmechanismen en de oplossingen van de fabrikant.

CSP_201 Elke door de VU uitgevoerde cryptografische bewerking moet in overeenstemming zijn met een gespecificeerde algoritme en een gespecificeerd sleutelformaat.

CSP_202 Indien de VU cryptografische sleutels genereert, moet dit in overeenstemming zijn met gespecificeerde ontwikkelingsalgoritmen van cryptografische sleutels en met gespecificeerde formaten van dergelijke sleutels.

CSP_203 Indien de VU cryptografische sleutels verspreidt, moet dit in overeenstemming zijn met gespecificeerde verspreidingsmethoden van dergelijke sleutels.

CSP_204 Indien de VU toegang heeft tot cryptografische sleutels, moet dit in overeenstemming zijn met gespecificeerde toegangsmethoden tot dergelijke sleutels.

CSP_205 Indien de VU cryptografische sleutels vernietigt, moet dit in overeenstemming zijn met gespecificeerde vernietigingsmethoden van dergelijke sleutels.

5. **Definitie van beveiligingsmechanismen**

De vereiste beveiligingsmechanismen worden gespecificeerd in appendix 11.

▼ **M7**

Alle andere beveiligingsmechanismen moeten door de fabrikanten gedefinieerd worden.

6. Minimumsterkte van beveiligingsmechanismen

De minimumsterkte van de beveiligingsmechanismen van de voertuigunit is Hoog, zoals gedefinieerd in referentienorm ITSEC.

7. Garantieniveau

Het streefniveau van garantie voor de voertuigunit is ITSEC niveau E3, zoals gedefinieerd in referentienorm ITSEC.

8. Ratio

De onderstaande tabellen geven een ratio voor de SEF's aan:

- welke SEF's of middelen welke bedreigingen tegengaan;
- welke SEF's aan welke IT-beveiligingsdoelstellingen voldoen.

▼C1

		Amenazas															Objetivos TI											
		A.Acceso	A.Identificación	A.Fallos	A.Pruebas	A.Diseño	A.Parámetros de calibrado	A.Intercambio datos tarjeta	A.Relejo	A.Medio ambiente	A.Dispositivos falsos	A.Hardware	A.Datos de movimiento	A.No activado	A.Salida de datos	A.Suministro eléctrico	A.Datos de seguridad	A.Software	A.Datos almacenados	O.Acceso	O.Responsabilidad	O.Auditoría	O.Autenticación	O.Integridad	O.Salida	O.Procesamiento	O.Fiabilidad	O.Intercambio seguro
UIA_221	Identificatie beheersinrichting	x	x																	x			x					
UIA_222	Authenticatie beheersinrichting	x	x																	x			x					
UIA_223	Onvervalsbare authenticatie	x	x																	x			x					
Toegangscontrole																												
ACC_201	Beleid toegangscontrole	x					x	x									x	x	x									
ACC_202	Toegangsrechten tot functies	x					x	x												x								
ACC_203	Toegangsrechten tot functies	x					x	x												x								
ACC_204	VU-ID																		x	x								
ACC_205	ID aangesloten opnemer									x									x	x								
ACC_206	Kalibreringsgegevens	x					x												x	x								
ACC_207	Kalibreringsgegevens						x												x	x								
ACC_208	Tijdstellingsgegevens								x										x	x								
ACC_209	Tijdstellingsgegevens								x										x	x								
ACC_210	Bevilligingsgegevens																		x	x	x							
ACC_211	Bestandsstructuur en toegangscondities	x					x											x	x	x								
Verantwoording																												
ACT_201	Verantwoording bestuurders																				x							
ACT_202	VU-ID gegevens																				x	x						
ACT_203	Verantwoording werkplaatsen																				x							
ACT_204	Verantwoording controleurs																				x							
ACT_205	Verantwoording voertuigbewegingen																				x							
ACT_206	Wijziging verantwoordingsgegevens																		x				x			x		
ACT_207	Wijziging verantwoordingsgegevens																		x				x			x		
Audit																												
AUD_201	Auditregistraties																					x						
AUD_202	Audit voorvalenlijst	x					x			x	x		x	x					x			x						
AUD_203	Opslagregels auditregistraties																					x						
AUD_204	Auditregistraties opnemer																					x						
AUD_205	Auditinstrumenten																					x						
Hergebruik																												
REU_201	Hergebruik																			x						x	x	

▼C1

		Threats														IT Objectives												
		T.Access	T.Identification	T.Faults	Tests	T.Design	T.Calibration_Parameters	T.Card_Data_Exchange	T.Clock	T.Environment	T.Fake_Devices	T.Hardware	T.Motion_Data	T.Non_Activated	T.Output_Data	T.Power_Supply	T.Security_Data	T.Software	T.Stored_Data	O.Access	O.Accountability	O.Audit	O.Authentication	O.Integrity	O.Output	O.Processing	O.Reliability	Secured_Data_Exchange
Nauwkeurigheid																												
ACR_201	Controlebeleid Informatiestroom					x			x		x																x	x
ACR_202	Interne overdracht														x										x	x	x	
ACR_203	Interne overdracht														x						x							
ACR_204	Integriteit opgeslagen gegevens																		x				x				x	
ACR_205	Integriteit opgeslagen gegevens																		x		x							
Betrouwbaarheid																												
RLB_201	Fabricagebeproevingen				x	x																						x
RLB_202	Zelfbeproevingen		x								x				x			x										x
RLB_203	Zelfbeproevingen										x				x			x			x							
RLB_204	Softwareanalyse					x												x										x
RLB_205	Software-invoer																	x						x	x	x		
RLB_206	Opening omhulsel					x			x		x			x			x	x	x						x	x	x	
RLB_207	Hardwaresabotage										x																	x
RLB_208	Hardwaresabotage										x										x							
RLB_209	Onderbrekingen stroomvoorziening														x												x	
RLB_210	Onderbrekingen stroomvoorziening														x						x							
RLB_211	Terugstellen			x																								x
RLB_212	Beschikbaarheid gegevens																									x	x	
RLB_213	Kaartuitneming																											x
RLB_214	Kaartsessie niet correct afgesloten																					x						
RLB_215	Meervoudige toepassing																											x
Gegevensuitwisseling																												
DEX_201	Beveiligde invoer bewegingsgegevens													x														x
DEX_202	Beveiligde invoer bewegingsgegevens													x							x							
DEX_203	Beveiligde invoer kaartgegevens						x																					x
DEX_204	Beveiligde invoer kaartgegevens						x														x							
DEX_205	Beveiligde uitvoer gegevens naar kaart						x																					x
DEX_206	Bewijs van oorsprong														x										x			
DEX_207	Bewijs van oorsprong														x										x			
DEX_208	Beveiligde uitvoer naar externe media														x										x			

▼ **M7****ALGEMENE BEVEILIGINGSDOELSTELLING VAN DE TACHOGRAAFKAART****1. Inleiding**

Dit document bevat een beschrijving van de tachograafkaart, van de door de tachograafkaart te neutraliseren bedreigingen en van de te realiseren beveiligingsdoelstellingen. Het specificeert de vereiste beveiligingsfuncties. Het document stelt de vereiste minimumsterkte van beveiligingsmechanismen en het vereiste garanti niveau voor de ontwikkeling en beproeving vast.

De voorschriften waarnaar in dit document wordt verwezen, staan in de tekst van bijlage I B. Voor de duidelijkheid treedt er soms herhaling op tussen de voorschriften in bijlage I B en de voorschriften van de beveiligingsdoelstelling. In geval van onduidelijkheid tussen een voorschrift van de beveiligingsdoelstelling en een voorschrift van bijlage I B waarnaar in dit document wordt verwezen, geldt het voorschrift van bijlage I B.

Voorschriften van bijlage I B die in de beveiligingsdoelstellingen niet worden genoemd, zijn geen onderwerp van de beveiligingsfuncties.

Een tachograafkaart is een standaardsmartcard met een toepassingsgerichte tachograaftoepassing en moet aan de meest recente voor smartcards geldende beveiligingsvoorschriften betreffende functies en garanties voldoen. In deze beveiligingsdoelstelling zijn derhalve uitsluitend de bijkomende beveiligingsvoorschriften voor de tachograaftoepassing opgenomen.

Er zijn unieke labels toegewezen aan bedreigingen, doelstellingen, procedurele middelen en SEF-specificaties zodat deze gemakkelijk in ontwikkelings- en beproevingsdocumentatie terug te vinden zijn.

2. Afkortingen, definities en referentienormen**2.1. Afkortingen**

IC	Integrated circuit (Elektronische component voor het uitvoeren van verwerkings- en/of geheugenfuncties),
OS	Operating system (besturingssysteem)
PIN	Personal identification number (PIN-code)
ROM	Read only memory (ROM-geheugen)
SFP	Security functions policy (beleid t.a.v. beveiligingsfuncties)
TBD	To be defined (nog te bepalen)
TOE	Target of evaluation (doel van de evaluatie)
TSF	TOE security function (TOE-beveiligingsfunctie)
VU	Vehicle unit (voertuigunit)

▼ **M7**2.2. *Definities*

Digitale tachograaf	Controleapparaat
Gevoelige gegevens	Op de tachograafkaart opgeslagen gegevens die in verband met integriteit, onbevoegde wijziging en vertrouwelijkheid beveiligd moeten worden (waar toepasbaar op beveiligingsgegevens). Gevoelige gegevens bestaan uit beveiligingsgegevens en gebruikersgegevens
Beveiligingsgegevens	De specifieke gegevens ter ondersteuning van de beveiligingsfuncties (bijv. cryptosleutels)
Systeem	Inrichtingen, mensen of organisaties die op de een of andere manier bij het controleapparaat betrokken zijn
Gebruiker	Een unit (menselijke gebruiker of externe IT-unit) buiten het TOE die met het TOE in wisselwerking staat (wanneer niet gebruikt in de uitdrukking „gebruikersgegevens”)
Gebruikersgegevens	Gevoelige, op de tachograafkaart opgeslagen gegevens, anders dan beveiligingsgegevens. Gebruikersgegevens bestaan uit identificatiegegevens en gegevens over activiteiten
Identificatiegegevens	Identificatiegegevens bestaan uit kaartidentificatiegegevens en identificatiegegevens m.b.t. de kaarthouder
Kaartidentificatiegegevens	Gebruikersgegevens met betrekking tot de kaartidentificatie zoals gedefinieerd in voorschrift 190, 191, 192, 194, 215, 231 en 235
Identificatiegegevens m.b.t. de kaarthouder	Gebruikersgegevens met betrekking tot de identificatie van de kaarthouder zoals gedefinieerd in voorschrift 195, 196, 216, 232 en 236
Gegevens over activiteiten	Gegevens over activiteiten bestaan uit gegevens over de activiteiten van de kaarthouder, gegevens over voorvallen en fouten en gegevens over controleactiviteiten

▼ **M7**

Gegevens over activiteiten van de kaarthouder	Gebruikersgegevens met betrekking tot de activiteiten van de kaarthouder zoals gedefinieerd in voorschrift 197, 199, 202, 212, 212a, 217, 219, 221, 226, 227, 229, 230a, 233 en 237
Gegevens over voorvallen en fouten	Gebruikersgegevens met betrekking tot voorvallen en fouten zoals gedefinieerd in voorschrift 204, 205, 207, 208 en 223
Gegevens over controleactiviteiten	Gebruikersgegevens met betrekking tot wettelijke controles zoals gedefinieerd in voorschrift 210 en 225

2.3. Referentienormen

ITSEC	ITSEC Information Technology Security Evaluation Criteria 1991
IC PP	Smartcard Integrated Circuit Protection Profile — versie 2.0 — uitgave september 1998. Geregistreerd door de Franse certificeringsinstantie onder nummer PP/9806
ES PP	Smart Card Integrated Circuit With Embedded Software Protection Profile — versie 2.0 - uitgave juni 1999. Geregistreerd door de Franse certificeringsinstantie onder nummer PP/9911

3. Productratio**3.1. Beschrijving van de tachograafkaart en gebruiksaanwijzing**

Een tachograafkaart is een smartcard, zoals gedefinieerd in referentienorm IC PP en referentienorm ES PP en bedoeld voor gebruik in het controleapparaat.

De basisfuncties van de tachograafkaart zijn:

- opslaan van kaartidentificatiegegevens en gegevens over de kaarthouder. Deze gegevens worden door de voertuigunit gebruikt om de kaarthouder te identificeren, dienovereenkomstig toegangsrechten tot gegevens en functies te leveren en de verantwoording van de kaarthouder voor zijn activiteiten te waarborgen;
- het opslaan van gegevens over de activiteiten van de kaarthouder, gegevens over voorvallen en fouten en gegevens over controleactiviteiten met betrekking tot de kaarthouder.

Een tachograafkaart is derhalve bedoeld voor gebruik in een kaart-interface-inrichting van een voertuigunit. De kaart kan ook in een andere kaartlezer (bijv. van een personal computer) met volledige toegangsrechten voor het lezen van gebruikersgegevens worden gebruikt.

Tijdens de eindgebruiksfase van de levenscyclus van een tachograafkaart (fase 7 van de levenscyclus zoals gedefinieerd in referentienorm ES PP) kunnen voertuigunits uitsluitend gegevens naar de kaart schrijven.

▼ **M7**

De functionele voorschriften voor een tachograafkaart worden gespecificeerd in bijlage I B en appendix 2.

3.2. *Levenscyclus van een tachograafkaart*

De levenscyclus van een tachograafkaart komt overeen met de levenscyclus van een smartcard zoals gedefinieerd in referentienorm ES PP.

3.3. *Bedreigingen*

Naast de algemene bedreigingen van de smartcard zoals vermeld in referentienorm ES PP en referentienorm IC PP, kan de tachograafkaart met de onderstaande bedreigingen geconfronteerd worden:

3.3.1. *Eindoelen*

Het einddoel van aanvallers is het wijzigen van in het TOE opgeslagen gebruikersgegevens.

T. Identificatiegegevens	Een succesvolle wijziging van de identificatiegegevens van het TOE (bijv. kaartsoort of vervaldatum van de kaart of de identificatiegegevens van de kaarthouder) kan een frauduleus gebruik van het TOE mogelijk maken en een belangrijke bedreiging voor de algemene beveiligingsdoelstelling van het systeem vormen.
T. Gegevens over activiteiten	Een succesvolle wijziging van de in het TOE opgeslagen gegevens over activiteiten vormt een bedreiging voor de beveiliging van het TOE.
T. Gegevensuitwisseling	Een succesvolle wijziging van de gegevens over activiteiten (toevoeging, verwijdering, wijziging) tijdens de invoer of uitvoer vormt een bedreiging voor de beveiliging van het TOE.

3.3.2. *Aanvalspaden*

De elementen van het TOE kunnen worden aangevallen door:

- pogingen tot het verkrijgen van illegale kennis van de hardware en software van het TOE en in het bijzonder van de beveiligingsfuncties of beveiligingsgegevens. Illegale kennis kan worden verkregen door middel van misbruik van het materiaal van de ontwerper of fabrikant (diefstal, omkoping, enz.) of door rechtstreeks onderzoek van het TOE (fysiek onderzoek, inferentieanalyse, enz.).

▼ **M7**

- misbruik maken van de zwakke punten in het ontwerp of de uitvoering van het TOE (gebruikmaken van fouten in de hardware, fouten in de software, overbrengingsfouten, fouten in het TOE ten gevolge van milieubelasting, gebruikmaken van de zwakke punten van beveiligingsfuncties zoals authenticatieprocedures, gegevenstoegangscontrole, cryptografische functies, enz.).
- wijzigen van het TOE of zijn beveiligingsfuncties door middel van fysieke, elektrische of logische aanvallen of een combinatie daarvan.

3.4. Beveiligingsdoelstellingen

De belangrijkste beveiligingsdoelstelling van het gehele digitale tachograafstelsel is de volgende:

O.Belangrijkste	De door de controleautoriteiten te controleren gegevens moeten beschikbaar zijn en de activiteiten van de gecontroleerde bestuurders en voertuigen met betrekking tot rijden, werken, beschikbaarheid en rusttijden alsmede de gegevens met betrekking tot de snelheid van het voertuig volledig en nauwkeurig weergeven.
-----------------	---

De belangrijkste beveiligingsdoelstellingen van het TOE die aan de totale beveiligingsdoelstelling bijdraagt, zijn derhalve:

O.Kaartidentificatiegegevens	Het TOE moet de tijdens het personalisatieproces van de kaart opgeslagen kaartidentificatiegegevens en identificatiegegevens van de kaarthouder bewaren.
O.Opslag_van_activiteiten_op_de_kaart	Het TOE moet door de voertuigunits op de kaart opgeslagen gebruikersgegevens bewaren.

3.5. Informatietechnologische beveiligingsdoelstellingen

Naast de algemene beveiligingsdoelstellingen van de smartcard zoals vermeld in referentienorm ES PP en referentienorm IC PP zijn de specifieke IT-beveiligingsdoelstellingen van het TOE die aan de belangrijkste beveiligingsdoelstellingen tijdens de eindgebruiksfasen van de levenscyclus bijdragen, de volgende:

O.Gevenstoegang	Het TOE moet de toegangsrechten voor de invoer van gebruikersgegevens in geauthenticeerde voertuigunits beperken.
-----------------	---

▼ **M7**

O.Veilige_Communicatie Het TOE moet, wanneer de toepassing dit vereist, veilige communicatieprotocollen en -procedures tussen de kaart en de kaartinterface-inrichting kunnen ondersteunen.

3.6. *Fysieke, personele of procedurele middelen*

De fysieke, personele of procedurele voorschriften die tot de beveiliging van het TOE bijdragen, worden vermeld in referentienorm ES PP en referentienorm IC PP (hoofdstukken over beveiligingsdoelstellingen voor de omgeving).

4. **Beveiligingsfuncties**

Dit punt werkt een aantal toegestane operaties uit zoals toewijzing of selectie van referentienorm ES PP en levert additionele functievoorschriften voor de SEF.

4.1. *Overeenstemming met beschermingsprofielen*

CPP_301 Het TOE moet voldoen aan referentienorm IC PP.

CPP_302 Het TOE moet voldoen aan de verder uitgewerkte referentienorm ES PP.

4.2. *Identificatie en authenticatie van de gebruiker*

De kaart moet de unit identificeren waarin hij wordt ingebracht, en herkennen of het een geauthentiseerde voertuigunit is. De kaart kan gebruikersgegevens van de unit waarmee hij verbonden is uitvoeren, met uitzondering van de controlekaart ► **M10** en de bedrijfskaart ◀ die identificatiegegevens van de kaarthouder uitsluitend naar geauthentiseerde voertuigunits kan uitvoeren (op zodanige wijze dat de controleur ervan verzekerd kan zijn dat de voertuigunit geen vervalsing is, doordat hij zijn naam in het leesvenster of op de afdrucken kan zien).

4.2.1. *Identificatie van de gebruiker*

Opdracht (FIA_UID.1.1) *Lijst met door TSF overgebrachte acties:* geen.

Opdracht (FIA_ATD.1.1) *Lijst met beveiligingskenmerken:*

GEbruikersGroep: VOERTUIGUNIT,
NIET_VOERTUIGUNIT,

GEbruikers_ID: Registratienummer van het voertuig (VRN) en code van de registrerende lidstaat (GEbruikers_ID is alleen bekend voor GEbruikersGroep = VOERTUIGUNIT).

▼ **M7**4.2.2. *Authenticatie van de gebruiker*

Opdracht (FIA_UAU.1.1) Lijst met door TSF overgebrachte acties:

- Bestuurders- en werkplaatskaart: uitvoer van gebruikersgegevens met beveiligingskenmerken (overdrachtsfunctie van kaartgegevens);
- Controlekaart: uitvoer van gebruikersgegevens zonder beveiligingskenmerken met uitzondering van identificatiegegevens van de kaarthouder.

UIA_301 Authenticatie van een voertuigunit moet geschieden door aan te tonen dat de unit beveiligingsgegevens bezit die alleen door het systeem kunnen worden verspreid.

Selectie (FIA_UAU.3.1 en FIA_UAU.3.2): verhinderen.

Opdracht (FIA_UAU.4.1) *Geïdentificeerde authenticatiemechanisme(n)*: elk authenticatiemechanisme.

UIA_302 De werkplaatskaart moet voorzien in een additioneel authenticatiemechanisme door het controleren van een PIN-code (met dit mechanisme moet de voertuigunit de identiteit van de kaarthouder vaststellen, het is niet bedoeld om de inhoud van de werkplaatskaart te beveiligen).

4.2.3. *Authenticatiefouten*

► **M10** Bovendien beschrijven de onderstaande opdrachten ◀ de reactie van de kaart bij elke afzonderlijke gebruikersauthenticatiefout.

Opdracht (FIA_AFL.1.1) *Nummer: 1, lijst met authenticatievoorvallen*: authenticatie van een kaartinterface-inrichting.

Opdracht (FIA_AFL.1.2) Lijst met acties:

- de aangesloten unit waarschuwen;
- aannemen dat de gebruiker NIET_VOERTUIGUNIT is.

► **M10** Bovendien beschrijven de onderstaande opdrachten ◀ de reactie van de kaart in het geval van een storing van het in UIA_302 vereiste additionele authenticatiemechanisme.

Opdracht (FIA_AFL.1.1) *Nummer: 5, lijst met authenticatievoorvallen*: controles PIN-code (werkplaatskaart).

Opdracht (FIA_AFL.1.2) Lijst met acties:

- de aangesloten unit waarschuwen;
- de controleprocedure van de PIN-code blokkeren zodat elke volgende controle van de PIN-code mislukt;
- aan volgende gebruikers de reden van de blokkering opgeven.

4.3. *Toegangscontrole*4.3.1. *Toegangscontrolebeleid*

Tijdens de eindgebruiksfase van zijn levenscyclus wordt de tachograafkaart onderworpen aan een enkele toegangscontrole van de beveiligingsfuncties (SFP), AC_SFP genoemd.

Opdracht (FDP_ACC.2.1) *Toegangscontrole SFP*: AC_SFP.

▼ M74.3.2. *Toegangscontrolefuncties*

Opdracht (FDP_ACF.1.1) *Toegangscontrole SFP: AC_SFP.*

Opdracht (FDP_ACF.1.1) *Genoemde groep beveiligingskenmerken: GEBRUIKERSGROEP.*

Opdracht (FDP_ACF.1.2) *Regels die de toegang tussen gecontroleerde subjecten en gecontroleerde objecten regelen met behulp van gecontroleerde operaties op gecontroleerde objecten:*

▼ M10

ALGEMEEN_LEZEN: Gebruikersgegevens kunnen door elke gebruiker vanaf het TOE worden gelezen, met uitzondering van identificatiegegevens van de kaarthouder die uitsluitend door de VOERTUIGUNIT afgelezen kunnen worden van controlekaarten en bedrijfskaarten.

▼ M7

IDENTIF_SCHRIJVEN: Identificatiegegevens mogen slechts eenmaal en vóór het einde van fase 6 van de levenscyclus van de kaart worden geschreven. Gebruikers mogen tijdens de eindgebruiksfasen van de levenscyclus van de kaart geen identificatiegegevens schrijven of wijzigen.

ACTIVITEIT_SCHRIJVEN: Gegevens over activiteiten kunnen alleen door de VOERTUIGUNIT naar het TOE worden geschreven.

SOFT_AANPASSING: Gebruikers mogen de software van het TOE niet aanpassen.

BESTANDSSTRUCTUUR: Bestandsstructuur en toegangscondities moeten voor het einde van fase 6 van de levenscyclus van het TOE worden aangemaakt en vervolgens vergrendeld worden ter voorkoming van toekomstige wijziging of verwijdering door een gebruiker.

4.4. *Verantwoording*

ACT_301 Het TOE moet permanent identificatiegegevens vasthouden.

ACT_302 Er moet een indicatie zijn van de tijd en datum van de personalisatie van het TOE. Deze indicatie mag niet gewijzigd worden.

▼ **M7****4.5. Audit**

Het TOE moet controleren of voorvallen plaatsvinden die duiden op een potentiële inbreuk op de beveiliging.

Opdracht (FAU_SAA.1.2) Deelverzameling van gedefinieerde te controleren voorvallen:

- authenticatiefout van de kaarthouder (5 opeenvolgende niet-succesvolle controles van de PIN-code);
- fout bij de zelfbeproeving;
- integriteitsfout in de opgeslagen gegevens;
- integriteitsfout bij de invoer van gegevens over activiteiten.

4.6. Nauwkeurigheid**4.6.1. Integriteit van opgeslagen gegevens**

Opdracht (FDP_SDI.2.2) *Te ondernemen acties*: de aangesloten unit waarschuwen.

4.6.2. Authenticatie van basisgegevens

Opdracht (FDP_DAU.1.1) *Lijst met objecten of informatiesoorten*: gegevens over activiteiten.

Opdracht (FDP_DAU.1.2) *Lijst met subjecten*: geen.

4.7. Betrouwbaarheid van de werking**4.7.1. Beproevingen**

Selectie (FPT_TST.1.1): tijdens het voor de eerste keer opstarten, periodiek tijdens normaal bedrijf.

Opmerking: Tijdens het voor de eerste keer opstarten betekent voordat de code wordt uitgevoerd (en niet per definitie tijdens de Answer To Reset procedure).

RLB_301 De zelfbeproevingen van het TOE moeten de verificatie van de integriteit van een niet in ROM opgeslagen softwarecode bevatten.

RLB_302 Na detectie van een zelfbeproevingfout moet de TSF de aangesloten unit waarschuwen.

RLB_303 Nadat de OS-beproeving voltooid is, moeten alle beproevingsspecifieke opdrachten en acties geblokkeerd of verwijderd worden. Het is niet mogelijk deze controles op te heffen en voor gebruik terug te zetten. Opdrachten die uitsluitend op één fase van de levenscyclus toepasbaar zijn, zijn tijdens een andere fase niet toegankelijk.

4.7.2. Software

RLB_304 Het is niet mogelijk de software van het TOE in het veld te analyseren, te debuggen of te wijzigen.

RLB_305 Invoergegevens afkomstig uit externe bronnen worden niet als uitvoerbare code geaccepteerd.

▼ **M7**4.7.3. *Stroomvoorziening*

RLB_306 Het TOE moet tijdens een onderbreking van of schommelingen in de stroomvoorziening in een veilige toestand blijven.

4.7.4. *Terugstelvoorwaarden*

RLB_307 In geval van onderbreking van de stroomvoorziening van het TOE (of wanneer schommelingen in de stroomvoorziening optreden), of wanneer een transactie vóór de voltooiing afgebroken wordt, of bij andere terugstelvoorwaarden, moet het TOE correct worden teruggesteld.

4.8. *Gegevensuitwisseling*4.8.1. *Gegevensuitwisseling met een voertuigunit*

DEX_301 Het TOE moet de integriteit en authenticiteit van de door een voertuigunit ingevoerde gegevens verifiëren.

DEX_302 Na detectie van een integriteitsfout in de ingevoerde gegevens moet het TOE:

— de unit die de gegevens heeft gezonden waarschuwen;

— de gegevens niet gebruiken.

DEX_303 Het TOE moet gebruikersgegevens met de bijbehorende beveiligingskenmerken naar de voertuigunit uitvoeren zodat deze unit de integriteit en authenticiteit van de ontvangen gegevens kan verifiëren.

4.8.2. *Uitvoer van gegevens naar een niet-voertuigunit (overbrengingsfunctie)*

DEX_304 Het TOE moet een bewijs van oorsprong voor de naar externe media overgebrachte gegevens kunnen genereren.

DEX_305 Het TOE moet de mogelijkheid kunnen bieden het bewijs van oorsprong van naar de ontvanger overgebrachte gegevens te verifiëren.

DEX_306 Het TOE moet gegevens met bijbehorende beveiligingskenmerken naar externe opslagmedia kunnen uitvoeren zodat de integriteit van de overgebrachte gegevens geverifieerd kan worden.

4.9. *Cryptografische ondersteuning*

CSP_301 Indien de TSF cryptografische sleutels genereert, moet dit in overeenstemming zijn met gespecificeerde ontwikkelingsalgoritmen van cryptografische sleutels en met gespecificeerde formaten van dergelijke sleutels. Gegeneerde sleutels voor cryptografische sessies moeten een beperkt (TBD door de fabrikant en niet meer dan 240) aantal keren gebruikt kunnen worden.

CSP_302 Indien de TSF cryptografische sleutels verspreidt, moet dit in overeenstemming zijn met gespecificeerde verspreidingsmethoden van dergelijke sleutels.

▼M7

5. Definitie van beveiligingsmechanismen

De vereiste beveiligingsmechanismen worden gespecificeerd in appendix 11.

Alle andere beveiligingsmechanismen worden door de fabrikant van het TOE gedefinieerd.

6. Opgeven minimumsterkte van mechanismen

De minimumsterkte van mechanismen voor de tachograafkaart is Hoog, zoals gedefinieerd in referentienorm ITSEC.

7. Garantieniveau

Het nagestreefde garantieniveau voor de tachograafkaart is ITSEC niveau E3, zoals gedefinieerd in referentienorm ITSEC.

8. Ratio

De onderstaande tabel geeft een ratio voor de additionele SEF's aan:

— welke SEF's welke bedreigingen tegengaan;

— welke SEF's aan welke IT-beveiligingsdoelstellingen voldoen.

	Bedreigingen											IT-doelstellingen								
	T.CLON*	T.DIS_ES2	T.T_ES	T.T_CMD	T.MOD_SOFT*	T.MOD_LOAD	T.MOD_EXE	T.MOD_SHARE	T.Ident_Gegevens	T.Gegevens_activiteiten	T.Gegevensuitwisseling	O.TAMPER_ES	O.CLON*	O.OPERATE*	O.FLAW*	O.DIS_MECHANISM2	O.DIS_MEMORY*	O.MOD_MEMORY*	O.Gegevenstoegang	O.Beveiligde_Communicatie
UIA_301 Authenticatiemiddelen																			x	
UIA_302 Controles PIN-code																			x	
ACT_301 Identificatiegegevens																				
ACT_302 Personalisatiegegevens																				
RLB_301 Softwareintegriteit												x		x						
RLB_302 Zelfbeproevingen												x		x						
RLB_303 Fabricagebeproevingen					x	x						x		x						
RLB_304 Softwareanalyse					x	x	x					x		x						
RLB_305 Softwareinvoer					x	x		x				x		x						

▼ **M7***Appendix 11***ALGEMENE VEILIGHEIDSMEECHANISMEN**

INHOUD

1.	Algemeen
1.1.	Referentienormen
1.2.	Begrippen en afkortingen
2.	Cryptografische systemen en algoritmen
2.1.	Cryptografische systemen
2.2.	Cryptografische algoritmen
2.2.1.	RSA-algoritme
2.2.2.	Hash-algoritme
2.2.3.	Algoritme voor gegevenscodering
3.	Sleutels en certificaten
3.1.	Ontwikkeling en verspreiding van sleutels
3.1.1.	Ontwikkeling en verspreiding van RSA-sleutels
3.1.2.	RSA-beproevingssleutels
3.1.3.	Sleutels bewegingsopnemer
3.1.4.	Ontwikkeling en verspreiding van T-DES-sessiesleutels
3.2.	Sleutels
3.3.	Certificaten
3.3.1.	Inhoud van de certificaten
3.3.2.	Afgegeven certificaten
3.3.3.	Certificaatverificatie en uitpakken
4.	Mechanisme voor wederzijdse authenticatie
5.	Vertrouwelijkheids-, integriteits- en authenticatieapparatuur voor gegevensoverdracht van VU-kaarten
5.1.	Veilige transmissie
5.2.	Behandeling van fouten bij de beveiligde transmissie
5.3.	Algoritme voor het berekenen van cryptografische controlesommen
5.4.	Algoritme voor het berekenen van cryptogrammen voor vertrouwelijkheid DO's
6.	Digitale handtekeningapparatuur voor gegevensoverbrenging
6.1.	Ontwikkeling van de handtekening
6.2.	Handtekeningverificatie

▼M7**1. ALGEMEEN**

Deze appendix specificeert de veiligheidsmechanismen die het volgende waarborgen:

- de wederzijdse authenticatie tussen de VU en de tachograafkaart, inclusief sleutelovereenstemming tijdens de sessie;
- de vertrouwelijkheid, integriteit en authenticatie van de tussen de VU en de tachograafkaart overgebrachte gegevens;
- de integriteit en authenticatie van de van de VU naar externe opslagmedia overgebrachte gegevens;
- de integriteit en authenticatie van gegevens die van de tachograafkaart naar externe opslagmedia overgebracht worden.

1.1. Referentienormen

De onderstaande referentienormen worden in deze appendix gebruikt:

SHA-1	National Institute of Standards and Technology (NIST). FIPS Publication 180-1: Secure Hash Standard. April 1995
PKCS1	RSA Laboratories. PKCS 1: RSA Encryption Standard. Versie 2.0. oktober 1998
TDES	National Institute of Standards and Technology (NIST). FIPS Publication 46-3: Data Encryption Standard. Ontwerp 1999
TDES-OP	ANSI X9.52, Triple Data Encryption Algorithm Modes of Operation. 1998
ISO/IEC 7816-4	Information Technology — Identification cards — Integrated circuit(s) cards with contacts — Part 4: Interindustry commands for interchange. First edition: 1995 +Amendment 1: 1997
ISO/IEC 7816-6	Information Technology — Identification cards — Integrated circuit(s) cards with contacts — Part 6: Interindustry data elements. First edition: 1996 + Cor 1: 1998
ISO/IEC 7816-8	Information Technology — Identification cards — Integrated circuit(s) cards with contacts — Part 8: Security related interindustry commands. First edition 1999
ISO/IEC 9796-2	Information Technology — Security techniques — Digital signature schemes giving message recovery — Part 2: Mechanisms using a hash function. First edition: 1997
ISO/IEC 9798-3	Information Technology — Security techniques — Entity authentication mechanisms — Part 3: Entity authentication using a public key algorithm. Second edition 1998

▼ M7

ISO 16844-3 Road vehicles — Tachograph systems — Part 3: Motion sensor interface

1.2. **Begrippen en afkortingen**

De onderstaande begrippen en afkortingen worden in deze appendix gebruikt:

(K_a , K_b , K_c)	Een sleutelbos voor gebruik door het drievoudige algoritme voor gegevenscodering
CA	Certificeringsinstantie
CAR	Referentie van de certificeringsinstantie
CC	Cryptografische controlesom
CG	Cryptogram
CH	Opdracht-koptitel
CHA	Autorisatie van de certificaathouder
CHR	Referentie van de certificaathouder
D()	Decodering met DES
DE	Gegevenselement
DO	Gegevensobject
d	RSA particuliere sleutel, particuliere exponent
e	RSA openbare sleutel, openbare exponent
E()	Codering met DES
EQT	Apparatuur
<i>Hash()</i>	Hashwaarde, een uitvoer van <i>Hash</i>
<i>Hash</i>	Hashing
KID	Sleutel-identificatiesymbool
Km	TDES-sleutel. Master Key, gedefinieerd in ISO 16844-3
Km_{VU}	TDES-sleutel, ingebracht in voertuigunits
Km_{WC}	TDES-sleutel ingebracht in werkplaatskaarten
m	Berichtsymbool, een eenheid tussen 0 en $n-1$
n	RSA-sleutels, modulus
PB	Padding bytes
PI	Padding indicatorbyte (voor gebruik bij cryptogram voor vertrouwelijkheid DO)
PV	Ongecodeerde waarde
s	Handtekeningsymbool, een eenheid tussen 0 en $n-1$
SSC	Zendsequentieteller
SM	Beveiligde overbrenging
TCBC	TDEA-modus cipher block chaining
TDEA	Drievoudig algoritme voor gegevenscodering
TLV	Waarde labellengte
VU	Voertuigunit
X.C	Certificaat van gebruiker X afgegeven door een certificeringsinstantie

▼ **M7**

X.CA	Certificeringsinstantie van gebruiker X
X.CA.PK _o X.C	Handeling van uitpakken van een certificaat om een openbare sleutel te selecteren. Het is een infix-operator; de linker operand is de openbare sleutel van een certificeringsinstantie en de rechter operand is het door die certificeringsinstantie afgegeven certificaat. Het resultaat is de openbare sleutel van gebruiker X wiens certificaat de rechter operand is
X.PK	RSA-openbare sleutel van gebruiker X
X.PK[I]	RSA-codering van informatie I, met gebruikmaking van de openbare sleutel van gebruiker X
X.SK	particuliere RSA-sleutel van gebruiker X
X.SK[I]	RSA-codering van informatie I, met gebruikmaking van de particuliere sleutel van gebruiker X
'xx'	Hexadecimale waarde
	Verbindingsoperator

2. CRYPTOGRAFISCHE SYSTEMEN EN ALGORITMEN**2.1. Cryptografische systemen**

CSM_001 Voertuigunits en tachograafkaarten moeten een standaard RSA cryptografisch systeem van openbare sleutels gebruiken om de onderstaande veiligheidsmechanismen te leveren:

- authenticatie tussen voertuigunit en kaart,
- transport van drievoudige DES-sessiesleutels tussen voertuigunit en tachograafkaart,
- digitale handtekening van overgebrachte gegevens van de voertuigunit of tachograafkaart naar externe media.

CSM_002 Voertuigunits en tachograafkaarten moeten een drievoudig DES symmetrisch cryptografisch systeem gebruiken om een mechanisme te bieden voor de integriteit van de gegevens tijdens de uitwisseling van gebruikersgegevens tussen de voertuigunit en de tachograafkaart en, waar van toepassing, te zorgen voor vertrouwelijkheid van de gegevensuitwisseling tussen voertuigunit en tachograafkaart.

2.2. Cryptografische algoritmen**2.2.1. RSA-algoritme**

CSM_003 Het RSA-algoritme wordt door de onderstaande vergelijkingen volledig gedefinieerd:

$$X.SK[m] = s = m^d \text{ mod } n$$

$$X.PK[s] = m = s^e \text{ mod } n$$

▼ **M7**

Een uitgebreidere beschrijving van de RSA-functie staat in referentienorm PKCS1. ► **M10** De in het RSA-algoritme gebruikte openbare exponent e is een geheel getal tussen 3 en $n-1$ dat voldoet aan $\text{gcd}(e, \text{lcm}(p-1, q-1)) = 1$. ◀

2.2.2. *Hash-algoritme*

CSM_004 De apparatuur voor digitale handtekeningen moet het in referentienorm SHA-1 gedefinieerde SHA-1 hash-algoritme gebruiken.

2.2.3. *Algoritme voor gegevenscodering*

CSM_005 Op DES gebaseerde algoritmen moeten in de cipher block chaining modus worden gebruikt.

3. SLEUTELS EN CERTIFICATEN

3.1. **Ontwikkeling en verspreiding van sleutels**3.1.1. *Ontwikkeling en verspreiding van RSA-sleutels*

CSM_006 RSA-sleutels moeten via drie functionele hiërarchische niveaus gegenereerd worden:

— Europees niveau,

— niveau van de lidstaat,

— niveau van de apparatuur.

CSM_007 Op Europees niveau moet een enkel Europees sleutelpaar (EUR.SK en EUR.PK) gegenereerd worden. De Europese particuliere sleutel moet worden gebruikt om de openbare sleutels van de lidstaten te certificeren. Registraties van alle gecertificeerde sleutels moeten worden bijgehouden. Deze taken moeten door een Europese certificeringsinstantie, in opdracht en onder verantwoordelijkheid van de Europese Commissie, worden uitgevoerd.

CSM_008 Op lidstaatniveau moet een lidstaat-sleutelpaar (MS.SK en MS.PK) gegenereerd worden. Openbare sleutels van lidstaten moeten door de Europese certificeringsinstantie gecertificeerd worden. De particuliere sleutel van de lidstaten moet worden gebruikt om de openbare, in apparatuur (voertuigunit of tachograafkaart) in te brengen openbare sleutels te certificeren. Registraties van alle gecertificeerde openbare sleutels met de identificatie van de betreffende apparatuur moeten worden bijgehouden. Deze taken moeten door een certificeringsinstantie van een lidstaat worden uitgevoerd. Een lidstaat kan zijn sleutelpaar regelmatig wijzigen.

CSM_009 Op apparaaturniveau moet een enkel sleutelpaar (EQT.SK en EQT.PK) gegenereerd en in alle apparatuur ingebracht worden. Openbare sleutels van de apparatuur moeten door een certificeringsinstantie van de lidstaat gecertificeerd worden. Deze taken kunnen door de fabrikanten van de apparatuur, installateurs van de apparatuur of instanties van de lidstaat worden uitgevoerd. Dit sleutelpaar wordt gebruikt voor authenticatie, digitale handtekeningen en codering.

CSM_010 De betrouwbaarheid van particuliere sleutels moet tijdens de ontwikkeling, het transport (indien van toepassing) en de opslag gehandhaafd blijven.

▼ **M7**

Het onderstaande schema vat de gegevensstroom van dit proces samen:

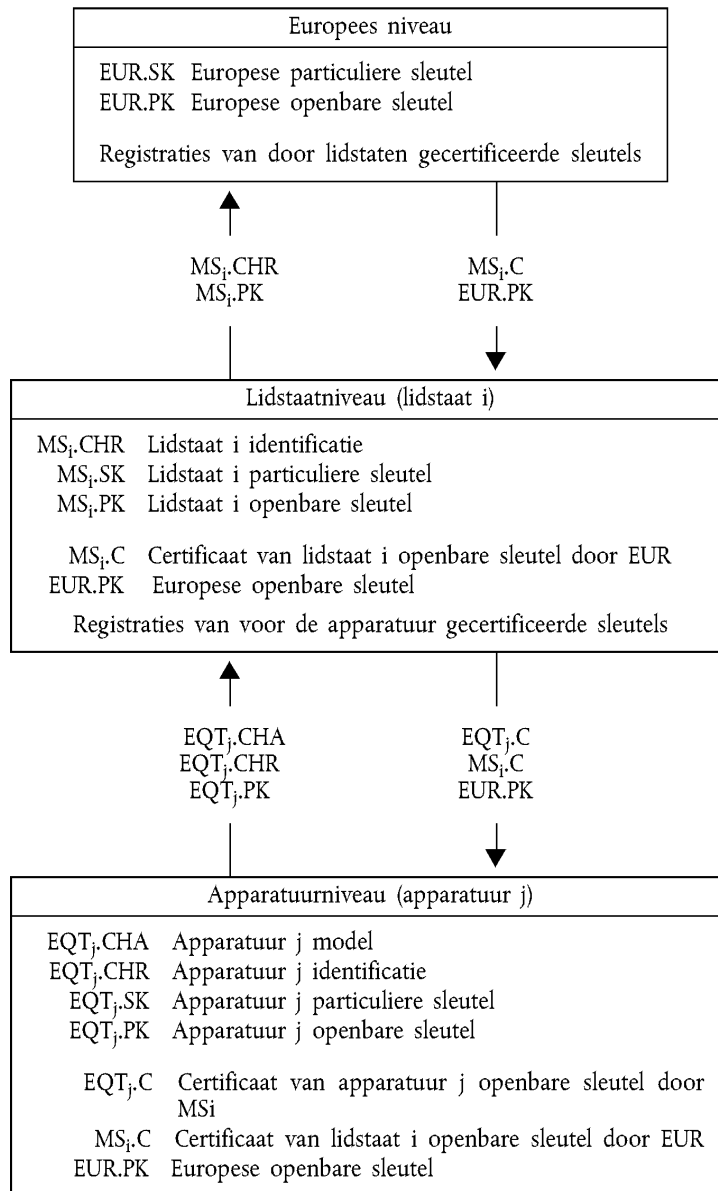

3.1.2. *RSA-beproevingssleutels*

CSM_011

Voor beproevingsdoeleinden van de apparatuur (inclusief interoperabiliteitsbeproevingen) moet de Europese certificeringsinstantie een afzonderlijke Europese beproevings sleutel en ten minste twee beproevings sleutels voor de lidstaten genereren. De openbare sleutels van deze beproevings sleutels moeten met de Europese particuliere beproevings sleutel gecertificeerd worden. Bij beproevingen in verband met de goedkeuring van apparatuur moeten fabrikanten beproevings sleutels inbrengen die door een van deze beproevings sleutels van de lidstaten gecertificeerd zijn.

3.1.3. *Sleutels bewegingsopnemer*

De vertrouwelijkheid van de drie hieronder beschreven TDES-sleutels moet tijdens de ontwikkeling, het transport (indien van toepassing) en de opslag op adequate wijze worden gehandhaafd.

▼ **M7**

Teneinde met ISO 16844 in overeenstemming zijnde controleapparaten te ondersteunen, zorgen de Europese certificeringsinstantie en de certificeringsinstanties van de lidstaten bovendien voor het volgende:

- CSM_036 De Europese certificeringsinstantie ontwikkelt $K_{m_{VU}}$ en $K_{m_{WC}}$, twee onafhankelijke en unieke Triple DES-sleutels, en ontwikkelen K_m als:

$$K_m = K_{m_{VU}} \text{ XOR } K_{m_{WC}}$$

De Europese certificeringsinstantie zendt deze sleutels op verzoek toe aan de certificeringsinstanties van de lidstaten, via adequaat beveiligde procedures.

- CSM_037 De certificeringsinstanties van de lidstaten:
- gebruiken K_m om door de fabrikanten van bewegingsopnemers gevraagde gegevens van de bewegingsopnemer te coderen (de met K_m te coderen data zijn gedefinieerd in ISO 16844-3),
 - zenden $K_{m_{VU}}$ toe aan fabrikanten van voertuigunits, via adequaat beveiligde procedures, voor gebruik in voertuigunits,
 - zorgen ervoor dat $K_{m_{WC}}$ wordt ingebracht in alle werkplaatskaarten (*SensorInstallationSecData* in basisbestand *Sensor_Installation_Data*) bij de personalisering van de kaart.

3.1.4. *Ontwikkeling en verspreiding van T-DES-sessiesleutels*

- CSM_012 Voertuigunits en tachograafkaarten moeten als onderdeel van het wederzijds authenticatieproces de vereiste gegevens genereren en uitwisselen om een gemeenschappelijke drievoudige DES-sessiesleutel te ontwikkelen. Met het oog op de vertrouwelijkheid moet deze gegevensuitwisseling door een RSA-crypto-apparatuur worden beveiligd.
- CSM_013 Deze sleutel moet bij alle volgende cryptografische operaties met veilige overbrenging worden gebruikt. De geldigheid vervalt aan het einde van de sessie (kaartuitneming of kaartterugstelling) en/of na 240 toepassingen (een toepassing van de sleutel = een met veilige overdracht naar de kaart gezonden opdracht en het bijbehorende antwoord).

3.2. Sleutels

- CSM_014 RSA-sleutels moeten (ongeacht het niveau) de volgende lengte hebben: modulus n 1024 bits, openbare exponent e maximaal 64 bits, particuliere exponent d 1024 bits.
- CSM_015 Drievoudige DES-sleutels moeten de vorm (K_a, K_b, K_a) , hebben, waarbij K_a en K_b onafhankelijke sleutels van 64 bits zijn. Er worden geen bits ingesteld die pariteitsfouten ontdekken.

3.3. Certificaten

- CSM_016 Certificaten van openbare RSA-sleutels moeten „niet-zelfbeschrijvende”, „kaartverifieerbare” certificaten (Ref.: ISO/IEC 7816-8) zijn.

▼M7

3.3.1. *Inhoud van de certificaten*

CSM_017 Certificaten van openbare RSA-sleutels bevatten de onderstaande gegevens in de onderstaande volgorde:

Gegevens	Formaat	Bytes	Obs
CPI	INTEGER	1	Certificaatprofiel identificatiesymbool ('01' voor deze versie)
CAR	OCTET STRING	8	Referentienorm van certificeringsinstantie
CHA	OCTET STRING	7	Autorisatie van certificaathouder
EOV	TimeReal	4	Vervaldatum van certificaat. Facultatief, 'FF' opgevuld indien niet gebruikt
CHR	OCTET STRING	8	Referentienorm van certificaathouder
<i>n</i>	OCTET STRING	128	Openbare sleutel (modulus)
<i>e</i>	OCTET STRING	8	Openbare sleutel (openbare exponent)
		164	

Opmerkingen:

1. Het „Certificaatprofiel identificatiesymbool” (CPI) geeft de exacte structuur van een authenticatiecertificaat aan. Het kan worden gebruikt als een intern identificatiesymbool van een apparaat op een relevante lijst koptitels die de verbinding van gegevenselementen in het certificaat beschrijft.

De koptitels met betrekking tot de inhoud van dit certificaat zijn de volgende:

'4D'	'16'	'5F 29'	'01'	'42'	'08'	'5F 4B'	'07'	'5F 24'	'04'	'5F 20'	'08'	'7F 49'	'05'	'81'	'81 80'	'82'	'08'
Toegevoegde koptittellabel	Lengte van koptitellijst	CPI label	CPI lengte	CAR label	CAR lengte	CHA label	CHA lengte	EOV label	EOV lengte	CHR label	CHR lengte	Label openbare sleutel (Geconstrueerd)	Lengte van opeenvolgende DO's	Label van de modulus	Lengte van de modulus	Label van de openbare exponent	Lengte van de openbare exponent

2. Het doel van de „referentienorm van de certificeringsinstantie” (CAR) is het identificeren van de CA die het certificaat afgeeft, zodanig dat het gegevenselement tegelijkertijd met een sleutel-identificatiesymbool van de instantie kan worden gebruikt ter verwijzing naar de openbare sleutel van de certificeringsinstantie (zie onderstaand sleutel-identificatiesymbool voor codering).
3. De „autorisatie van de certificaathouder” (CHA) wordt gebruikt om de rechten van de certificaathouder te identificeren. Het bestaat uit de ID van de tachograaftoepassing en uit het model van de apparatuur waarvoor het certificaat bedoeld is (overeenkomstig het *ApparatuurModel* gegevenselement, „00” voor een lidstaat).
4. Het doel van de „referentienorm van de certificaathouder” (CHR) is het op een unieke manier identificeren van de certificaathouder, zodanig dat het gegevenselement tegelijkertijd met een sleutel-identificatiesymbool van het subject kan worden gebruikt ter verwijzing naar de openbare sleutel van de certificaathouder.

▼ M7

5. Sleutel-identificatiesymbolen identificeren op een unieke manier de certificaathouder of de certificeringsinstanties. Ze worden als volgt gecodeerd:

5.1. Apparatuur (VU of kaart):

Gegevens	Serienummer van de apparatuur	Datum	Model	Fabrikant
Lengte	4 bytes	2 bytes	1 byte	1 byte
Waarde	Eenheid	Mm yy BCD-codering	Specifiek kenmerk fabrikant	Code fabrikant

In het geval van een VU is het mogelijk dat de fabrikant bij het aanvragen van certificaten de identificatie van de apparatuur waarin de sleutels worden ingebracht, soms wel en soms niet kent.

In het eerste geval stuurt de fabrikant de identificatie van de apparatuur met de openbare sleutel ter certificatie naar de instantie van zijn lidstaat. Het certificaat bevat dan de identificatie van de apparatuur en de fabrikant moet garanderen dat sleutels en certificaat in de betreffende apparatuur worden ingebracht. Het sleutel-identificatiesymbool heeft de bovenstaande vorm.

In het tweede geval moet de fabrikant ieder verzoek om een certificaat op een unieke manier identificeren en deze identificatie met de openbare sleutel ter certificering naar de instantie van zijn lidstaat sturen. Het certificaat moet het identificatieverzoek bevatten. De fabrikant moet aan de instantie van zijn lidstaat de toewijzing van de sleutel in de apparatuur (d.w.z. identificatie van het verzoek om een certificaat, identificatie van de apparatuur) na installatie van de sleutel in de apparatuur doorgeven. Het sleutel-identificatiesymbool heeft de onderstaande vorm:

Gegevens	Seriennummer certificaatverzoek	Datum	Model	Fabrikant
Lengte	4 bytes	2 bytes	1 byte	1 byte
Waarde	► M10 geheel getal ◀	► C1 mm jj BCD-codering ◀	'FF'	Code fabrikant

5.2. Certificeringsinstantie:

Gegevens	Identificatie instantie	Serienummer van de sleutel	Additionele info	Identificatiesymbool
Lengte	4 bytes	1 byte	2 bytes	1 byte
Waarde	1 byte numerieke code van de staat 3 bytes alfanumerieke code van de staat	Eenheid	additionele codering (specifiek voor certificeringsinstantie) 'FF FF' indien niet gebruikt	'01'

Het serienummer van de sleutel wordt gebruikt om de verschillende sleutels van een lidstaat te onderscheiden wanneer de sleutel gewijzigd wordt.

▼M7

6. Certificaatverificateurs moeten impliciet weten dat de gecertificeerde openbare sleutel een RSA-sleutel is die van belang is voor de authenticatie, verificatie van de digitale handtekening en codering voor vertrouwelijke diensten (het certificaat bevat geen object-identificatiesymbool om het te specificeren).

3.3.2. *Afgegeven certificaten*

CSM_018

Het afgegeven certificaat is een digitale handtekening met gedeeltelijke recovery van de inhoud van het certificaat overeenkomstig ISO/IEC 9796-2, ►M10 uitgezonderd bijlage A.4 daarvan, ◀ waarbij de „referentienorm van de certificeringsinstantie” toegevoegd is.

$$X.C = X.CA.SK['6A' || C_r || Hash(Cc) || 'BC'] || C_n || X.CAR$$

Met inhoud van het certificaat = $C_c =$ C_r || C_n
 106 bytes 58 bytes

Opmerkingen:

1. Dit certificaat is 194 bytes lang.
2. De door de handtekening verborgen CAR wordt ook aan de handtekening toegevoegd, zodat de openbare sleutel van de certificeringsinstantie ter verificatie van het certificaat geselecteerd kan worden.
3. Ter ondertekening van het certificaat moet de certificaatverificateur het door de certificeringsinstantie gebruikte algoritme impliciet kennen.
4. De koptitels met betrekking tot dit afgegeven certificaat zijn de volgende:

'7F 21'	'09'	'5F 37'	'81 80'	'5F 38'	'3A'	'42'	'08'
CV certificaat label (Geconstrueerd)	Lengte van opeenvolgende DO's	Label handtekening	Lengte handtekening	Restlabel	Restlengte	CAR-label	CAR-lengte

3.3.3. *Certificaatverificatie en uitpakken*

Certificaatverificatie en uitpakken bestaan uit het verifiëren van de handtekening overeenkomstig ISO/IEC 9796-2, het lezen van de inhoud van het certificaat en de opgenomen openbare sleutel: $X.PK = X.CA.PK \circ X.C$, en het verifiëren van de geldigheid van het certificaat.

CSM_019

Hierbij moeten de volgende stappen worden genomen:

Verifieer handtekening en zoek inhoud:

— van X.C zoek Tekens, C_n' en CAR': $X.C =$ C_r teken || C_n' || CAR'
 128 Bytes 58 Bytes 8 Bytes

▼ M7

- van CAR' selecteer de vereiste openbare sleutel van de certificeringsinstantie (indien dit nog niet met andere middelen gedaan is)
- open Teken met CA Openbare Sleutel: $Sr' = X.CA.PK$ [Teken],
- controleer of Sr' begint met '6A' en eindigt met 'BC'
- bereken Cr' en H' van: $Sr' = '6A' \parallel \underset{106 \text{ Bytes}}{C_r'} \parallel \underset{20 \text{ Bytes}}{H'} \parallel 'BC'$
- vind inhoud van het certificaat $C' = C_r' \parallel C_n'$,
- controleer $Hash(C') = H'$

Indien de controles o.k. zijn, is het certificaat authentiek, de inhoud ervan is C' .

Verifieer geldigheid. Van C' :

- indien van toepassing, controleer einde van de geldigheidsdatum,

Zoek en sla openbare sleutel, sleutel-identificatiesymbool, autorisatie van de certificaathouder en einde van de geldigheid van het certificaat van C' op:

- $X.PK = n \parallel e$
- $X.KID = CHR$
- $X.CHA = CHA$
- $X.EOV = EOVS$

4. MECHANISME VOOR WEDERZIJDSE AUTHENTICATIE

Wederzijdse authenticatie tussen kaarten en VU is gebaseerd op het volgende principe:

Elke partij moet aan de ander aantonen dat hij een geldig sleutel-paar heeft, waarvan de openbare sleutel gecertificeerd is door een certificeringsinstantie van een lidstaat, die zelf weer gecertificeerd is door de Europese certificeringsinstantie.

Het bewijs wordt geleverd door ondertekening met de particuliere sleutel van een willekeurig, door de andere partij gezonden nummer, die het gezonden willekeurige nummer bij de verificatie van deze handtekening moet terugvinden.

Het mechanisme wordt door de VU bij kaartinbrenging gestart. Het begint met de uitwisseling van certificaten en het uitpakken van openbare sleutels en eindigt met de instelling van een sessie-sleutel.

▼ M7

CSM_020 Het volgende protocol moet worden gebruikt (pijltes geven opdrachten en uitgewisselde gegevens aan (zie appendix 2)):

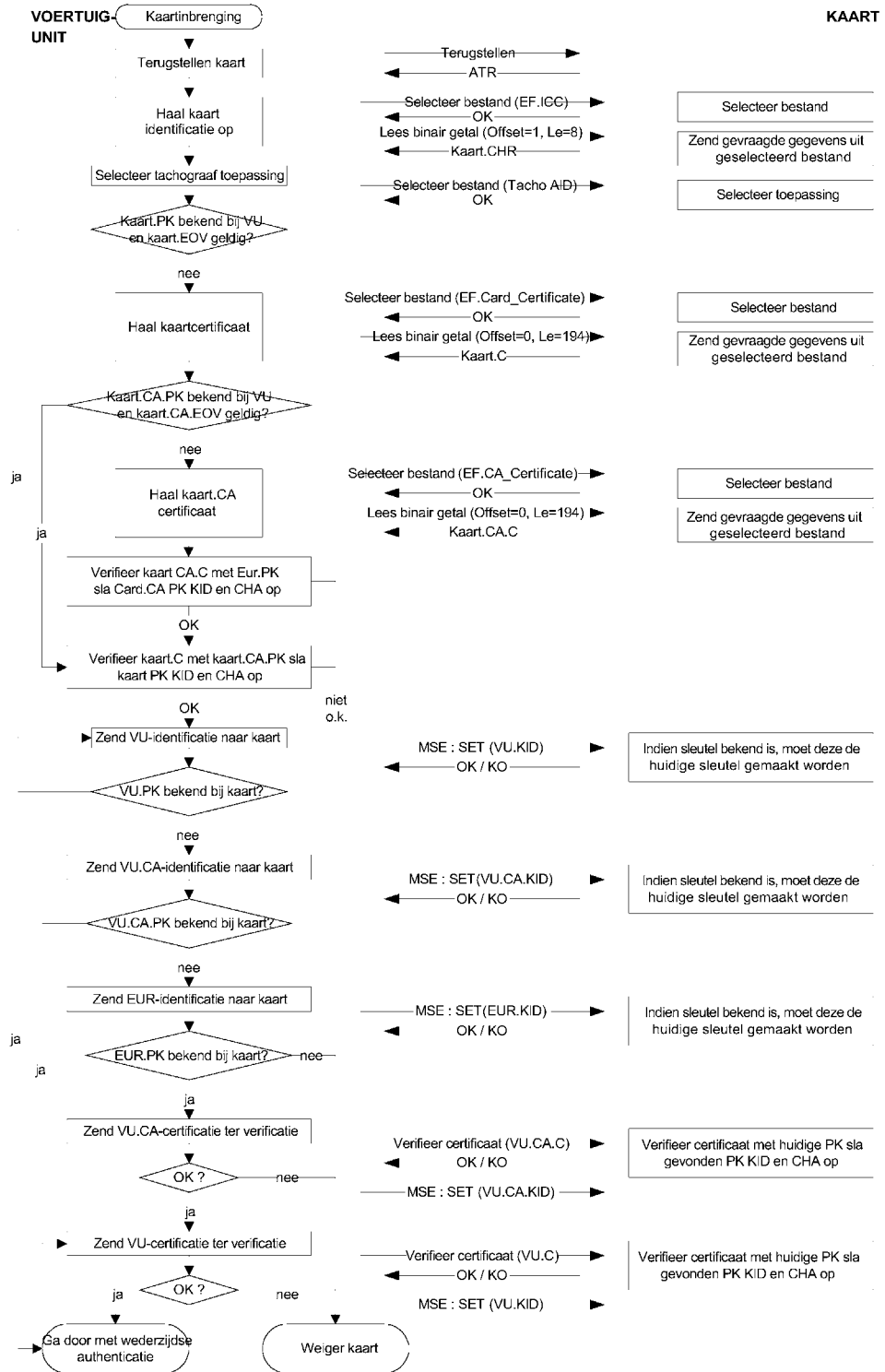

▼ M7

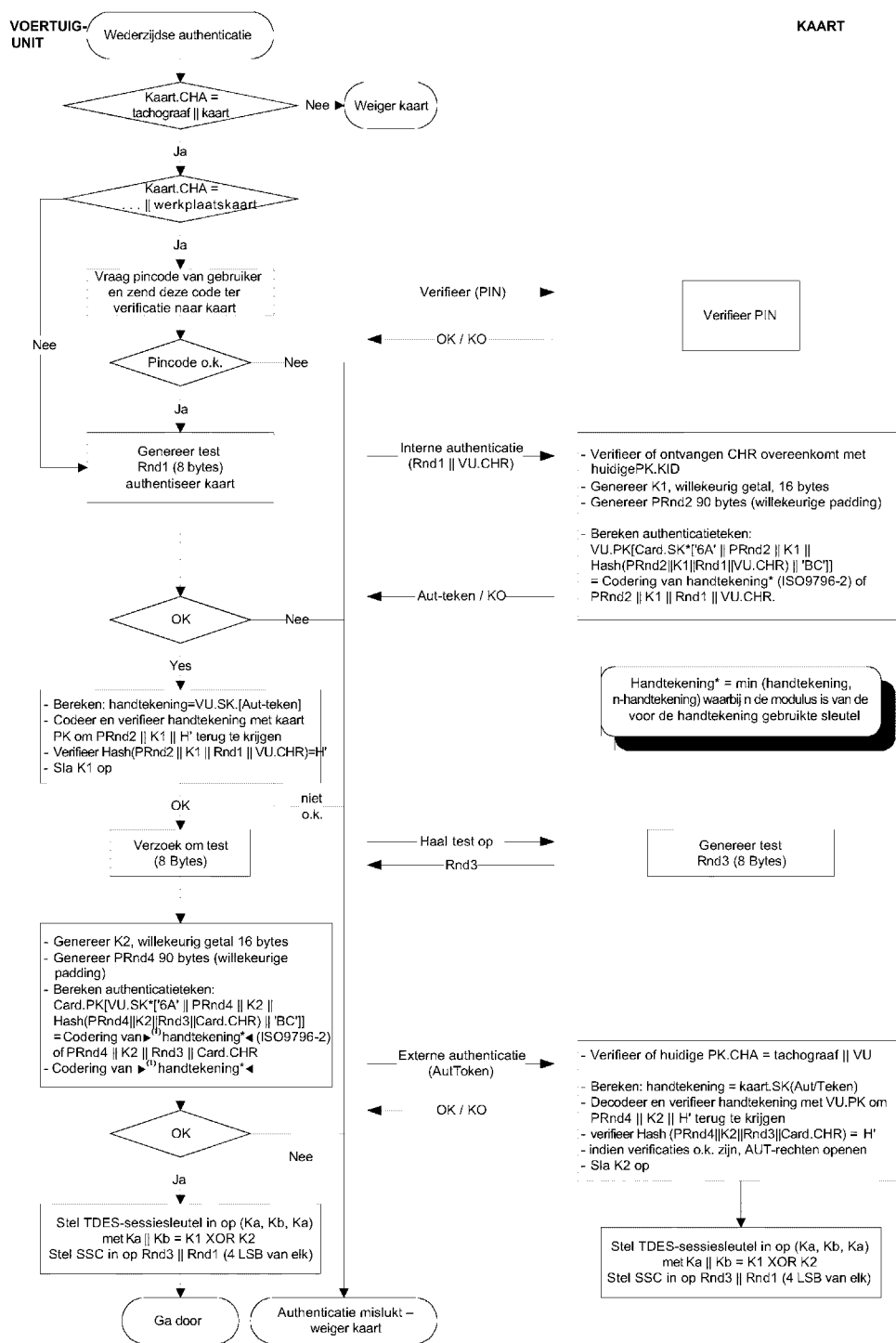

► (1) M10

▼ **M7****5. VERTROUWELIJKHEIDS-, INTEGRITEITS- EN AUTHENTICATIEAPPARATUUR VOOR GEGEVENSOVERDRACHT VAN VU-KAARTEN****5.1. Veilige transmissie**

- CSM_021 De integriteit van de gegevensoverdracht van VU-kaarten moet door beveiligde transmissie overeenkomstig de referentienormen ISO/IEC 7816-4 en ISO/IEC 7816-8 beschermd worden.
- CSM_022 Wanneer gegevens tijdens de overdracht beveiligd moeten worden, moet een cryptografische controlesom gegevensobject aan de binnen de opdracht of het antwoord gezonden gegevensobjecten worden toegevoegd. De cryptografische controlesom moet door de ontvanger geverifieerd worden.
- CSM_023 De cryptografische controlesom van binnen een opdracht gezonden gegevens moet de opdracht-koptitel en alle gezonden gegevensobjecten integreren (= > CLA = '0C', en alle gegevensobjecten moeten worden ingekapseld met labels waarin b 1= 1).
- CSM_024 De bytes van de statusinformatie van het antwoord moeten door een cryptografische controlesom worden beveiligd wanneer het antwoord geen gegevensveld bevat.
- CSM_025 Cryptografische controlesommen moeten 4 bytes lang zijn.

De structuur van opdrachten en antwoorden bij gebruik van veilige transmissie is derhalve de volgende:

De gebruikte DO's zijn een deelverzameling van de veilige transmissie-DO's beschreven in ISO/IEC 7816-4:

Label	Mnemoniek	Betekenis
'81'	T _{PV}	Ongecodeerde waarde van niet met BER-TLV gecodeerde gegevens (te beschermen door CC)
'97'	T _{LE}	Waarde van Le in de onbeveiligde opdracht (te beschermen door CC)
'99'	T _{SW}	Statusinformatie (te beschermen door CC)
'8E'	T _{CC}	Cryptografische controlesom
'87'	T _{PI CG}	Padding aanwijsbyte Cryptogram (Ongecodeerde waarde niet in BER-TLV gecodeerd)

Gegeven een onbeveiligd opdracht-antwoordpaar:

Opdracht-koptitel	Opdracht-object
CLA INS P1 P2	[L _c veld] [Gegevensveld] [L _c veld]
Vier bytes	L bytes, aangeduid als B ₁ tot B _L

Antwoordobject	Staartlabel antwoord
[Gegevensveld]	SW1 SW2
L _r gegevensbytes	Twee bytes

Het corresponderende beveiligde opdracht-antwoordpaar is:

▼M7

Beveiligde opdracht:

Opdracht-koptitel (CH)	Opdracht-object										
CLA INS P1 P2	[Nieuw L _c veld]	[Nieuw gegevensveld]								[Nieuw L _e veld]	
'OC'	Lengte van nieuw gege- vensveld	T _{PV}	L _{PV}	PV	T _{LE}	L _{LE}	L _e	T _{CC}	L _{CC}	CC	'00'
		'81'	L _c	Gege- vens- veld	'97'	'01'	L _e	'8E'	'04'	CC	

In de controlesom te integreren gegevens = CH || PB || T_{PV} || L_{PV}
|| PV || T_{LE} || L_{LE} || L_e || PB

PB = Padding bytes (80 .. 00) overeenkomstig ISO-IEC 7816-4 en ISO 9797, methode 2.

DO's, PV en LE zijn alleen aanwezig wanneer er corresponde-
rende gegevens in de onbeveiligde opdracht zijn.

Beveiligd antwoord:

1. Geval waarin het gegevensveld van het antwoord niet leeg is en niet beveiligd hoeft te worden in verband met vertrouwelijkheid:

Antwoordobject						Staartlabel antwoord
[Nieuw gegevensveld]						Nieuw SW1 SW2
T _{PV}	L _{PV}	PV	T _{CC}	L _{CC}	CC	
'81'	L _r	Gege- vensveld	'8E'	'04'	CC	

In de controlesom te integreren gegevens = T_{PV} || L_{PV} || PV ||
PB

2. Geval waarin het gegevensveld van het antwoord niet leeg is en voor vertrouwelijkheid beveiligd moet worden:

Antwoordobject						Staartlabel antwoord
[Nieuw gegevensveld]						Nieuwe SW1 SW2
T _{PI CG}	L _{PI CG}	PI CG	T _{CC}	L _{CC}	CC	
'87'		PI CG	'8E'	'04'	CC	

Door CG over te dragen gegevens: niet met BER-TLV geco-
deerde gegevens en padding bytes.

In de controlesom te integreren gegevens = T_{PI CG} || L_{PI CG} || PI
CG || PB

▼ **M7**

3. Geval waarin het gegevensveld van het antwoord leeg is:

Antwoordobject						Staartlabel antwoord
[Nieuw gegevensveld]						Nieuwe SW1 SW2
T _{SW}	L _{SW}	SW	T _{CC}	L _{CC}	CC	
'99'	'02'	Nieuw SW1 SW2	'8E'	'04'	CC	

In de controlesom te integreren gegevens = T_{SW} || L_{SW} || SW || PB

5.2. Behandeling van fouten bij de beveiligde transmissie

CSM_026 Wanneer de tachograafkaart tijdens het vertalen van een opdracht een SM-fout ontdekt, dan moeten de statusbytes zonder SM teruggezonden worden. Overeenkomstig ISO/IEC 7816-4 moeten de onderstaande statusbytes gedefinieerd worden om SM-fouten aan te geven:

'66 88': Verificatie van cryptografische controlesom mislukt,

'69 87': Verwachte SM-gegevensobjecten ontbreken,

'69 88': SM-gegevensobjecten onjuist.

CSM_027 Wanneer de tachograafkaart statusbytes zonder SM DO's of met een foutieve SM DO terugzendt, moet de sessie door de VU afgebroken worden.

5.3. Algoritme voor het berekenen van cryptografische controlesommen

CSM_028 Cryptografische controlesommen worden opgebouwd in een retail MAC overeenkomstig ANSI X9.19 met DES:

— beginfase: het eerste checkblok y₀ is E(K_a, SSC),

— volgende fase: de checkblokken y₁, ..., y_n worden met K_a berekend,

— eindfase: de cryptografische controlesom wordt als volgt vanaf het laatste checkblok y_n berekend: E(K_a, D(K_b, y_n)),

waarbij E() codering met DES en D() decodering met DES betekent.

De vier meest significante bytes van de cryptografische controlesom worden overgedragen.

CSM_029 De zendsequentieteller (SSC) moet tijdens de goedkeuringsprocedure van de sleutel geïnitieerd worden:

Begin SSC : Rnd3 (4 laatste significante bytes) || Rnd1 (4 laatste significante bytes).

CSM_030 De zendsequentieteller moet elke keer voordat een MAC wordt berekend, met 1 worden verhoogd (d.w.z. de SSC voor de eerste opdracht is Begin SSC + 1, de SSC voor het eerste antwoord is Begin SSC + 2).

▼ **M7**

De onderstaande figuur toont de berekening van de retail MAC:

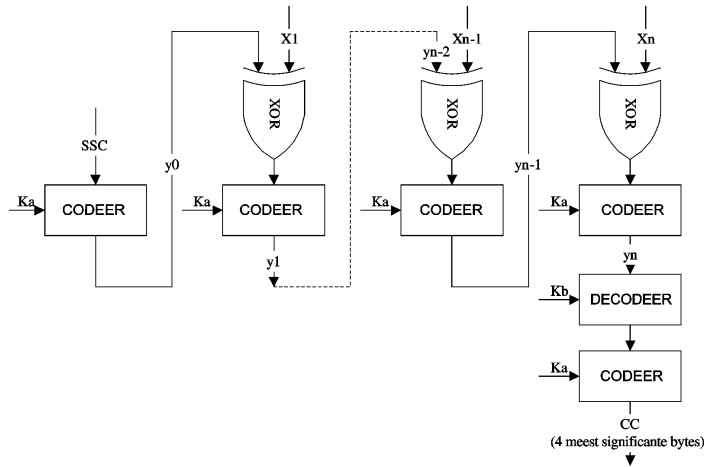

5.4. Algoritme voor het berekenen van cryptogrammen voor vertrouwelijkheid DO's

CSM_031 Cryptogrammen worden met TDEA in de TCBC-werkingsmodus berekend overeenkomstig referentienorm TDES en TDES-OP en met de lege vector als beginwaardeblok.

De onderstaande figuur toont de toepassing van sleutels in TDES:

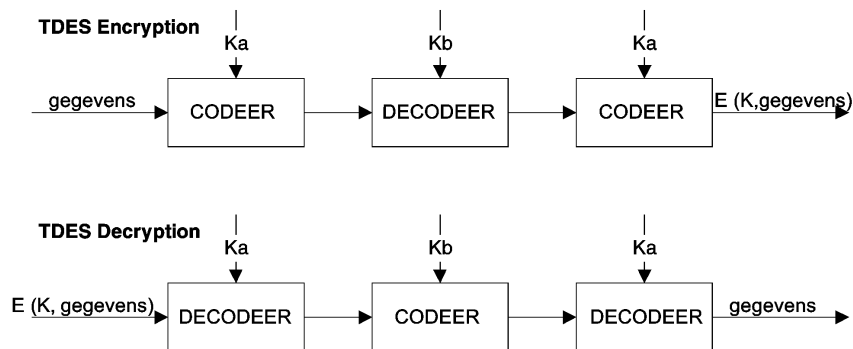

6. DIGITALE HANDTEKENINGAPPARATUUR VOOR GE-GEVENSOVERBRENGING

CSM_032 De intelligente toepassingsgerichte apparatuur (IDE) slaat de van een apparaat (VU of kaart) tijdens een overbrengingssessie ontvangen gegevens op in een fysiek gegevensbestand. Dit bestand moet de certificaten MS_i.C en EQT.C bevatten. Het bestand bevat digitale handtekeningen van gegevensblokken zoals gespecificeerd in appendix 7 (Gegevensoverbrengingsprotocollen).

CSM_033 Digitale handtekeningen van overgebrachte gegevens moeten een digitaal handtekeningschema met aanhangsel gebruiken zodat overgebrachte gegevens indien gewenst zonder decodering gelezen kunnen worden.

▼ **M7****6.1. Ontwikkeling van de handtekening**

CSM_034 De ontwikkeling van de gegevenshandtekening door de apparatuur moet het handtekeningschema met aanhangsel zoals gedefinieerd in referentienorm PKCS1 met de SHA-1 hashing-functie volgen:

Handtekening = EQT.SK['00' || '01' || PS || '00' || DER(SHA-1(Gegevens))]

PS = Padding string van achtbits bytes met waarde 'FF' zodat de lengte 128 is.

DER(SHA-1(M)) is de codering van de ID van het algoritme voor de hashing-functie en de hashwaarde in een ASN.1-waarde van het type *OtsluitInfo* (kenmerkende coderingsregels):

```
'30' || '21' || '30' || '09' || '06' || '05' || '2B' || '0E' || '03' || '02' || '1A' || '05' || '00' || '04' ||
```

```
'14' || Hashwaarde.
```

6.2. Handtekeningverificatie

CSM_035 Verificatie van de gegevenshandtekening op overgebrachte gegevens moet het handtekeningschema met aanhangsel zoals gedefinieerd in referentienorm PKCS1 met de SHA-1 hashing-functie volgen.

De verificateur moet de Europese openbare sleutel EUR.PK zelf kennen (en vertrouwen).

De onderstaande tabel illustreert het protocol dat een controlekaart dragende IDE kan volgen om de integriteit van de overgebrachte en op de ESM (externe opslagmedia) opgeslagen gegevens te verifiëren. De controlekaart wordt gebruikt voor de decodering van digitale handtekeningen. Deze functie mag in dit geval niet in de IDE geïmplementeerd worden.

De apparatuur die de te analyseren gegevens heeft overgebracht en ondertekend, wordt met EQT aangeduid.

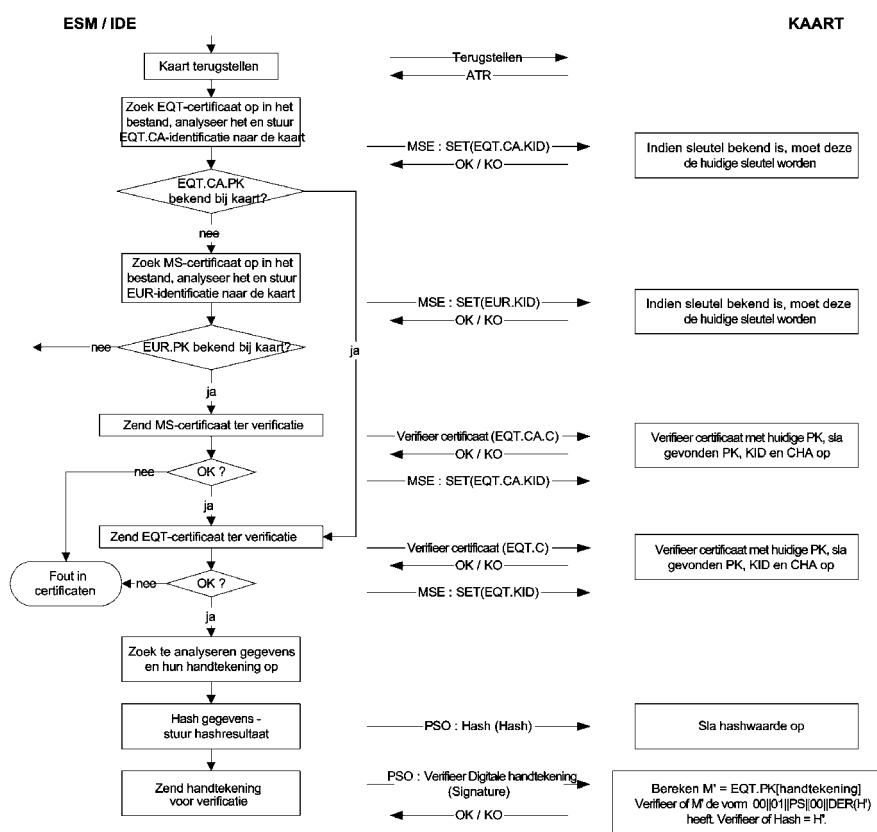

▼M13*Aanhangsel 12***ADAPTOR VOOR VOERTUIGEN VAN DE CATEGORIEËN M1 EN N1**

INHOUDSOPGAVE

1.	Afkortingen en referentiedocumenten
1.1.	Afkortingen
1.2.	Referentienormen
2.	Algemene kenmerken en functies van de adaptor
2.1.	Algemene beschrijving van de adaptor
2.2.	Functies
2.3.	Beveiliging
3.	Eisen voor het controleapparaat wanneer een adaptor is geïnstalleerd
4.	Fabricage en functionele vereisten van de adaptor
4.1.	Totstandbrenging van interfaces en aanpassing van inkomende snelheidsimpulsen
4.2.	Invoering van de inkomende impulsen in de ingebouwde bewegings-sensor
4.3.	Ingebouwde bewegingssensor
4.4.	Beveiligingsvoorschriften
4.5.	Prestatiekenmerken
4.6.	Materiaal
4.7.	Opschriften
5.	Installatie van het controleapparaat wanneer een adaptor wordt gebruikt
5.1.	Installatie
5.2.	Verzegeling
6.	Controles, inspecties en herstellingen
6.1.	Periodieke inspecties
7.	Typegoedkeuring van het controleapparaat wanneer een adaptor wordt gebruikt
7.1.	Algemeen
7.2.	Functioneel certificaat

▼M13**1. AFKORTINGEN EN REFERENTIEDOCUMENTEN****1.1. Afkortingen**

TBD Nog vast te stellen

VU Voertuigeenheid

1.2. Referentienormen

ISO16844-3 Road vehicles – Tachograph systems – Part 3: Motion sensor interface

2. ALGEMENE KENMERKEN EN FUNCTIES VAN DE ADAPTOR**2.1. Algemene beschrijving van de adaptor**

ADA_001 De adaptor levert beveiligde bewegingsgegevens die permanent representatief zijn voor de snelheid en afgelegde afstand van het voertuig aan de aangesloten VU.

De adaptor is alleen bestemd voor voertuigen die overeenkomstig deze verordening met het controleapparaat moeten worden uitgerust.

De adaptor wordt alleen geïnstalleerd en gebruikt in de onder (rr) gedefinieerde voertuigtypen, wanneer het mechanisch niet mogelijk is een ander bestaand type bewegingssensor te installeren die verenigbaar is met de bepalingen van deze bijlage en met aanhangsels 1 tot en met 11 daarbij.

De adaptor mag geen mechanische interface met een bewegend deel van het voertuig omvatten, zoals vereist bij aanhangsel 10 bij deze bijlage (punt 3.1), maar moet aangesloten zijn op de snelheids-/afstandsimpulsen die worden voortgebracht door geïntegreerde sensoren of alternatieve interfaces.

ADA_002 Een bewegingssensor waarvoor typegoedkeuring is verleend (volgens de voorschriften van deze bijlage, punt VIII — Typegoedkeuring van controleapparaten en tachograafkaarten) wordt gemonteerd in de adaptorbehuizing, die eveneens een impulsomvormer omvat welke de inkomende impulsen invoert in de ingebouwde bewegingssensor. De ingebouwde bewegingssensor zelf wordt aangesloten op de voertuigeenheid, zodat de interface tussen de voertuigeenheid en de adaptor voldoet aan de eisen van ISO16844-3.

2.2. Functies

ADA_003 De adaptor heeft de volgende functies:

- totstandbrenging van interfaces en aanpassing van de inkomende snelheidsimpulsen,
- invoering van de inkomende impulsen in de ingebouwde bewegingssensor,
- alle functies van de ingebouwde bewegingssensor die beveiligde bewegingsgegevens aan de voertuigeenheid leveren.

2.3. Beveiliging

ADA_004 Er hoeft geen veiligheids-certificering van de adaptor te worden uitgevoerd overeenkomstig de in aanhangsel 10 bij deze bijlage vastgestelde algemene beveiligingsdoelstelling voor de bewegingssensor. In plaats daarvan zijn de in punt 4.4 van dit aanhangsel gespecificeerde veiligheidseisen van toepassing.

▼M13**3. EISEN VOOR HET CONTROLEAPPARAAT WANNEER EEN ADAPTOR IS GEÏNSTALLEERD**

Uit de in dit en de volgende hoofdstukken vermelde eisen blijkt hoe de voorschriften van deze bijlage moeten worden verstaan wanneer een adaptor wordt gebruikt. Tussen haakjes is het nummer van het voorschrift vermeld.

ADA_005 Het controleapparaat van een voertuig dat met een adaptor is uitgerust, moet voldoen aan alle voorschriften van deze bijlage, tenzij anders gespecificeerd in dit aanhangsel.

ADA_006 Wanneer een adaptor is geïnstalleerd, omvat het controleapparaat kabels, de adaptor (in plaats van een bewegingssensor) en een voertuigeenheid (001).

ADA_007 De functie voor het detecteren van voorvallen en/of fouten van het controleapparaat wordt als volgt gewijzigd:

— wanneer de stroomvoorziening van de ingebouwde bewegingssensor (066) gedurende meer dan 200 milliseconden wordt onderbroken, veroorzaakt de voertuigeenheid, wanneer deze zich niet in de kalibreringsmodus bevindt, het voorval „onderbreking in de stroomvoorziening”;

— elke stroomonderbreking van de adaptor gedurende meer dan 200 milliseconden veroorzaakt een even lange stroomonderbreking van de ingebouwde bewegingssensor. De drempel van de onderbreking van de adaptor wordt door de fabrikant van de adaptor bepaald.

— wanneer de normale gegevensstroom tussen de ingebouwde bewegingssensor en de voertuigeenheid wordt onderbroken en/of wanneer zich een fout voordoet in de integriteit van de gegevens of in de authenticatie van de gegevens tijdens de gegevensuitwisseling tussen de ingebouwde bewegingssensor en de voertuigunit (067), veroorzaakt de voertuigeenheid het voorval „fout in de bewegingsgegevens”;

— wanneer zich een ander voorval voordoet dat de beveiliging van de ingebouwde bewegingssensor aantast, wanneer deze zich niet in kalibreringsmodus bevindt, veroorzaakt de voertuigeenheid het voorval „poging tot inbreuk op de beveiliging” (068);

— wanneer zich een fout in de ingebouwde bewegingssensor voordoet, wanneer deze zich niet in kalibreringsmodus bevindt, veroorzaakt de voertuigeenheid het voorval „fout in controleapparaat” (070).

ADA_008 De fouten van de adaptor die door het controleapparaat kunnen worden vastgesteld, zijn die welke verband houden met de ingebouwde bewegingssensor (071).

ADA_009 De kalibreringsmodus van de voertuigeenheid moet het mogelijk maken de ingebouwde bewegingssensor automatisch te koppelen aan de voertuigeenheid (154, 155).

ADA_010 De termen „bewegingssensor” of „sensor” in de in aanhangsel 10 bij deze bijlage vastgestelde beveiligingsdoelstelling voor de voertuigeenheid hebben betrekking op de ingebouwde bewegingssensor.

▼M13**4. FABRICAGE EN FUNCTIONELE VEREISTEN VAN DE ADAPTOR****4.1. Totstandbrenging van interfaces en aanpassing van inkomende snelheidsimpulsen**

ADA_011 De inputinterface van de adaptor aanvaardt frequentie-impulsen die representatief zijn voor de snelheid van het voertuig en de afgelegde afstand. De elektrische kenmerken van de inkomende impulsen zijn: *nader vast te stellen door de fabrikant*. Aanpassingen die alleen kunnen worden uitgevoerd door de fabrikant van de adaptor en de goedgekeurde werkplaats die de adaptor heeft geïnstalleerd, maken de correcte interface tussen de adaptorinput en het voertuig mogelijk, voor zover van toepassing.

ADA_012 De inputinterface van de adaptor moet, voor zover van toepassing, in staat zijn de frequentie-impulsen van de inkomende snelheidsimpulsen te vermenigvuldigen met of te delen door een vaste factor, teneinde het signaal te herleiden tot een waarde in het in deze bijlage gedefinieerde bereik van de k-factor (4 000 tot 25 000 impulsen/km). Deze vaste factor mag alleen worden geprogrammeerd door de fabrikant van de adaptor en door de goedgekeurde werkplaats die de adaptor heeft geïnstalleerd.

4.2. Invoering van de inkomende impulsen in de ingebouwde bewegingssensor

ADA_013 De inkomende impulsen, eventueel aangepast zoals hierboven uiteengezet, worden zodanig in de ingebouwde bewegingssensor ingevoerd dat elke inkomende impuls door de bewegingssensor wordt gedetecteerd.

4.3. Ingebouwde bewegingssensor

ADA_014 De ingebouwde bewegingssensor wordt gestimuleerd door de ingevoerde impulsen, waardoor hij bewegingsgegevens kan voortbrengen die accuraat de beweging van het voertuig weergeven, alsof er een mechanische interface bestond tussen de sensor en een bewegend deel van het voertuig.

ADA_015 De identificatiegegevens van de ingebouwde bewegingssensor worden door de voertuigeenheid gebruikt om de adaptor te identificeren (077).

ADA_016 De in de ingebouwde bewegingssensor opgeslagen installatiegegevens worden geacht de installatiegegevens van de adaptor te vertegenwoordigen (099).

4.4. Beveiligingsvoorschriften

ADA_017 De behuizing van de adaptor wordt zodanig ontworpen dat ze niet kan worden geopend. Ze wordt verzegeld, zodat pogingen om ermee te knoeien gemakkelijk kunnen worden vastgesteld (bijv. door een visuele inspectie, zie ADA_035).

ADA_018 Het mag niet mogelijk zijn de ingebouwde bewegingssensor los te maken van de adaptor zonder het zegel/de zegels van de adaptorbehuizing of het zegel tussen de sensor en de adaptorbehuizing te breken (zie ADA_035).

ADA_019 De adaptor moet ervoor zorgen dat bewegingsgegevens uitsluitend kunnen worden verwerkt en afgeleid van de adaptorinput.

▼M13**4.5. Prestatiekenmerken**

- ADA_020 De adaptor moet volledig operationeel zijn binnen het temperatuurbereik (*nader vast te stellen door de fabrikant, afhankelijk van de installatiepositie*) (159).
- ADA_021 De adaptor moet volledig operationeel zijn binnen het vochtigheidsbereik van 10 % tot 90 % (160).
- ADA_022 De adaptor moet tegen overspanning, polariteitomkering en kortsluiting worden beveiligd (161).
- ADA_023 De adaptor moet voldoen aan Richtlijn 2006/28/EG van de Commissie ⁽¹⁾ tot aanpassing aan de technische vooruitgang van Richtlijn 72/245/EEG van de Raad met betrekking tot elektromagnetische compatibiliteit en moet tegen elektrostatische ontladingen en stootspanning worden beveiligd (162).

4.6. Materiaal

- ADA_024 De adaptor moet voldoen aan beschermingsklasse (*nader vast te stellen door de fabrikanten, afhankelijk van de installatiepositie*) (164, 165).
- ADA_025 De kleur van de adaptorbehuizing moet geel zijn.

4.7. Opschriften

- ADA_026 Op de adaptor moet een opschriftenplaatje worden bevestigd waarop de volgende bijzonderheden zijn vermeld (169):
- naam en adres van de fabrikant van de adaptor,
 - onderdeelnummer van de fabrikant en bouwjaar van de adaptor,
 - goedkeuringsmerkteken van het type adaptor of van het type controleapparaat met adaptor,
 - de datum waarop de adaptor is geïnstalleerd,
 - het voertuigidentificatienummer van het voertuig waarin de adaptor is geïnstalleerd.
- ADA_027 Op het opschriftenplaatje moeten ook de volgende bijzonderheden worden vermeld (indien niet direct leesbaar aan de buitenzijde van de ingebouwde bewegingssensor):
- naam van de fabrikant van de ingebouwde bewegingssensor,
 - onderdeelnummer van de fabrikant en bouwjaar van de ingebouwde bewegingssensor,
 - goedkeuringsmerkteken van de ingebouwde bewegingssensor.

5. INSTALLATIE VAN HET CONTROLEAPPARAAT WANNEER EEN ADAPTOR WORDT GEBRUIKT**5.1. Installatie**

- ADA_028 Adaptors voor installatie in voertuigen worden alleen aan voertuigfabrikanten geleverd of aan werkplaatsen die door de bevoegde autoriteiten van de lidstaat zijn goedgekeurd en de toelating hebben om digitale tachografen te installeren, te activeren en te kalibreren.

⁽¹⁾ PB L 65 van 7.3.2006, blz. 27.

▼ M13

- ADA_029 Een dergelijke goedgekeurde werkplaats die een adaptor installeert, stelt de inputinterface in en selecteert de verdeelverhouding van het inputsignaal (indien van toepassing).
- ADA_030 Een dergelijke goedgekeurde werkplaats die een adaptor installeert, verzegelt de adaptorbehuizing.
- ADA_031 De adaptor wordt zo dicht mogelijk geïnstalleerd bij het deel van het voertuig dat de inkomende impulsen levert.
- ADA_032 De kabels voor de stroomvoorziening van de adaptor zijn rood (positief) en zwart (aarding).

5.2. Verzegeling

- ADA_033 De volgende verzegelingseisen zijn van toepassing:
- de behuizing van de adaptor wordt verzegeld (zie ADA_017),
 - de behuizing van de ingebouwde sensor wordt verzegeld aan de adaptorbehuizing, tenzij het onmogelijk is de ingebouwde sensor te verwijderen zonder het zegel/de zegels van de adaptorbehuizing te verbreken (zie ADA_018),
 - de adaptorbehuizing wordt verzegeld aan het voertuig,
 - de verbinding tussen de adaptor en de apparatuur die de inkomende impulsen verstuurt, wordt aan beide uiteinden verzegeld (voor zover redelijkerwijze mogelijk).

6. CONTROLES, INSPECTIES EN HERSTELLINGEN**6.1. Periodieke inspecties**

- ADA_034 Wanneer een adaptor wordt gebruikt, moet bij elke periodieke inspectie (overeenkomstig voorschrift 256 tot en met 258 van hoofdstuk VI van bijlage 1B) van het controleapparaat worden gecontroleerd (257):
- of de passende typegoedkeuringsmerktekens op de adaptor zijn aangebracht,
 - of de zegels op de adaptor en de verbindingen intact zijn,
 - of de adaptor geïnstalleerd is zoals is aangegeven op het installatieplaatje,
 - of de adaptor geïnstalleerd is zoals gespecificeerd door de aanpasser en/of fabrikant van het voertuig,
 - of het monteren van een adaptor is toegestaan voor het geïnspecteerde voertuig.

7. TYPEGOEDKEURING VAN HET CONTROLEAPPARAAT WANNEER EEN ADAPTOR WORDT GEBRUIKT**7.1. Algemeen**

- ADA_035 Het volledige controleapparaat, met de adaptor, wordt ter typegoedkeuring ingediend (269).
- ADA_036 Een adaptor kan met het oog op de typegoedkeuring van de adaptor zelf, of met het oog op de typegoedkeuring als onderdeel van een controleapparaat worden ingediend.

▼ **M13**

ADA_037 Een dergelijke typegoedkeuring moet functionele tests van de adaptor omvatten. Positieve testresultaten worden op een relevant certificaat vermeld (270).

7.2. **Functioneel certificaat**

ADA_038 Alleen als de adaptor met succes de onderstaande tests heeft doorstaan, wordt een functioneel certificaat voor de adaptor of voor het controleapparaat dat de adaptor omvat afgegeven aan de fabrikant van de adaptor.

Nr.	Test	Omschrijving	Bijbehorende eisen
1.	Administratieve controle		
1.1.	Documentatie	Correctheid van de documentatie van de adaptor	
2.	Visuele controle		
2.1.	Overeenstemming van de adaptor met de documentatie		
2.2.	Identificatie van/opschriften op de adaptor		ADA_026, ADA_027
2.3.	Materialen van de adaptor		163 tot en met 167 ADA_025
2.4.	Verzegeling		ADA_017, ADA_018, ADA_035
3.	Functionele tests		
3.1.	Invoering van de snelheidsimpulsen in de ingebouwde bewegingssensor		ADA_013
3.2.	Totstandbrenging van interfaces en aanpassing van inkomende snelheidsimpulsen		ADA_011, ADA_012
3.3.	Accuraatheid van de bewegingsmetingen		022 tot en met 026
3.3.	Controleer of de adaptor bestand is tegen een magnetisch veld. Verifieer, als alternatief, of de bewegingssensor reageert op een magnetisch veld dat de detectie van beweging van het voertuig stoort, zodat een gekoppelde VU sensorfouten kan detecteren, registreren en opslaan		161a
4.	Milieutests		
4.1.	Testresultaten van de fabrikant	Resultaten van de milieutests van de fabrikant.	ADA_020, ADA_021, ADA_022, ADA_023, ADA_024
5.	EMC		
5.1.	Stralingsemissies en gevoeligheid	Controleer de overeenstemming met Richtlijn 2006/28/EG	ADA_023
5.2.	Testresultaten van de fabrikant	Resultaten van de milieutests van de fabrikant.	ADA_023

▼ **M15**▼ **M13**

▼B*BIJLAGE II***GOEDKEURINGSMERK EN GOEDKEURINGSCERTIFICAAT****I. GOEDKEURINGSMERK**

1. Het goedkeuringsmerk bestaat uit:

- een rechthoek waarbinnen een kleine letter „e” is aangebracht, gevolgd door een onderscheidingsnummer of een onderscheidingsletter van het land waar de goedkeuring werd afgegeven:

▼A2

België	6
--------	---

▼M12

Bulgarije	34
-----------	----

▼A2

Tsjechië	8
Denemarken	18
Duitsland	1
Estland	29
Griekenland	23
Spanje	9
Frankrijk	2

▼M16

Kroatië	25
---------	----

▼A2

Ierland	24
Italië	3
Cyprus	CY
Letland	32
Litouwen	36
Luxemburg	13
Hongarije	7
Malta	MT
Nederland	4
Oostenrijk	12
Polen	20
Portugal	21

▼M12

Roemenië	19
----------	----

▼A2

Slovenië	26
Slowakije	27
Finland	17
Zweden	5
Verenigd Koninkrijk	11,

▼B

en

- een goedkeuringsnummer, overeenkomend met het nummer op het goedkeuringscertificaat dat is opgesteld voor het model van het controleapparaat of van het blad ►M8 of van een tachograafkaart ◀, en aangebracht in een willekeurige stand in de nabijheid van de rechthoek.

2. Het goedkeuringsmerk wordt op de opschriftenplaat van elk apparaat , op elk registratieblad ►M8 en op elke tachograafkaart ◀ aangebracht. Het moet onuitwisbaar zijn en steeds goed leesbaar blijven.

▼B

3. De afmetingen van het hierna weergegeven goedkeuringsmerk worden in millimeters uitgedrukt; deze afmetingen zijn minimumafmetingen. De verhoudingen tussen de afmetingen moeten in acht worden genomen.

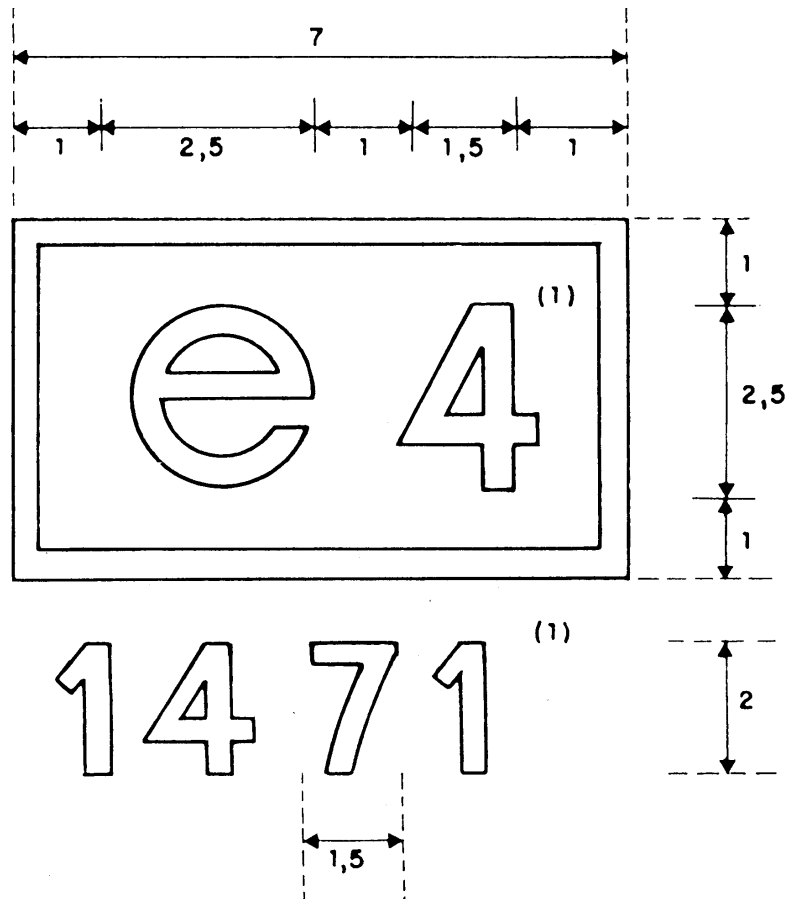

(1) Deze cijfers zijn slechts bij wijze van voorbeeld aangegeven.

▼B**II. GOEDKEURINGSFORMULIER ►M8 VOOR PRODUCTEN DIE VOLDOEN AAN BIJLAGE I ◀**

De Staat die de goedkeuring heeft afgegeven, verleent de aanvrager een goedkeuringsformulier volgens onderstaand model. Voor de mededeling aan de overige Lid-Staten van afgegeven goedkeuringen of eventuele intrekkingen gebruikt elke Lid-Staat kopieën van dit document.

GOEDKEURINGSFORMULIER

Naam van de bevoegde instantie

Mededeling betreffende (1):

- goedkeuring van een model van een controleapparaat
- intrekking van de goedkeuring van een model van een controleapparaat
- goedkeuring van een registratieblad
- intrekking van de goedkeuring van een registratieblad

Nr. van de goedkeuring

1. Fabrieks- of handelsmerk
2. Benaming van het model
3. Naam van de fabrikant
4. Adres van de fabrikant
5. Ter goedkeuring aangeboden op
6. Beproevinglaboratorium
7. Datum en nummer van het verslag van het laboratorium
8. Datum van de goedkeuring
9. Datum van de intrekking der goedkeuring
10. Model(len) van het controleapparaat of de controleapparaten waarop het blad moet worden gebruikt
11. Plaats
12. Datum
13. Bijgevoegde beschrijvende documenten
14. Opmerkingen

(Handtekening)

(1) Doorhalen hetgeen niet van toepassing is.

▼ **M8**

III. GOEDKEURINGSCERTIFICAAT VOOR PRODUCTEN DIE VOLDOEN AAN BIJLAGE I B

De staat die de goedkeuring heeft afgegeven, verleent de aanvrager een goedkeuringscertificaat volgens onderstaand model. Voor de mededeling aan de overige lidstaten van afgegeven goedkeuringen of eventuele intrekkingen gebruikt elke lidstaat kopieën van dit document.

GOEDKEURINGSCERTIFICAAT VOOR PRODUCTEN DIE VOLDOEN AAN BIJLAGE I B

Naam van de bevoegde instantie

Mededeling betreffende (*):

- goedkeuring van
- intrekking van de goedkeuring van
- model van het controleapparaat
- component van het controleapparaat (**)
- bestuurderskaart
- werkplaatskaart
- bedrijfskaart
- controlekaart

Nummer goedkeuring

1. Fabrieks- of handelsmerk
2. Benaming van het model
3. Naam van de fabrikant
4. Adres van de fabrikant
5. Ter goedkeuring aangeboden op
6. Beproevinglaboratorium(s)
7. Datum en nummer van de test(s)
8. Datum van goedkeuring
9. Datum van intrekking van de goedkeuring
10. Model van de component(en) van het controleapparaat in combinatie waarmee de component kan worden gebruikt
11. Plaats
12. Datum
13. Bijgevoegde beschrijvende documenten

14. Opmerkingen (en ruimte voor eventuele zegels)

.....
(handtekening)

(*) Aankruisen wat van toepassing is.

(**) Vermeld de component waarop de kennisgeving betrekking heeft.